

ΚΤΗΡΙΑΚΕΣ ΥΠΟΔΟΜΕΣ Τ.Ε.Ι. ΣΕΡΡΩΝ



Το ΤΕΙ Σερρών λειτούργησε για πρώτη φορά το ακαδημαϊκό έτος 1978-1979 ως Κέντρο Ανωτέρας Τεχνικής και Επαγγελματικής Εκπαίδευσης (ΚΑΤΕΕ) έχοντας δύο (2) Σχολές με συνολικά τέσσερα Τμήματα.

Αρχικά οι διοικητικές του Υπηρεσίες συστεγάζονται στο 5ο Γυμνάσιο, ενώ τα Τμήματα του είναι διάσπαρτα σε ενοικιαζόμενους χώρους, μέσα στον αστικό ιστό της πόλης των Σερρών.

Μετέπειτα το έτος 1987, λόγω της αύξησης προσωπικού και της ελλείψεως χώρου, οι διοικητικές μόνον Υπηρεσίες μεταφέρονται σε άλλο σημείο εντός της πόλεως.

Το 1986 ο Δήμος Σερρών κάνει δωρεά στο ΤΕΙ Σερρών έκταση 82στρ. περίπου, 500μ. μόλις από το κέντρο της πόλης και ξεκινά ο σχεδιασμός των ιδιόκτητων πλέον εγκαταστάσεων από ομάδα μηχανικών του Ιδρύματος και της Δ/σης Τεχνικών Υπηρεσιών Ν. Σερρών. Σταδιακά το Ίδρυμα αγοράζει όμορες εκτάσεις και σήμερα αναπτύσσεται σε έκταση 194στρ. περίπου.

Η ιδιόκτητη κτηριακή υποδομή ξεκινά το έτος 1990, με την κατασκευή των κτηρίων Α' της Σχολής Διοίκησης και Οικονομίας (Σ.Δ.Ο.) και Β' της Σχολής Τεχνολογικών Εφαρμογών (Σ.Τ.Ε.Φ.) αποτελούμενων από αίθουσες διδασκαλίας και αμφιθέατρα. Το έτος 1991 κατασκευάζονται τα κτήρια Γ' Ελαφρά Εργαστήρια της Σ.Δ.Ο. και Δ' Ελαφρά εργαστήρια της Σ.Τ.Ε.Φ.. Ακολουθούν τα κτήρια Ε' και Ζ' Βαρέα εργαστήρια του Τμήματος Πολιτικών Δομικών Έργων και Βαρέα Εργαστήρια του Τμήματος Μηχανολογίας αντίστοιχα της Σ.Τ.Ε.Φ. και συγχρόνως ξεκινά η κατασκευή του κτηρίου Διοίκησης που ολοκληρώνεται το έτος 1993 οπότε και μεταφέρονται οι υπηρεσίες.

Η Βιβλιοθήκη του Τ.Ε.Ι. Σερρών που από το 1985 λειτουργούσε σε ενοικιαζόμενο χώρο εντός της πόλης, μεταφέρθηκε το 1993 σε ημιυπόγειο χώρο του κτηρίου Β' (ΣΤΕΦ) έως το 2000, οπότε και απέκτησε την δική της στέγη, στο νέο κτήριο της Βιβλιοθήκης στην οικοπεδική έκταση του Ιδρύματος.

Η ανάπτυξη των κτηριακών εγκαταστάσεων συνεχίζεται με τον σχεδιασμό του κλειστού αμφιθεάτρου και της Σπουδαστικής Λέσχης η κατασκευή των οποίων ολοκληρώθηκε τα έτη 2000 και 2004.

Μετέπειτα αποπερατώθηκε το κτήριο Κυβερτικού και ακολουθούν τα κτήρια των Πολιτικών Χρήσεων και το Ανοικτό Αμφιθέατρο του Ιδρύματος.

Δεδομένου της δημιουργίας νέων δύο (2) νέων Τμημάτων της Σ.Τ.Ε.Φ. γίνεται αναγκαίος ο σχεδιασμός και νέων χώρων για την καλή και εύρυθμη λειτουργία τους. Έτσι το έτος 2009 παρα-



Κτήρια Σ.Τ.Ε.Φ. και Σ.Δ.Ο.



Κτήριο Διοίκησης



Κτήριο Βιβλιοθήκης



Αίθουσα κεντρικού αμφιθεάτρου



Κτήριο Πολυτεχνικών Χρήσεων



Πρόσοψη Συγκροτήματος Αμφιθεάτρων

δίδονται τα δύο καινούρια δίδυμα κτήρια στα οποία στεγάζονται το Τμήμα Πληροφορικής και Επικοινωνιών και το Τμήμα Γεωπληροφορικής και Τοπογραφίας.

Αξίζει να σημειωθεί ότι στις κτηριακές εγκαταστάσεις του Ιδρύματος λειτουργεί και γυμναστήριο πλήρως εξοπλισμένο με όργανα για την άθληση των σπουδαστών μας υπό την καθοδήγηση υπεύθυνου γυμναστή καθώς επίσης και ότι στο κτήριο της Σπουδαστικής Λέσχης υπάρχουν κοιτώνες για τη φιλοξενία φοιτητών και καθηγητών, στα πλαίσια του προγράμματος ERASMUS και άθλων προγραμμάτων, επίσης πλήρως εξοπλισμένοι.



Κτήριο Κυλικείου



Άποψη ανοιχτού αμφιθεάτρου



Κτήριο Τμήματος Πληροφορικής και Επικοινωνιών και Τμήματος Γεωπληροφορικής και Τοπογραφίας.



Γυμναστήριο Ιδρύματος



Πρόσοψη κτηρίου Κοιτώνων

ΑΚΑΔΗΜΑΪΚΗ ΣΥΝΘΕΣΗ ΤΟΥ Τ.Ε.Ι. ΣΕΡΡΩΝ

Το ΤΕΙ Σερρών ανήκει στην ανώτατη εκπαίδευση της χώρας και ειδικότερα στον τεχνολογικό τομέα, σύμφωνα με τις τελευταίες νομικές διατάξεις του Ν. 2916/2001. Είναι νομικό πρόσωπο δημοσίου δικαίου και αυτοδιοικείται στα πλαίσια του ιδρυτικού νόμου και του εσωτερικού κανονισμού.

Το ίδρυμα, αξιοποιώντας την διαχρονική επιστημονική εμπειρία, αλλιά και τις ανάγκες/προτροπές της αγοράς εργασίας, προσφέρει ένα σύγχρονο γνωστικό επίπεδο, το οποίο εκσυγχρονίζεται συνεχώς με τη χρήση διεθνών πρακτικών, αξιολόγησης του σκοπού του και του περιεχομένου του. Συνδυάζει **θεωρητικές** και **εφαρμοσμένες** γνώσεις, που ανταποκρίνονται στις ανάγκες λειτουργίας και εξέλιξης επιχειρήσεων. Με έμφαση στην επαυξημένη ανάπτυξη του κατάλληλου θεωρητικού υπόβαθρου σπουδών και υψηλού επιπέδου εργαστηριακής και πρακτικής άσκησης, την παράλληλη διεξαγωγή τεχνολογικής έρευνας, αναπτύσσει τεχνογνωσία και καινοτομίες σε αντίστοιχα επαγγελματικά πεδία ώστε να προσφέρονται υπηρεσίες υψηλού γνωστικού περιεχομένου.

Η συγκρότηση, δομή του Ιδρύματος αποτυπώνεται όπως παρακάτω:

A. ΣΧΟΛΗ ΤΕΧΝΟΛΟΓΙΚΩΝ ΕΦΑΡΜΟΓΩΝ

- α. Τμήμα Πολιτικών Δομικών Έργων
- β. Τμήμα Μηχανολογίας
- γ. Τμήμα Πληροφορικής και Επικοινωνιών
- δ. Τμήμα Γεωπληροφορικής και Τοπογραφίας

B. ΣΧΟΛΗ ΔΙΟΙΚΗΣΗΣ ΚΑΙ ΟΙΚΟΝΟΜΙΑΣ

- α. Τμήμα Λογιστικής
- β. Τμήμα Διοίκησης Επιχειρήσεων

Γ. ΣΧΟΛΗ ΓΡΑΦΙΚΩΝ ΤΕΧΝΩΝ ΚΑΙ ΚΑΛΛΙΤΕΧΝΙΚΩΝ ΣΠΟΥΔΩΝ

- α. Τμήμα Εσωτερικής Αρχιτεκτονικής Διακόσμησης, και Σχεδιασμού Αντικειμένων

Η λειτουργία όλων των τμημάτων υποστηρίζεται από το τμήμα Ξένων Γλωσσών και Σωματικής Αγωγής.

Τη διαχρονική απεικόνιση ποσοτικών στοιχείων σπουδαστών για όλα τα τμήματα του Ιδρύματος δίνει ο παρακάτω πίνακας.

ΚΑΤΑΝΟΜΗ ΣΠΟΥΔΑΣΤΩΝ ΑΝΑ ΕΤΟΣ /ΤΜΗΜΑ

	Π.Δ.Ε	ΜΗΧ/ΓΙΑΣ	ΛΟΓ/ΚΗΣ	ΔΙΟΙΚΗΣ ΕΠΙΧΕΙΡ	ΠΛΗΡΟΦ ΕΠΙΚΟΙΝ	ΓΕΩΠΛΗΡ ΤΟΠΟΓΡ	Ε.Α.Δ.Σ.Α	ΣΥΝΟΛΟ
1989-1990	160	150	280	310				900
1990-1991	160	150	280	300				890
1991- 1992	170	175	250	230				825
1992-1993	190	180	230	230				830
1993-1994	200	200	300	250				950
1994-1995	220	220	300	300				1040
1995-1996	240	240	320	320				1120
1996-1997	200	200	300	300				1000
1997-1998	250	200	400	30				880
1998-1999	260	220	450	330				1260
1999-2000	300	260	500	350	85			1495
2000-2001	340	300	540	390	225	200		1995
2001-2002	330	290	500	380	250	200		1950
2002-2003	320	280	270	480	370	200		1920
2003-2004	305	265	270	410	350	190		1790
2004-2005	300	265	280	410	340	190		1785
2005-2006	300	265	280	410	340	130		1725
2006-2007	300	280	280	450	350	200		1860
2006-2007	300	280	280	450	350	200		1860
2007-2008	277	203	257	341	222	206		1506
2008-2009	277	187	278	205	214	209		1370
2009-2010	319	131	302	137	214	175	92	1375
2010-2011	253	221	318	387	253	218	93	1743
2011-2012	226	186	357	346	240	203	102	1660
2012-2013	256	188	365	319	200	209	126	1663
ΣΥΝΟΛΟ	6.153	5.256	7.907	7.615	3.653	2.530	413	33.532

Πηγή: Ηλεκτρονική Γραμματεία τμήματων του Ιδρύματος

Ο παραπάνω πίνακας τεκμηριώνει τη προοδευτικά ποσοτική εξέλιξη των εγγεγραμμένων σπουδαστών ανά έτος και ανά τμήμα η οποία υποστηρίζει πλήρως την ανταγωνιστική θέση που κατέχει το ίδρυμα στον εθνικό χάρτη της Τριτοβάθμιας Εκπαίδευσης.

Όλα τα Τμήματα υλοποιούν τις προβλεπόμενες από την Α.ΔΙ.Π (Αρχή Διασφάλισης και Πιστοποίησης της Ποιότητας στην Ανώτατη Εκπαίδευση) διαδικασίες Εσωτερικής Αξιολόγησης και έχουν υποβάλει τη σχετική Έκθεση Εσωτερικής Αξιολόγησης. Ήδη έχει ολοκληρωθεί η Εξωτερική Αξιολόγηση στα Τμήματα: Διοίκησης, Μηχανολογίας, Πληροφορικής και Επικοινωνιών, Γεωπληροφορικής και Τοπογραφίας, και αναμένεται για τα υπόλοιπα. Στο ΤΕΙ λειτουργεί Μονάδα Διασφάλισης Ποιότητας (ΜΟΔΙΠ), με ευθύνη της οποίας λειτουργεί πληροφοριακό σύστημα παρακολούθησης όλων των διαδικασιών της αξιολόγησης.

Παρακάτω παρουσιάζονται τα ποιοτικά και ποσοτικά χαρακτηριστικά των προπτυχιακών και μεταπτυχιακών τμημάτων της **τελευταίας πενταετίας ακαδ. έτος 2007-2008 έως ακαδημ. έτος 2011-2012** που συνθέτουν την πλήρη Ακαδημαϊκή εικόνα του ιδρύματος και δίνουν την εξελικτική ανοδική του πορεία.

ΣΧΟΛΗ ΤΕΧΝΟΛΟΓΙΚΩΝ ΕΦΑΡΜΟΓΩΝ

Τμήμα Πολιτικών Δομικών Έργων, <http://pde.teiser.gr/>

Προπτυχιακές Σπουδές

1. Τρέχουσα αποτύπωση του Τμήματος

1.1.1 Σκοποί και στόχοι του Τμήματος.

Το περιεχόμενο σπουδών του Τμήματος ΠΔΕ του ΤΕΙ Σερρών καλύπτει το γνωστικό αντικείμενο εφαρμογής του τεχνολογικού, οικονομικού, διαδικαστικού, θεσμικού και δεοντολογικού πλαισίου, στο σχεδιασμό, την οργάνωση, τον έλεγχο και τη διαχείριση περιβάλλοντος, των συστημάτων παραγωγής και εκμετάλλευσης οικοδομικών έργων, περιλαμβανομένων της αρχιτεκτονικής διάπλασης, των οικοδομικών λεπτομερειών, του υπολογισμού και του σχεδιασμού φέροντος οργανισμού, της παθολογίας των κατασκευών, της τεχνολογίας των οικοδομικών υλικών και της ενσωμάτωσής τους στα οικοδομικά έργα. Τέλος, την αξιοποίηση της οικοδομής στην γη μέσα στα παραπάνω πλαίσια.

Τμήμα ΠΔΕ έχει τους παρακάτω ειδικότερους στόχους:

- Θεωρητική και πρακτική εκπαίδευση των φοιτητών για την **σύνταξη μελετών** (αρχιτεκτονική, στατική και τοπογραφική) κτιριακών έργων.
- Θεωρητική και πρακτική εκπαίδευση των φοιτητών για την **επίβλεψη** (στατική και κάθε είδους οικοδομική – κατασκευαστική) κτιριακών έργων.
- Συμμετοχή των αποφοίτων ως **μελετητικά στελέχη** σε μεγάλα μελετητικά γραφεία για την μελέτη κάθε είδους κτιριακού έργου.
- Συμμετοχή των αποφοίτων ως **στελέχη σε μεγάλες κατασκευαστικές εταιρείες** για την επίβλεψη της κατασκευής κάθε είδους κτιριακού έργου.
- **Στελέχωση** Δημοσίων Υπηρεσιών, κυρίως του ΥΠΕΧΩΔΕ.
- Στελέχωση των «Τεχνικών Υπηρεσιών» Υπουργείων και Δημοσίων ή μεγάλων Ιδιωτικών Οργανισμών σε σχέση με την κτιριακή υποδομή τους.
- Συνεργασία με **τοπικούς φορείς** μηχανικών κατασκευαστών της περιοχής.

- Συνεργασία με τοπικούς κατασκευαστές δομικών υλικών.
- **Οργάνωση συνεχιζόμενης εκπαίδευσης** των αποφοίτων σχετικά με νέες πολεοδομικές διατάξεις, κατασκευαστικούς κανονισμούς κ.ά.
- Οργάνωση διαρκούς επιμόρφωσης μέσω του Ινστιτούτου Διά Βίου Εκπαίδευσης (ΙΔΒΕ).
- **Συνεργασία με αντίστοιχα τμήματα άλλων ΑΕΙ, Φορείς και Ερευνητικά Κέντρα** του εσωτερικού ή του εξωτερικού.
- Διοργάνωση Προγραμμάτων Μεταπτυχιακών Σπουδών, είτε αυτόνομα είτε σε συνεργασία με άλλα ΑΕΙ.
- Παραγωγή Τεχνολογικής, Εφαρμοσμένης και Βασικής Έρευνας μέσω Ερευνητικών Προγραμμάτων.

1.1.2 Υφιστάμενη στελέχωση του Τμήματος σε διδακτικό, διοικητικό και εργαστηριακό προσωπικό, κατά το Ακαδημαϊκό έτος 2011-2012:

Τα μέλη του μόνιμου Ε.Π. του Τμήματος είναι 15: Καθηγητές 2, Αναπληρωτές Καθηγητές 3, Επικουροί Καθηγητές 6 και Καθηγητές Εφαρμογών 4. Το Διοικητικό Προσωπικό του Τμήματος παρέμεινε σε όλη τη διάρκεια της τελευταίας πενταετίας στα 2 άτομα, ενώ το ΕΤΠ αριθμεί σε 5 άτομα.

1.1.3 Ποσοτικός δείκτης ενεργών προπτυχιακών φοιτητών και φοιτητών που αποφοίτησαν κατά την τελευταία πενταετία.

Οι προπτυχιακοί φοιτητές από 1.126 που ήταν το ακαδ. έτος 2007-2008, αυξήθηκαν σε 1950 το ακαδ. Έτος 2011-2012. Οι απόφοιτοι προπτυχιακοί φοιτητές ως δείκτης εκροής αποτυπώνεται στον παρακάτω πίνακα.

Εξέλιξη ενεργών φοιτητών και αποφοίτων στην τελευταία πενταετία

Ακαδ. έτος	Δείκτης ενεργών φοιτητών /έτος	Δείκτης αποφοίτων /έτος
2007-08	2122	182
2008-09	2126	125
2009-10	2117	143
2010-11	2084	127
2011-012	2178	164

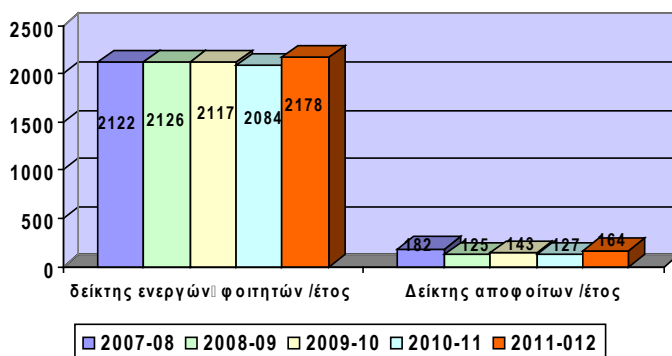

1.1.4 Δομή, συνεκτικότητα και λειτουργικότητα του Προγράμματος Προπτυχιακών Σπουδών.

Τα μαθήματα του Προγράμματος Προπτυχιακών Σπουδών αντιστοιχούν στις εξής κατηγορίες:

α. Μαθήματα Γενικής Υποδομής με ποσοστό 23,1 % (9 στα 39).

β. Μαθήματα Ειδικής Υποδομής με ποσοστό 35,9 % (14 στα 39).

γ. Μαθήματα Ειδικότητας με ποσοστό 33,3 % (13 στα 39).

δ. Μαθήματα ΔΟΝΑ με ποσοστό 7,7% (3 στα 39).

Υποχρεωτικά μαθήματα: 89,7 % στο σύνολο των μαθημάτων (35 στα 39).

Κατ'επιλογή υποχρεωτικά μαθήματα: 10,3 % στο σύνολο των μαθημάτων (4 στα 39). Το Πρόγραμμα Μαθημάτων, ανά τομέα και εξάμηνο σπουδών είναι στον ακόλουθο ηλεκτρονικό σύνδεσμο, <http://pde.teiser.gr/akadimaika.aspx>.

Επιστημονικές Δημοσιεύσεις των μελών του διδακτικού προσωπικού του Τμήματος κατά την τελευταία πενταετία

Το επιστημονικό έργο των μελών Ε.Π και Ε.Ε.Σ (Επιστημονικό και Εργαστηριακό Προσωπικό) σύμφωνα με τα απογραφικά δελτία που συλλέγονται και επεξεργάζονται από τη ΜΟ.ΔΙ.Π (Μονάδα Διασφάλισης Ποιότητας) συνίσταται σε: Βιβλία/μονογραφίες: 18, Εργασίες σε επιστημονικά περιοδικά με κριτές: 75, Εργασίες σε επιστημονικά περιοδικά χωρίς κριτές 21, Εργασίες σε πρακτικά συνεδρίων με κριτές 154, Εργασίες σε πρακτικά συνεδρίων χωρίς κριτές 8 Κεφάλαια σε συλλογικούς τόμους 12 , Άλλες εργασίες 29, Ανακοινώσεις σε επιστημονικά συνέδρια (με κριτές) που δεν εκδίδουν πρακτικά 9, Ανακοινώσεις σε επιστημονικά συνέδρια (χωρίς κριτές) που δεν εκδίδουν πρακτικά 1, Σύνολο επιστημονικών εργασιών: 350.

3. Η συμβολή του Τμήματος στην τοπική, περιφερειακή και εθνική ανάπτυξη.

Το Τμήμα Πολιτικών Δομικών Έργων αποδίδει στην κοινωνία ετησίως πάνω από 150 πτυχιούχους, οι οποίοι στη συνέχεια απασχολούνται σε αντικείμενα σχετικά με την επιστημονική τους κατάρτιση. Επί πλέον, μέλη του ΕΠ και διδάσκοντες του Τμήματος έχουν συμμετάσχει σε επιστημονικές ομάδες εκπόνησης τοπικών και επιχειρησιακών προγραμμάτων, σε μελέτες επενδύσεων και χρηματοδοτήσεων κοινοτικών προγραμμάτων και γενικότερα σε σχέδια τοπικής και περιφερειακής ανάπτυξης, ενώ έχουν διατελέσει σύμβουλοι φορέων και επιχειρήσεων. Από τα παραπάνω συνάγεται μία σημαντική συμβολή του Τμήματος στην τοπική, περιφερειακή και γενικότερη ανάπτυξη της χώρας.

4. Η στρατηγική ακαδημαϊκής ανάπτυξης του Τμήματος;

Τα τελευταία χρόνια η στρατηγική ανάπτυξης του Τμήματος Πολιτικών Δομικών Έργων επικεντρώθηκε στην αύξηση του μόνιμου Ε.Π., στην αναμόρφωση του προγράμματος σπουδών και στη βελτίωση της κτιριακής και τεχνολογικής υποδομής και βέβαια υπό τον περιορισμό των διαθέσιμων κάθε φορά πόρων. Τα αποτελέσματα της προσπάθειας αυτής, σε συνδυασμό με τις θεσμικές αλλαγές για την ένταξη των ΤΕΙ στα ΑΕΙ, έχουν δημιουργήσει μία καλή βάση για την περαιτέρω ανάπτυξη του Τμήματος, με στόχο την ολοκλήρωση των ακαδημαϊκών χαρακτηριστικών του. Οι προτεραιότητες ανάπτυξης του Τμήματος τα τελευταία χρόνια ήταν σε αντιστοιχία με τις ανάγκες και τις ελλείψεις του. Είναι χαρακτηριστικό το γεγονός ότι το Τμήμα έχει καλύψει όλες τις οργανικές θέσεις στις βαθμίδες Επίκουρου Καθηγητή και Εφαρμογών και την περίοδο αυτή δεν διαθέτει καμία οργανική θέση προς πλήρωση στις παραπάνω βαθμίδες.

Προπτυχιακές Σπουδές

1. Τρέχουσα αποτύπωση του Τμήματος

1.1 .1 Σκοποί και στόχοι του Τμήματος.

Το Τμήμα ιδρύθηκε και λειτουργεί σύμφωνα με τον Νόμο 1404/1983, ΦΕΚ 173/Α'. Το περιεχόμενο σπουδών του καθορίστηκε με την υπ' αριθμ. 93364/Ε5/14.9.2006 Υ.Α. (ΦΕΚ 1457/Β') Το **περιεχόμενο σπουδών** του Τμήματος καλύπτει το γνωστικό αντικείμενο της εφαρμογής και της εξέλιξης της Επιστήμης της Μηχανολογίας, που αφορά την μελέτη, σχεδίαση, ανάπτυξη, κατασκευή και λειτουργία μηχανών, συσκευών και εγκαταστάσεων παραγωγή καθώς και συστημάτων παραγωγής και διαχείρισης ενέργειας, με γνώμονα την οικονομία, τον σεβασμό στο περιβάλλον και την κοινωνική αποδοχή.

Το Τμήμα έχει ως **αποστολή** να προάγει την ανάπτυξη και την μετάδοση των γνώσεων στην τεχνολογία και στην επιστήμη της Μηχανολογίας με την διδασκαλία και την εφαρμοσμένη έρευνα και να παρέχει στους σπουδαστές τα απαραίτητα εφόδια που εξασφαλίζουν την άρτια εκπαίδευση και κατάρτισή τους για την επιστημονική και επαγγελματική τους σταδιοδρομία κι εξέλιξη.

Επομένως οι **στόχοι του Τμήματος**, όπως καθορίζονται με την παραπάνω Υπουργική Απόφαση, είναι επιγραμματικά οι ακόλουθοι:

- Η άρτια επιστημονικά, σύγχρονη εκπαίδευση Μηχανολόγων ΤΕ, εφοδιασμένων με όλες τις απαραίτητες γνώσεις και δεξιότητες, ώστε να απασχολούνται και να παρακολουθούν τις τεχνολογικές εξελίξεις σε όλους τους τομείς του γνωστικού πεδίου του Τεχνολόγου Μηχανολόγου Μηχανικού.
- Η προαγωγή της επιστήμης της Μηχανολογίας μέσω διεξαγωγής εφαρμοσμένης έρευνας.
- Η επίτευξη της αποστολής τους με γνώμονα την οικονομία, το σεβασμό στο περιβάλλον και την κοινωνική αποδοχή.

1.1.2 Υφιστάμενη στελέχωση του Τμήματος σε διδακτικό, διοικητικό και εργαστηριακό προσωπικό, κατά το Ακαδημαϊκό έτος 2011-2012:

Τα μέλη του μόνιμου Ε.Π. του Τμήματος είναι 12: Καθηγητές 4, Αναπληρωτές Καθηγητές 3, Επίκουροι Καθηγητές 1 και Καθηγητές Εφαρμογών 4. Το Διοικητικό Προσωπικό του Τμήματος παρέμεινε σε όλη τη διάρκεια της τελευταίας πενταετίας στα 2 άτομα, ενώ το ΕΤΠ αριθμεί σε 4 άτομα.

1.1.3 Ποσοτικός δείκτης ενεργών προπτυχιακών φοιτητών και φοιτητών που αποφοίτησαν κατά την τελευταία πενταετία.

Οι προπτυχιακοί φοιτητές από 1.596 που ήταν το ακαδ. έτος 2007-2008, αυξήθηκαν σε 1320 το ακαδ. Έτος 2011-2012. Οι απόφοιτοι προπτυχιακοί φοιτητές ως δείκτης εκροής αποτυπώνεται στον παρακάτω πίνακα.

Εξέλιξη ενεργών φοιτητών και αποφοίτων στην τελευταία πενταετία

Ακαδ. έτος	Αριθμός ενεργών φοιτητών /έτος	αριθμός αποφοίτων /έτος
2007-08	1596	141
2008-09	1674	77
2009-10	1578	134
2010-11	1701	104
2011-012	1320	124

Πηγή: Ηλεκτρονική Γραμματεία Τμήματος

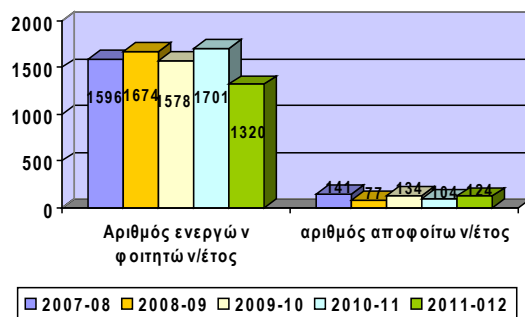

1.1.4 Δομή, συνεκτικότητα και λειτουργικότητα του Προγράμματος Προπτυχιακών Σπουδών.

Το πρόγραμμα προπτυχιακών σπουδών του Τμήματος Μηχανολογίας του Τ.Ε.Ι. Σερρών καλύπτει 8 εξάμηνα. Στο τελευταίο εξάμηνο σπουδών εκπονείται η πτυχιακή εργασία και πραγματοποιείται η εξάμηνη πρακτική άσκηση στο επάγγελμα. Τα 30 μαθήματα των πέντε πρώτων εξαμήνων είναι κοινά για όλους τους σπουδαστές. Στο έκτο και έβδομο εξάμηνο έχουν εισαχθεί δύο κατεύθυνσεις: η κατασκευαστική και η ενεργειακή κατεύθυνση. Το έκτο εξάμηνο έχει 2 κοινά μαθήματα και 3 ανά κατεύθυνση, εκ των οποίων το ένα επιλέγεται μεταξύ δύο προτεινόμενων. Το έβδομο εξάμηνο έχει 2 κοινά μαθήματα και 3 ανά κατεύθυνση, επιλεγόμενα από έξη προτεινόμενα. Επομένως για την λήψη πτυχίου απαιτούνται συνολικά 40 μαθήματα ανεξάρτητα από την κατεύθυνση, εκ των οποίων τα 34 (ή το 85%) είναι κοινά:

⇒ **Μαθήματα Γενικής Υποδομής (ΜΓΥ)** = 12 (30% του συνόλου).
Από αυτά **ΔΟΝΑ** = 4 (10% του συνόλου).

⇒ **Μαθήματα Ειδικής Υποδομής (ΜΕΥ)** = 20 (50% του συνόλου)
⇒ **Μαθήματα Ειδικότητας (ΜΕ)** = 8 (20% του συνόλου)

(Τα 6 ΜΕ κάθε κατεύθυνσης είναι υποχρεωτικά. Τα 4 ΜΕ επιλέγονται από 8 προσφερόμενα ανά κατεύθυνση)

Το πρόγραμμα μαθημάτων, ανά τομέα και εξάμηνο σπουδών είναι στον ακόλουθο ηλεκτρονικό σύνδεσμο: http://engineering.teiser.gr/index.php?option=com_content&view=section&layout=blog&id=11&Itemid=90&lang=el

Μεταπτυχιακές Σπουδές

2.1 Τρέχουσα αποτύπωση

Το Τμήμα Μηχανολογίας προσφέρει ένα καινούργιο μεταπτυχιακό πρόγραμμα σπουδών με τίτλο Σχεδιασμός, Ανάπτυξη και Βελτιστοποίηση Συστημάτων Αξιοποίησης Ανανεώσιμων Πηγών Ενέργειας (MSc in Renewable Energy Systems: Design, Development and Optimization). Το ΠΜΣ θα λειτουργήσει από την έναρξη του Ακαδημαϊκού Έτους 2013 - 2014 και για τα επόμενα οκτώ χρόνια.

Οι στόχοι αυτού μεταπτυχιακού προγράμματος σπουδών είναι:

Αντικείμενο του εν λόγω ΠΜΣ είναι η παραγωγή, προαγωγή και μετάδοση γνώσεων και τεχνολογίας, λειτουργικών εργασιών και μεθοδολογίας, καθώς επίσης και πρωτότυπων ερευνητικών αποτελεσμάτων στην επιστημονική περιοχή των Ανανεώσιμων Πηγών Ενέργειας (ΑΠΕ), με έμφαση στο σχεδιασμό, την ανάπτυξη και τη βελτιστοποίηση συστημάτων και διατάξεων αξιοποίησής τους. Συγκεκριμένα: (α) Η προαγωγή της γνώσης και η ανάπτυξη της έρευνας σε συναφείς, πρώτης γραμμής ενδιαφέροντος επιστημονικές περιοχές, οι οποίες αφορούν στο μηχανολογικό σχεδιασμό, την ανάπτυξη και βελτιστοποίηση συστημάτων και διατάξεων απαγωγής και εκμετάλλευσης της ενέργειας που προέρχεται από πηγές φιλικές προς το περιβάλλον. (β) Η παροχή των απαραίτητων, υψηλού επιπέδου γνώσεων για την ανάπτυξη εξειδικευμένων επιστημόνων, ικανών να στελεχώσουν τις παραγωγικές και διοικητικές μονάδες των φορέων που δραστηριοποιούνται στην παραγωγή ενέργειας από ΑΠΕ. (γ) Ο εφοδιασμός νέων επιστημόνων με τις απαραίτητες γνώσεις, ικανότητες και αξίες, ούτως ώστε να συμβάλουν αποτελεσματικά στην προστασία του κλίματος, μέσω προώθησης της παραγωγής ηλεκτρικής ενέργειας από ΑΠΕ. (δ) Η προετοιμασία εξειδικευμένων στελεχών με σαφή γνώση των σύγχρονων τάσεων της Μηχανολογικής Επιστήμης και της Τεχνολογίας, και η καλλιέργεια αναλυτικών, ερμηνευτικών και συνθετικών ικανοτήτων, ούτως ώστε τα εν λόγω στελέχη να είναι σε θέση να αναπτύξουν καινοτόμες προσεγγίσεις στην αξιοποίηση ευκαιριών και την επίλυση προβλημάτων στον τομέα της ενέργειας.

2.1.2 Δομή, συνεκτικότητα και λειτουργικότητα του Προγράμματος Μεταπτυχιακών Σπουδών

Η φυσιογνωμία του Προγράμματος έχει διαμορφωθεί λαμβάνοντας υπόψη όλες τις σύγχρονες τάσεις στην επιστήμη και την έρευνα, τις εξελίξεις στον τομέα του σχεδιασμού, της ανάπτυξης και της βελτιστοποίησης συστημάτων και διατάξεων αξιοποίησης & εκμετάλλευσης ΑΠΕ, τις γενικές προδιαγραφές των αντίστοιχων Προγραμμάτων ΑΕΙ της ημεδαπής και της αλλοδαπής, καθώς επίσης και την ανάγκη προσαρμογής του περιεχομένου και της λειτουργίας του Προγράμματος στα χαρακτηριστικά της ελληνικής πραγματικότητας. Ειδικότερα, το ΠΜΣ περιλαμβάνει τις παρακάτω κατηγορίες μαθημάτων και εργασιών, που περιγράφονται με πηλίσιο αναφοράς το Πρόγραμμα πλήρους φοίτησης:

(α) Μαθήματα υποχρεωτικά/κορμού: Είναι συνολικά οκτώ (8) μαθήματα, που διαμορφώνουν το υπόβαθρο του Προγράμματος Ειδίκευσης στο σχεδιασμό, την ανάπτυξη & βελτιστοποίηση συστημάτων εκμετάλλευσης ΑΠΕ. Κάθε υποχρεωτικό μάθημα ισοδυναμεί με 6 διδακτικές μονάδες.

(β) Μαθήματα εξειδίκευσης/επιλογής: Είναι τα υπόλοιπα δύο (2) μαθήματα του Προγράμματος Σπουδών, με τα οποία οι Μεταπτυχιακοί Φοιτητές εξειδικεύονται στη μελέτη συγκεκριμένων μορφών ΑΠΕ, επιλέγοντας δύο (2) από τα πέντε (5) προσφερόμενα μαθήματα. Κάθε μάθημα επιλογής ισοδυναμεί με 6 διδακτικές μονάδες.

(γ) Μεταπτυχιακή Διπλωματική Εργασία: Εκπονείται από όλους τους Φοιτητές υποχρεωτικά στο τελευταίο (το τρίτο) Εξάμηνο Σπουδών και ισοδυναμεί με 30 διδακτικές μονάδες.

Το Πρόγραμμα Μαθημάτων, ανά εξάμηνο σπουδών είναι στον ακόλουθο ηλεκτρονικό σύνδεσμο, <http://engineering.teiser.gr/>

Επιστημονικές Δημοσιεύσεις των μελών του διδακτικού προσωπικού του Τμήματος κατά την τελευταία πενταετία

Το επιστημονικό έργο των μελών Ε.Π και Ε.Ε.Σ (Επιστημονικό και Εργαστηριακό Προσωπικό) σύμφωνα με τα απογραφικά δευτέρια που συλλέγονται και επεξεργάζονται από τη ΜΟ.ΔΙ.Π (Μονάδα Διασφάλισης Ποιότητας) συνίσταται σε: Βιβλία/μονογραφίες: 3, Εργασίες σε επιστημονικά περιοδικά με κριτές: 49, Εργασίες σε επιστημονικά περιοδικά χωρίς κριτές 21, Εργασίες σε πρακτικά συνεδρίων με κριτές 38, Εργασίες σε πρακτικά συνεδρίων χωρίς κριτές 8 Κεφάλαια σε συλλογικούς τόμους 3 , Άλλες εργασίες 29, Ανακοινώσεις σε επιστημονικά συνέδρια (με κριτές) που δεν εκδίδουν πρακτικά 1, Ανακοινώσεις σε επιστημονικά συνέδρια (χωρίς κριτές) που δεν εκδίδουν πρακτικά 1, Σύνολο επιστημονικών εργασιών 153.

3. Η συμβολή του Τμήματος στην τοπική, περιφερειακή και εθνική ανάπτυξη.

Τα τακτικά μέλη Ε.Π. του Τμήματος συνεργάζονται συστηματικά με μέλη Ε.Π. και Δ.Ε.Π. άλλων ΑΕΙ, όπως το Α.Π.Θ., το Δ.Π.Θ., το Πολυτεχνείο Κρήτης, το Τ.Ε.Ι. Θεσ/νίκης, Καβάλας και Κρήτης, στα πλαίσια διαφόρων ερευνητικών προγραμμάτων. Εξάλλου πολλοί από τους έκτακτους εκπαιδευτικούς παρέχουν τις εκπαιδευτικές και ερευνητικές υπηρεσίες τους σε περισσότερα από ένα ιδρύματα. Με τον τρόπο αυτό υπάρχει διαρκής διάδραση και συμμετοχή στο ακαδημαϊκό και ερευνητικό γίγνεσθαι αντιστοίχων Τμημάτων άλλων Ιδρυμάτων.

4. Η στρατηγική ακαδημαϊκής ανάπτυξης του Τμήματος;

Το Τμήμα Μηχανολογίας, όπως και τα υπόλοιπα Τμήματα του Τ.Ε.Ι. Σερρών, έχει καταρτίσει τετραετές ακαδημαϊκό - αναπτυξιακό πρόγραμμα (2008-2012), σύμφωνα με το άρθρο 5 του Ν. 3549/2007, στο οποίο αναλύεται η

- ανάπτυξη των εκπαιδευτικών και ερευνητικών δραστηριοτήτων
- μέριμνα για το ανθρώπινο δυναμικό
- συνεισφορά στην κοινωνική πρόοδο και την οικονομική ανάπτυξη σε τοπικό, περιφερειακό και εθνικό επίπεδο
- ανάπτυξη υποδομής και εξοπλισμού
- προγραμματισμός προσωπικού
- πρόγραμμα σπουδών
- διεθνοποίηση της εκπαιδευτικής και ερευνητικής δραστηριότητας.

Είναι σημαντικό να αναφερθεί ότι το τμήμα Μηχανολογίας έχει εστιάσει τις προσπάθειες του όχι μόνο στη διατήρηση της ερευνητικής παρουσίας του αλλά και στην ενδυνάμωση αυτού στο διεθνή ερευνητικό χώρο. Οι βασικοί παράμετροι ενίσχυσης είναι η ανανέωση και ενίσχυση των ερευνητικών υποδομών συμπεριλαμβανομένου του ερευνητικού προσωπικού των εργαστηρίων και του εξοπλισμού. Η αναδιάρθρωση του ερευνητικού προσωπικού εκτιμάται ότι θα αποφέρει επίτευξη στενότερης συνεργασίας και συνοχής μεταξύ των μελών εστιάζοντας παράλληλα σε διεθνείς διαδραστικές συνεργασίες. Σε μεσοπρόθεσμο ορίζοντα το τμήμα έχει συμπεριλάβει στον στρατηγικό σχεδιασμό σημαντικές συνεργασίες α) με Ιδρύματα του Εσωτερικού και Εξωτερικού όπως Ακαδημία Αθηνών, Αισιοτέλειο Πανεπιστήμιο Συνεργασίας, Δημοκρίτειο Πανεπιστήμιο Θράκης, Σχολή Μηχανολόγων- Πανεπιστήμιο Κρήτης, Πανεπιστήμιο Ιωαννίνων, Πανεπιστήμιο Μακεδονίας, IIMEC, Texas A&M University και β) διεθνής εταιρείες όπως Alpha Star Co. USA, οι οποίες θα υποστηρίξουν τον διεθνή προσανατολισμό του τμήματος και την εξέλιξη του.

1.1 Τρέχουσα αποτύπωση του Τμήματος.

1.1.1 Σκοπός και στόχοι του Τμήματος

Το τμήμα ιδρύθηκε σύμφωνα με το αριθ. 200/1999 Π.Δ, ΦΕΚ 179/4/6-9-1999. Πρωταρχικός σκοπός είναι η κάλυψη της αγοράς εργασίας σε εξειδικευμένο επιστημονικό προσωπικό και ιδιαίτερα τεχνολογικό προσωπικό, σε συνδυασμό με τη ραγδαία εξέλιξη της Επιστήμης της Πληροφορικής ειδικά όσον αφορά την ανάπτυξη νέων τεχνολογιών σε Ηλεκτρονικά και Τηλεπικοινωνιακά δίκτυα και εργαλεία Αντικειμενοστραφούς Προγραμματισμού/Αντικειμενοστραφείς Βάσεις δεδομένων, καθώς και ψηφιακής επεξεργασίας πολυμέσων. Επίσης στόχος του τμήματος είναι και η ουσιαστική συμβολή του στη διαμόρφωση της φυσιογνωμίας του Τ.Ε.Ι Σερρών, τονίζοντας τον Τεχνολογικό χαρακτήρα της εκπαίδευσης που παρέχει. Το πρόγραμμα προπτυχιακών σπουδών ανταποκρίνεται με ικανοποιητικό τρόπο στις απαιτήσεις της κοινωνίας. Στο πλαίσιο του προγράμματος ενίσχυσης σπουδών πληροφορικής έχει γίνει αρκετά μεγάλος αριθμός αλληλαγών ώστε να υπάρχει άμεσα υιοθέτηση των σύγχρονων τάσεων της επιστήμης και των νέων τεχνολογιών.

1.1.2 Υφιστάμενη στελέχωση του Τμήματος σε διδακτικό, διοικητικό και εργαστηριακό προσωπικό, Κατά το ακαδ. έτος 2011-2012:

Τα μέλη του μόνιμου Ε.Π. του Τμήματος ήταν 12: Καθηγητές 3, Αναπληρωτές Καθηγητές 2, Επικουροί Καθηγητές 5 και Καθηγητές Εφαρμογών 2. Το Διοικητικό Προσωπικό του Τμήματος παρέμεινε σε όλη τη διάρκεια της τελευταίας πενταετίας στα 3 άτομα, ενώ το ΕΤΠ αριθμεί σε 3 άτομα.

1.1.3 Ποσοτικός δείκτης ενεργών προπτυχιακών φοιτητών και φοιτητών που αποφοίτησαν κατά την τελευταία πενταετία.

Οι προπτυχιακοί φοιτητές από 1833 που ήταν το ακαδ. έτος 2007-2008, αυξήθηκαν σε 2362 το ακαδ. έτος 2011-2012. Οι απόφοιτοι προπτυχιακοί φοιτητές ως δείκτης εκροής αποτυπώνεται στον παρακάτω πίνακα.

Εξέλιξη ενεργών φοιτητών και αποφοίτων στην τελευταία πενταετία

Ακαδ. έτος	Αριθμός ενεργών φοιτητών /έτος	Αριθμός αποφοίτων/έτος
2007-08	1833	96
2008-09	2055	139
2009-10	2001	81
2010-11	2207	115
2011-012	2362	130

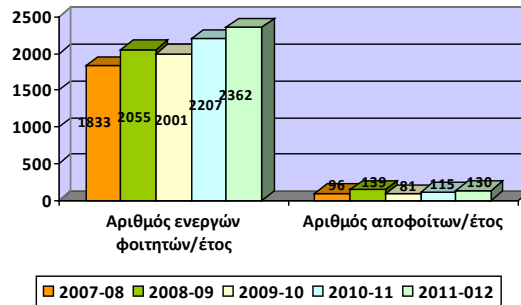

Πηγή: Ηλεκτρονική Γραμματεία Τμήματος

1.1.4 Δομή, συνεκτικότητα και λειτουργικότητα του Προγράμματος Προπτυχιακών Σπουδών.

Τόσο η δομή όσο και η συνεκτικότητα και λειτουργικότητα του προγράμματος προπτυχιακών σπουδών κρίνονται ιδιαίτερα ικανοποιητικές και οδηγούν στους ακόλουθους δείκτες:

1) Το πρόγραμμα σπουδών αποτελείται από πέντε εξάμηνα με κοινά μαθήματα για όλους τους σπουδαστές. Στο έκτο και έβδομο εξάμηνο έχουν εισαχθεί κατευθύνσεις σπουδών. Η αναλογία των μαθημάτων που απαιτούνται για τη λήψη πτυχίου είναι: Κορμού / κατευθύνσεων / ειδίκευση = 7.5 / 1.5 / 1

Προσμετρώντας όμως όλα τα διαθέσιμα κατ' επιλογήν υποχρεωτικά μαθήματα των τριών κατευθύνσεων, προκύπτουν τα ακόλουθα στοιχεία για το σύνολο των μαθημάτων του προγράμματος σπουδών: 30 μαθήματα κορμού, 14 υποχρεωτικά μαθήματα κατεύθυνσης, εκ των οποίων τα δύο είναι κοινά για όλες τις κατευθύνσεις (ΔΟΝΑ), και για κάθε κατεύθυνση τα 4 δικά της (2 για το 6^ο εξάμηνο και 2 για το 7^ο εξάμηνο) αποτελούν υποχρεωτικά μαθήματα, ενώ τα 8 των υπόλοιπων δύο κατευθύνσεων αποτελούν δεξαμενή κατ' επιλογήν υποχρεωτικών, από τα οποία ο φοιτητής θα επιλέξει 2. Η ποσοστιαία σχέση μεταξύ μαθημάτων υποβάθρου (μαθήματα των πρώτων πέντε εξαμήνων πλην των ΔΟΝΑ), μαθημάτων επιστημονικής περιοχής (μαθήματα κατεύθυνσης πλην των ΔΟΝΑ), μαθημάτων γενικών γνώσεων (ΔΟΝΑ μαζί με τα κατ' επιλογήν υποχρεωτικά μαθήματα των άλλων κατευθύνσεων από εκείνη που επιλέγει ένας φοιτητής) και μαθημάτων ανάπτυξης δεξιοτήτων στο σύνολο των μαθημάτων έχει ως ακολούθως: Υποβάθρου / επιστημ. περιοχής / γενικών γνώσεων = 28 / 6 / 6 = 4.7 / 1 / 1. Το Πρόγραμμα Μαθημάτων, ανά τομέα και εξάμηνο σπουδών είναι στον ακόλουθο ηλεκτρονικό σύνδεσμο: http://icd.teiser.gr/index.php?option=com_content&view=article&id=191&Itemid=59

Επιστημονικές δημοσιεύσεις των μελών του διδακτικού προσωπικού του Τμήματος κατά την τελευταία πενταετία

Το επιστημονικό έργο των μελών Ε.Π και Ε.Ε.Σ (Επιστημονικό και Εργαστηριακό Προσωπικό) σύμφωνα με τα απογραφικά δελτία που συλλέγονται και επεξεργάζονται από τη ΜΟ.ΔΙ.Π (Μονάδα Διασφάλισης Ποιότητας) συνίσταται σε: Βιβλία/μονογραφίες: 8, Εργασίες σε επιστημονικά περιοδικά με κριτές: 179, Εργασίες σε επιστημονικά περιοδικά χωρίς κριτές 8, Εργασίες σε πρακτικά συνεδρίων με κριτές 287, Εργασίες σε πρακτικά συνεδρίων χωρίς κριτές 4 Κεφάλαια σε συλλογικούς τόμους 20, Άλλες εργασίες 28, Ανακοινώσεις σε επιστημονικά συνέδρια (με κριτές) που δεν εκδίδουν πρακτικά 8, Ανακοινώσεις σε επιστημονικά συνέδρια (χωρίς κριτές) που δεν εκδίδουν πρακτικά 28, Σύνολο επιστημονικών εργασιών: 570.

2.1 Τρέχουσα αποτύπωση

Το Τμήμα Πληροφορικής & Επικοινωνιών προσφέρει ένα καινούργιο μεταπτυχιακό πρόγραμμα σπουδών με τίτλο “Μεταπτυχιακό Πρόγραμμα στα Συστήματα Τηλεπικοινωνιών & την Πληροφορικής”, το οποίο οδηγεί σε 2 κατευθύνσεις εξειδίκευσης, την “Κατεύθυνση Συστημάτων Επικοινωνιών” και την “Κατεύθυνση Συστημάτων Πληροφορικής”. Το πρόγραμμα ξεκινά το Φθινόπωρο του 2012.

Οι στόχοι αυτού μεταπτυχιακού προγράμματος σπουδών είναι:

- α) να προάγει το γνωστικό πεδίο των αποφοίτων και να αναπτύξει τις ερευνητικές τους δεξιότητες σε επιστημονικούς τομείς που σχετίζονται με το πεδίο των Επικοινωνιών και της Πληροφορικής.
- β) να επικαιροποιήσει και να ενισχύσει τις γνώσεις και δεξιότητες των επαγγελματιών που εργάζονται ήδη στον τομέα των Επικοινωνιών και της Πληροφορικής, προκειμένου να αντιμετωπίσουν τις προκλήσεις ενός συνεχώς εξελισσόμενου τομέα των Επικοινωνιών και της Πληροφορικής.

3. Η συμβολή του Τμήματος στην τοπική, περιφερειακή και εθνική ανάπτυξη.

Τα μέλη Ε.Π. του Τμήματος έχουν συνεργαστεί και συνεργάζονται με μέλη Ε.Π. και Δ.Ε.Π. άλλων ιδρυμάτων ανώτατης εκπαίδευσης της ευρύτερης περιφέρειας, όπως το Α.Π.Θ., το Δ.Π.Θ., το Α.Τ.Ε.Ι. Θεσ/νίκης και το Τ.Ε.Ι. Καβάλας, στα πλαίσια ερευνητικών προγραμμάτων. Συνοδικά υπάρχει έντονη δραστηριότητα του Τμήματος, μέσω του ακαδημαϊκού του προσωπικού, σε θέματα που άπτονται του ενδιαφέροντος όχι μόνο της τοπικής, αλλά και της ευρύτερης κοινωνίας, και αναμένεται να ενισχυθεί στο άμεσο μέλλον, με την ολοκλήρωση 26 των ακαδημαϊκών χαρακτηριστικών των Τ.Ε.Ι. στα πλαίσια της ανώτατης εκπαίδευσης, και την επακόλουθη ενδυνάμωση της αυτονομίας του Τμήματος στα πλαίσια του Ιδρύματος.

4. Στρατηγική ακαδημαϊκής ανάπτυξης του Τμήματος

Σύμφωνα με το άρθρο 5 του Ν. 3549/2007 (Α' 69), το Τμήμα έχει καταρτίσει τετραετές ακαδημαϊκό - αναπτυξιακό πρόγραμμα (2008-2012), ως βασικό μέσο για την επίτευξη της αποστολής και των ειδικότερων στόχων του. Ειδικότερα, το πρόγραμμα ανάπτυξης περιλαμβάνει τα εξής:

1. Ανάπτυξη των εκπαιδευτικών δραστηριοτήτων

- Κατά το ακαδημαϊκό έτος 2009-2010 εκπονήθηκε σχέδιο αναμόρφωσης και βελτίωσης του προπτυχιακού Προγράμματος Σπουδών, ώστε να υπάρχει άμεση υιοθέτηση των σύγχρονων τάσεων της επιστήμης και των νέων τεχνολογιών. Το νέο προπτυχιακό πρόγραμμα σπουδών ισχύει από το ακαδημαϊκό έτος 2010-2011.
- Ανανέωση και εμπλουτισμός του εργαστηριακού εξοπλισμού, ώστε να ανταποκρίνεται στις σύγχρονες τεχνολογικές απαιτήσεις.
- Προώθηση νέων μεθόδων διδασκαλίας με τη χρήση πολυμέσων.
- Ανάπτυξη προσωπικών δεξιοτήτων και ικανοτήτων των φοιτητών με την ανάθεση πτυχιικών εργασιών υψηλού επιπέδου, την παροχή περισσότερων εξειδικευμένων μαθημάτων, την αποδοτική χρησιμοποίηση του διαδικτύου και της ηλεκτρονικής βιβλιοθήκης, την κινητικό-

ητά τους σε άλλα Ευρωπαϊκά Πανεπιστήμια, καθώς και την μύση τους στην έρευνα.

• Προσέληκση Εκπαιδευτικού Προσωπικού (Ε.Π.) υψηλού επιπέδου, το οποίο θα συνδυάζει ακαδημαϊκή και βιομηχανική εμπειρία. Στο Τμήμα υπηρετούν αυτήν την στιγμή έντεκα (11) μέλη Ε.Π., εκ των οποίων τα δέκα (10) είναι κάτοχοι Διδακτορικών Διπλωμάτων.

• Προσέληκση φοιτητών υψηλού επιπέδου, με την επίτευξη όλων των παραπάνω στόχων. Μελετάται επίσης η προσέγγιση Βαλκάνιων σπουδαστών αρχικά και άλλων Ευρωπαίων στη συνέχεια, καθώς και η διδασκαλία κάποιων μαθημάτων στην αγγλική γλώσσα.

• Καθιέρωση προγραμμάτων συνεχιζόμενης εκπαίδευσης για τους πτυχιούχους, στα πλαίσια των προγραμμάτων «Δια βίου Εκπαίδευσης».

Τμήμα Γεωπληροφορικής και Τοπογραφίας, <http://geo.teiser.gr/>

Προπτυχιακές Σπουδές

1. Τρέχουσα αποτύπωση του Τμήματος.

1.1.1 Σκοπός και στόχοι του Τμήματος

Το τμήμα Γεωπληροφορικής και Τοπογραφίας στη Σχολή Τεχνολογικών Εφαρμογών του ΤΕΙ Σερρών ιδρύθηκε το έτος 1999 (ΠΔ 200/6-09-1999, ΦΕΚ 179/99 τ. Α') με έναρξη λειτουργίας το ακαδημαϊκό έτος 2000-2001.

Το **γνωστικό αντικείμενο** του Τμήματος Γεωπληροφορικής και Τοπογραφίας, όπως καθορίζεται στην 52411/Ε5/25-005-2006 Απόφαση, (ΦΕΚ 742/20-6-2006 τ. Β'), καλύπτει τη γνωστική περιοχή της αποτύπωσης, οργάνωσης, ανάλυσης και διαχείρισης του χώρου. Συγκεκριμένα αφορά: τη **δημιουργία** και **ενημέρωση** του κατάλληλου χαρτογραφικού υπόβαθρου με χρήση τοπογραφικών και φωτογραμμετρικών οργάνων και μεθόδων καθώς και τηλεπισκοπικής έρευνας, με χρήση σύγχρονων μεθόδων της επιστήμης και αρωγό την πληροφορική και με στόχο την αξιοποίηση του σε μελέτες οδοποιίας, υδραυλικής, πολεοδομίας, χωροταξίας, κτηματολογίου και γεωργικής ανάπτυξης.

1.1.2 Υφιστάμενη στελέχωση του Τμήματος σε διδακτικό, διοικητικό και εργαστηριακό προσωπικό, Κατά το ακαδ. έτος 2011-2012:

Το Τμήμα λειτουργεί από το 2000 υπηρετούν σε αυτό εννιά μέλη ΕΠ.: μία Καθηγήτρια, ένας αναπληρωτής καθηγητής ένας Επίκουρος Καθηγητής και έξι Καθηγητές Εφαρμογών. Επίσης υπηρετούν τρεις ΕΤΠ, ενώ είναι τοποθετημένοι 2 διοικητικοί υπάλληλοι για τις ανάγκες της Γραμματείας.

1.1.3 Ποσοτικός δείκτης ενεργών προπτυχιακών φοιτητών και φοιτητών που αποφοίτησαν κατά την τελευταία πενταετία.

Οι προπτυχιακοί φοιτητές από 1020 που ήταν το ακαδ. έτος 2007-2008, το ακαδ. Έτος 2011-2012 αριθμούν στους 1515. Οι απόφοιτοι προπτυχιακοί φοιτητές ως δείκτης εκροής αποτυπώνεται στον παρακάτω πίνακα.

Εξέλιξη ενεργών φοιτητών και αποφοίτων στην τελευταία πενταετία:

Ακαδ. έτος	Αριθμός ενεργών φοιτητών /έτος	αριθμός αποφοίτων /έτος
2007-08	1144	61
2008-09	1230	99
2009-10	1301	102
2010-11	1427	57
2011-012	1515	80

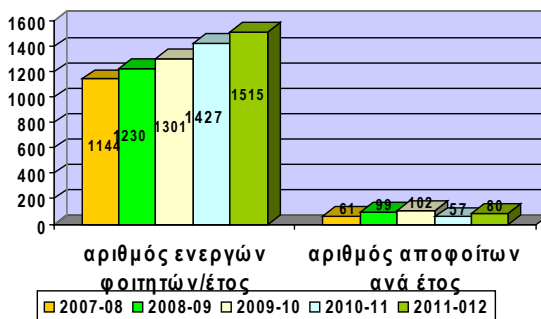

Πηγή: Ηλεκτρονική Γραμματεία Τμήματος

1.1.4 Δομή, συνεκτικότητα και λειτουργικότητα του Προγράμματος Προπτυχιακών Σπουδών.

Το πρόγραμμα σπουδών συντίθεται από μαθήματα Γενικής Υποδομής, Ειδικής Υποδομής, Ειδικότητας και ΔΟΝΑ.

Μαθήματα	Αριθμός	Ποσοστό (%)
Γενικής υποδομής	9	21.43
Ειδικής υποδομής	14	33.33
Ειδικότητας	12	28.57
Υποχρεωτικώς Επιλεγόμενα		
Δ.Ο.Ν.Α. (Διοίκησης, Οικονομίας, Νομοθεσίας και Ανθρωπιστικών σπουδών)	7	16.67
Σύνολο	42	100,00

Σε επίπεδο προπτυχιακού προγράμματος σπουδών θεωρείται ότι είναι ορθολογική η έκταση της ύλης των μαθημάτων, καθ' όσον αναπτύσσεται ισόρροπα το γνωστικό αντικείμενο της Γεωπληροφορικής (που συμπεριλαμβάνει μαθήματα πληροφορικής, Γεωγραφικών Συστημάτων Πληροφοριών και των εφαρμογών τους, τηλεπισκόπησης) με τα μαθήματα αποτύπωσης γεωχωρικών δεδομένων, ανάλυσης και διαχείρισης χώρου (που περιλαμβάνει μαθήματα τοπογραφίας, γεωδαισίας, φωτογραμμετρίας, κ.λπ.). Για την επανεκτίμηση αναπροσαρμογή και επικαιροποίηση της ύλης των μαθημάτων αντιλούνται πληροφορίες από τους εργοδότες των σπουδαστών, στους οποίους πραγματοποιούν την πρακτική τους, από δεδομένα συνεδρίων και ημερίδων για τη τρέχουσα και μελλοντική κατάσταση της εξέλιξης του κλάδου, από τις ακαδημαϊκές δομές της Γεωπληροφορικής χωρών του εξωτερικού και από τα αποτελέσματα του ερευνητικού προ-

γράμματος της Αναμόρφωσης του Προπτυχιακού Προγράμματος Σπουδών. Το Πρόγραμμα Μαθημάτων, ανά εξάμηνο σπουδών είναι στον ακόλουθο ηλεκτρονικό σύνδεσμο. http://geo.teiser.gr/index.php?option=com_content&view=article&id=13&Itemid=7&lang=el

Επιστημονικές δημοσιεύσεις των μελών του διδακτικού προσωπικού του Τμήματος κατά την τελευταία πενταετία

Το επιστημονικό έργο των μελών Ε.Π και Ε.Ε.Σ (Επιστημονικό και Εργαστηριακό Προσωπικό) σύμφωνα με τα απογραφικά δελητία που συλλέγονται και επεξεργάζονται από τη ΜΟ.ΔΙ.Π (Μονάδα Διασφάλισης Ποιότητας) συνίσταται σε: Βιβλία/μονογραφίες: 26, Εργασίες σε επιστημονικά περιοδικά με κριτές 46, Εργασίες σε επιστημονικά περιοδικά χωρίς κριτές 5, Εργασίες σε πρακτικά συνεδρίων με κριτές 122, Εργασίες σε πρακτικά συνεδρίων χωρίς κριτές 11 Κεφάλαια σε συλλογικούς τόμους 21, Άλλες εργασίες 32, Ανακοινώσεις σε επιστημονικά συνέδρια (με κριτές) που δεν εκδίδουν πρακτικά 23, Ανακοινώσεις σε επιστημονικά συνέδρια (χωρίς κριτές) που δεν εκδίδουν πρακτικά 15, Σύνοψη επιστημονικών εργασιών: 296.

Μεταπτυχιακές Σπουδές, <http://metphyskat.geol.uoa.gr/>

2.1 Τρέχουσα αποτύπωση

Ο τίτλος του Προγράμματος Μεταπτυχιακών Σπουδών είναι «Πρόληψη και διαχείριση φυσικών καταστροφών» (<http://metphyskat.geol.uoa.gr/>)

Τα τμήματα που συμπράττουν είναι το Τμήμα Γεωλογίας και Γεωπεριβάλλοντος του Εθνικού και Καποδιστριακού Πανεπιστημίου Αθηνών και το Τμήμα Γεωπληροφορικής και Τοπογραφίας του ΤΕΙ Σερρών. Υπεύθυνο Τμήμα είναι το Τμήμα Γεωλογίας και Γεωπεριβάλλοντος του ΕΚΠΑ. Στο πρόγραμμα συμμετέχουν από την πλευρά του Τμήματος 2 μέλη ΕΠ στη 5μελή διοίκηση του Μεταπτυχιακού Προγράμματος και ένα μέλος ΕΠ με ανάθεση μαθήματος.

Σε ότι αφορά το Τμήμα Γεωπληροφορικής και Τοπογραφίας, αυτό συμμετέχει στο ΠΜΣ συμβάλλοντας στην ανάπτυξη και χρησιμοποίηση των κατάλληλων εργαλείων στα πλαίσια της παραπάνω διαδικασίας, αναλαμβάνοντας την ευθύνη της διδασκαλίας μαθημάτων ενώ επιπλέον, δίνει τη δυνατότητα στους Μεταπτυχιακούς φοιτητές του να εξειδικευτούν σε έναν απαιτητικό, σύγχρονο και πάντα επίκαιρο επιστημονικό χώρο.

Το Πρόγραμμα Σπουδών του ΠΜΣ καθώς και η διδακτική διαδικασία στο σύνολό της, ελέγχεται από την Επιτροπή Παρακολούθησης και Διαχείρισης του ΠΜΣ, η οποία συνέρχεται τακτικά και αντιμετωπίζει άμεσα διδακτικά ή άλλα προβλήματα. Αυτή τη στιγμή έχει ολοκληρωθεί και η διαδικασία εξωτερικής αξιολόγησης του ΠΜΣ.

2.1.1 Αριθμός και κατανομή των μεταπτυχιακών φοιτητών κατά την τελευταία πενταετία.

Οι Μεταπτυχιακοί φοιτητές του Π.Μ.Σ από 21 που ήταν το ακαδ. έτος 2007-2008, το ακαδ. έτος 2011-2012 αριθμούν στους 14. Ο παρακάτω πίνακας αποτυπώνει την πρόοδο των μεταπτυχιακών φοιτητών.

Εξέλιξη ενεργών μεταπτυχιακών φοιτητών

Ακαδ. έτος	Σύνολο ενεργών μεταπτυχιακών φοιτητών/έτος	Ενεργοί Μεταπτυχιακοί φοιτητές του Τμήματος/έτος
2007-08	21	4
2008-09	16	2
2009-10	13	2
2010-11	16	1
2011-12	14	1

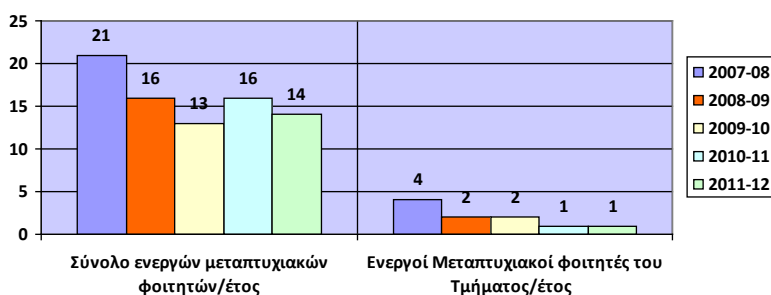

Πηγή: Ηλεκτρονική Γραμματεία τμήματος

2.1.2 Δομή, συνεκτικότητα και λειτουργικότητα του Προγράμματος Μεταπτυχιακών Σπουδών

Υπάρχουν τρία προπαρασκευαστικά μαθήματα ομογενοποίησης, που ως στόχο έχουν την, από επιστημονική άποψη, ομογενοποίηση του συνόλου των μεταπτυχιακών φοιτητών οι οποίοι διαθέτουν διαφορετικό προπτυχιακό επιστημονικό υπόβαθρο. Όλα τα μαθήματα είναι μαθήματα του κανονικού προγράμματος και είναι μαθήματα ειδίκευσης. Ο συντονισμός μεταξύ των μαθημάτων γίνεται με ευθύνη του Επιστημονικά Υπευθύνου του ΠΜΣ και των Υπευθύνων των μαθημάτων. Δεν υπάρχουν κενά ύλης ενώ και η έκταση της ύλης κινείται σε λογικά πλαίσια. Επανεκτίμηση, αναπροσαρμογή και επικαιροποίηση της ύλης των μαθημάτων γίνεται με ευθύνη των Υπευθύνων και τις εισηγήσεις όλων των εμπλεκόμενων διδασκόντων και φυσικά μέσω διαδικασίας συνεχούς εσωτερικής αξιολόγησης. Το Πρόγραμμα Μαθημάτων, ανά εξαμήνο σπουδών είναι στον ακόλουθο ηλεκτρονικό σύνδεσμο, <http://metphyskat.geol.uoa.gr>.

3. Η συμβολή του Τμήματος στην τοπική, περιφερειακή και εθνική ανάπτυξη

Το Τμήμα συμβάλλει θετικά στην τοπική και περιφερειακή ανάπτυξη κυρίως μέσω της ανάπτυξης συνεργασιών με τοπικούς και περιφερειακούς ΚΠΠ. Επιπλέον είναι, μαζί με υπόλοιπα Τμήματα του ΤΕΙ ένας σημαντικός πολιτιστικός παράγοντας στο τοπικό επίπεδο. Το τμήμα συμμετέχει και υποστηρίζει πολιτιστικές εκδηλώσεις που διοργανώνει η βιβλιοθήκη του ΤΕΙ Σερρών. Η υποστηρικτική διαδικασία εντοπίζεται στην παρουσίαση επιλεγμένων πτυχιακών εργασιών προς το άμεσο κοινωνικό περιβάλλον, όπως ήδη πραγματοποιήθηκε στην ημερίδα με θέμα "Η Βιβλιο-

θήκη του Τ.Ε.Ι. Σερρών συναντά την πολιτιστική δράση της UNESCO”, που πραγματοποιήθηκε από τη βιβλιοθήκη του ΤΕΙ Σερρών στις 17/01/2007.

Στο εθνικό και διεθνές επίπεδο το Τμήμα συμμετέχει κυρίως μέσω των μελών ΕΠ σε διάφορες εθνικές και διεθνείς επιστημονικές και ερευνητικές ενώσεις και δίκτυα. Αυτές περιλαμβάνουν

- την Ένωση Ευρωπαϊκών Εργαστηρίων για τη Γεωγραφική Πληροφορία (AGILE - Association Geographic Information Laboratories Europe - www.agile-online.org) που αποτελεί την ένωση όλων των εκπαιδευτικών και ερευνητικών εργαστηρίων, τμημάτων και σχολίων της Ευρώπης που ασχολούνται με τη Γεωπληροφορική και
- την Ευρωπαϊκή Ένωση εργαστηρίων τηλεπισκόπησης, η οποία αποτελεί ένα επιστημονικό δίκτυο εργαστηρίων Τηλεπισκόπησης, τα οποία περιλαμβάνουν εργαστήρια τόσο του Ακαδημαϊκού και του Ερευνητικού όσο και του Επαγγελματικού χώρου, με περισσότερα από 250 μέλη.

Μέλη ΕΠ του τμήματος δραστηριοποιούνται σε εθνικές και διεθνείς επιστημονικές ενώσεις που περιλαμβάνουν την Ελληνική Εταιρεία Γεωγραφικών Συστημάτων Πληροφοριών (HellasGI), την Ελληνική Χαρτογραφική Εταιρεία, το Ελληνικό Τμήμα της Ευρωπαϊκής Εταιρίας Περιφερειακής Επιστήμης (ERSA), το AGILE και το EARSel.

4. Στρατηγική ακαδημαϊκής ανάπτυξης του Τμήματος

Σύμφωνα με το άρθρο 5 του Ν. 3549/2007 (Α' 69), το Τμήμα έχει καταρτίσει τετραετές ακαδημαϊκό - αναπτυξιακό πρόγραμμα (2008/2012), ως βασικό μέσο για την επίτευξη της αποστολής και των ειδικότερων στόχων του. Ειδικότερα, το πρόγραμμα ανάπτυξης περιλαμβάνει τα εξής:

- Ανάπτυξη των εκπαιδευτικών και ερευνητικών δραστηριοτήτων.
- Μέριμνα για το ανθρώπινο δυναμικό.
- Συνεισφορά στην κοινωνική πρόοδο και την οικονομική ανάπτυξη σε τοπικό, περιφερειακό και εθνικό επίπεδο.
- Ανάπτυξη υποδομής και εξοπλισμού.
- Προγραμματισμός προσωπικού.
- Πρόγραμμα σπουδών
- Διεθνοποίηση της εκπαιδευτικής και ερευνητικής δραστηριότητας.

Δεδομένου ότι οι παραπάνω άξονες ανάπτυξης καλύπτουν το σύνολο των στόχων του Τμήματος, η στρατηγική ακαδημαϊκής ανάπτυξης κρίνεται ως ιδιαίτερα ικανοποιητική. Υπάρχει βεβαίως ο κίνδυνος μη πλήρους επίτευξης ορισμένων στόχων, λόγω έλλειψης επαρκούς Προσωπικού και υλικοτεχνικής υποδομής. Για τον λόγο αυτόν, το Τμήμα αναμένει την πλήρη στήριξη της Πολιτείας, θεσμικά και οικονομικά.

Τμήμα Λογιστικής,

Προπτυχιακές Σπουδές, <http://accounting.teiser.gr/>

1. Τρέχουσα αποτύπωση του Τμήματος.

1.1.1 Σκοπός και στόχοι του Τμήματος

Σύμφωνα με το ΦΕΚ (742/20-06-2006), «Καθορισμός του Περιεχομένου Σπουδών Τμήματος Λογιστικής», το περιεχόμενο σπουδών του Τμήματος Λογιστικής του ΤΕΙ Σερρών καλύπτει το γνωστικό αντικείμενο της Επιστήμης της Λογιστικής στο επίπεδο της Ανώτατης Εκπαίδευσης, καθώς και τις εφαρμογές της στον ιδιωτικό και δημόσιο τομέα, σύμφωνα με τις τεχνολογικές απαιτήσεις της Κοινωνίας της Πληροφορίας και ειδικότερα όπως αυτές εξειδικεύονται στην οργάνωση και λειτουργία των λογιστικών υπηρεσιών. Επί πλέον, στο πλαίσιο της αποστολής του το Τμήμα Λογιστικής προωθεί την επιστημονική και εφαρμοσμένη τεχνολογική έρευνα στα πεδία του γνωστικού του αντικείμενου, αναπτύσσει συνεργασίες με άλλα εκπαιδευτικά ιδρύματα, επιστημονικούς, οικονομικούς και κοινωνικούς φορείς. Κεντρική επιδίωξη του περιεχομένου των σπουδών είναι να παρέχει στους σπουδαστές τόσο θεωρητικές όσο και εφαρμοσμένες γνώσεις προκειμένου να ανταποκρίνονται στις ανάγκες της αγοράς εργασίας, στις απαιτήσεις των επαγγελματιών παροχής Λογιστικών, Φοροτεχνικών και γενικότερα Χρηματοοικονομικών υπηρεσιών, αλλά και να διασφαλίζει τις προϋποθέσεις για την πρόσβασή τους σε μεταπτυχιακές σπουδές.

1.1.2 Υφιστάμενη στελέχωση του Τμήματος σε διδακτικό, διοικητικό και εργαστηριακό προσωπικό, Κατά το ακαδ. έτος 2011-2012:

Τα μέλη του μόνιμου Εκπαιδευτικού Προσωπικού (Ε.Π.) του Τμήματος είναι 15: Καθηγητές 1, Αναπληρωτές Καθηγητές 2, Επίκουροι Καθηγητές 2 και Καθηγητές Εφαρμογών 8.

Το Διοικητικό Προσωπικό του Τμήματος αριθμεί στα 2 άτομα, ενώ το ΕΤΠ αριθμεί στα 2 άτομα.

1.1.3 Ποσοτικός δείκτης ενεργών προπτυχιακών φοιτητών και φοιτητών που αποφοίτησαν κατά την τελευταία πενταετία.

Οι προπτυχιακοί φοιτητές από 1.626 που ήταν το ακαδ. έτος 2007-2008, αυξήθηκαν σε 2.241 το ακαδ. έτος 2011-2012. Οι απόφοιτοι προπτυχιακοί φοιτητές ως δείκτης εκροής αποτυπώνεται στον παρακάτω πίνακα.

Εξέλιξη ενεργών φοιτητών και αποφοίτων στην τελευταία πενταετία:

Ακαδ. έτος	Αριθμός ενεργών φοιτητών /έτος	Αριθμός αποφοίτων/έτος
2007-08	1626	272
2008-09	1885	251
2009-10	2187	196
2010-11	2503	198
2011-012	2241	179

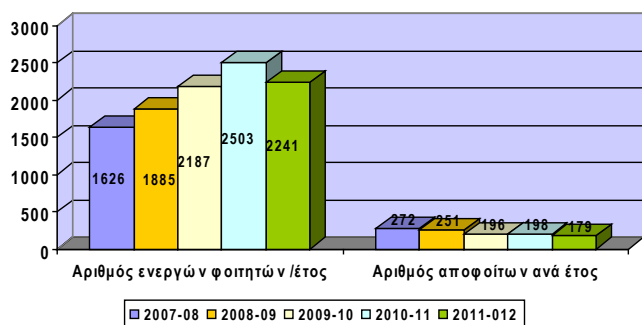

Πηγή: Ηλεκτρονική Γραμματεία τμήματος

1.1.3 Δομή, συνεκτικότητα και λειτουργικότητα του Προγράμματος Προπτυχιακών Σπουδών.

Τα μαθήματα του Προγράμματος Προπτυχιακών Σπουδών αντιστοιχούν στις εξής κατηγορίες:

- α. Μαθήματα Γενικής Υποδομής με ποσοστό 20,46 % (9 στα 44).
- β. Μαθήματα Ειδικής Υποδομής με ποσοστό 36,36 % (16 στα 44).
- γ. Μαθήματα Ειδικότητας με ποσοστό 31,82 % (14 στα 44).
- δ. Μαθήματα ΔΟΝΑ με ποσοστό 11,36 (5 στα 44).

Εκτιμάται ότι το Πρόγραμμα Σπουδών ανταποκρίνεται σε ικανοποιητικό βαθμό στους στόχους του Τμήματος και στις απαιτήσεις της κοινωνίας από τους πτυχιούχους του. Αυτό επιβεβαιώνεται και από τη σχετικά γρήγορη ένταξη των πτυχιούχων στην αγορά εργασίας.

Μέχρι το ακαδημαϊκό έτος 2006-2007 στο Τμήμα λειτουργούσαν δύο τομείς μαθημάτων, ο Τομέας Γενικών Μαθημάτων και ο Τομέας Λογιστικών Μαθημάτων.

Από το ακαδημ. έτος 2007-2008, λειτουργούν τρεις τομείς μαθημάτων:

Α. Τομέας Οικονομικών και Επιχειρησιακών Μαθημάτων, με ποσοστό 34,10 % επί του συνόλου των μαθημάτων (15 στα 44). Β. Τομέας Ποσοτικών, ρηματοοικονομικών Μαθημάτων και Πληροφορικής, με ποσοστό 31,80 % επί του συνόλου των μαθημάτων (14 στα 44). Γ. Τομέας Λογιστικών Μαθημάτων, με ποσοστό 31,80 % επί του συνόλου των μαθημάτων (14 στα 44). Σύνολο Μαθημάτων των τριών Τομέων 43. Επί πλέον διδάσκεται το μάθημα Ξένη Γλώσσα - Ορολογία (44^ο) που εντάσσεται στο Κέντρο Ξένων Γλωσσών του ΤΕΙ Σερρών.

Η παραπάνω διάρθρωση των Τομέων ανταποκρίνεται στις σημερινές ανάγκες και στον αριθμό των μελών του Ε.Π. του Τμήματος Λογιστικής. Το αναλυτικό Πρόγραμμα Μαθημάτων, ανά εξάμηνο σπουδών είναι στον ακόλουθο ηλεκτρονικό σύνδεσμο <http://accounting.teiser.gr/>. Το Τμήμα Λογιστικής διαθέτει: Οδηγών Σπουδών και Οδηγό Επαγγελματίων Πτυχιούχων του Τμήματος.

Επιστημονικές δημοσιεύσεις των μελών του διδακτικού προσωπικού του Τμήματος κατά την τελευταία πενταετία

Το επιστημονικό έργο των μελών Ε.Π και Ε.Ε.Σ (Επιστημονικό και Εργαστηριακό Προσωπικό) σύμφωνα με τα απογραφικά δελητία (εαρινό εξάμηνο 2011-2012) που συλλέγονται και επεξεργάζονται από τη ΜΟ.ΔΙ.Π (Μονάδα Διασφάλισης Ποιότητας) συνίσταται σε: Βιβλία/μονογραφίες: 39, Εργασίες σε επιστημονικά περιοδικά με κριτές 85, Εργασίες σε επιστημονικά περιοδικά χωρίς κριτές 2, Εργασίες σε πρακτικά συνεδρίων με κριτές 75, Εργασίες σε πρακτικά συνεδρίων χωρίς κριτές 2 Κεφάλαια σε συλλογικούς τόμους 3 , Άλλες εργασίες 6. Σύνολο επιστημονικών εργασιών 212.

2.1 Τρέχουσα αποτύπωση

Με τη δημοσίευση του Νόμου 3685/2008 «*θεσμικό πλαίσιο για τις μεταπτυχιακές σπουδές*», το ΠΜΣ εγκρίθηκε από τη ΓΣΕΣ του Τμήματος και υποβλήθηκε στο ΥΠΕΠΘ και εγκρίθηκε (ΦΕΚ 1810/01.09.2009).

Το Πρόγραμμα Μεταπτυχιακών Σπουδών «*Χρηματοοικονομική Λογιστική και Διοίκηση*» (ΠΜΣ-ΧΛΘΔ) του Τμήματος Λογιστικής της Σχολής Διοίκησης και Οικονομίας του ΤΕΙ Σερρών, απονέμει Μεταπτυχιακό Δίπλωμα Ειδίκευσης στη «*Χρηματοοικονομική Λογιστική και Διοίκηση*». Η διάρκεια του Προγράμματος είναι τρία (3) διδακτικά εξάμηνα, εκ των οποίων το τρίτο αποτελεί χρόνο για την εκπόνηση διπλωματικής εργασίας.

Το ΠΜΣ ξεκίνησε τη λειτουργία του κατά το εαρινό εξάμηνο του ακαδ. έτους 2009-2010 και σήμερα είναι σε εξέλιξη.

2.1.1 Υφιστάμενη στελέχωση του Τμήματος σε διδακτικό, διοικητικό και εργαστηριακό προσωπικό, Κατά το ακαδ. έτος 2011-2012:

Μέλη του μόνιμου Ε.Π. του Τμήματος είναι 11: Καθηγητές 1, Αναπληρωτές Καθηγητές 2, Επίκουροι Καθηγητές 2 και Καθηγητές Εφαρμογών 6.

Εξωτερικοί Επιστημονικοί Συνεργάτες άλλων Ιδρυμάτων 4.

Το Διοικητικό Προσωπικό του Τμήματος που υποστηρίζει διοικητικά το μεταπτυχιακό αριθμεί στα 2 άτομα, ενώ το ΕΤΠ αριθμεί στα 2 άτομα.

2.1.2 Αριθμός και κατανομή των μεταπτυχιακών φοιτητών κατά την τελευταία πενταετία.

Οι Μεταπτυχιακοί φοιτητές από 26 που ήταν το ακαδ. έτος 2009-2010, το ακαδ. έτος 2011-2012 αριθμούν στους 23. Ο παρακάτω πίνακας αποτυπώνει την πρόοδο των μεταπτυχιακών φοιτητών.

Εξέλιξη μεταπτυχιακών φοιτητών τελευταίας πενταετίας

Ακαδ. έτος	Αριθμός ενεργών φοιτητών /έτος
2009-10	26
2010-11	Υπό αξιολόγηση από Α.Δ.Ι.Π
2011-012	23

Πηγή: Ηλεκτρονική Γραμματεία τμήματος

2.1.3 Δομή, συνεκτικότητα και λειτουργικότητα του Προγράμματος Μεταπτυχιακών Σπουδών;

Τα μαθήματα του Προγράμματος παρέχονται υπό τη μορφή πλήρους και υποχρεωτικής φοιτήσεως και διαιρούνται σε δύο ενότητες: «*υποχρεωτικά*» και «*επιλογής*». Κατά το πρώτο ακαδημαϊκό εξάμηνο ο μεταπτυχιακός φοιτητής είναι υποχρεωμένος να παρακολουθήσει επιτυχώς πέντε (5) υποχρεωτικά μαθήματα. Κατά το δεύτερο ακαδημαϊκό εξάμηνο, ο μεταπτυχιακός φοιτητής είναι υποχρεωμένος να παρακολουθήσει επιτυχώς τέσσερα (4) υποχρεωτικά μαθήματα και ένα

(1) επιλογής. Μετά τη λήξη των μαθημάτων στα δύο (2) ακαδημαϊκά εξάμηνα, ο μεταπτυχιακός φοιτητής είναι υποχρεωμένος να εκπονήσει τη διπλωματική του εργασία.

Το αναλυτικό Πρόγραμμα Μαθημάτων, ανά εξάμηνο σπουδών είναι στον ακόλουθο ηλεκτρονικό σύνδεσμο: <http://accounting.teiser.gr/HTML/pms.htm>

3. Η συμβολή του Τμήματος στην τοπική, περιφερειακή και εθνική ανάπτυξη;

Το Τμήμα Λογιστικής αποδίδει στην κοινωνία επερίως πάνω από 200 πτυχιούχους, οι οποίοι στη συνέχεια απασχολούνται σε αντικείμενα σχετικά με την επιστημονική τους κατάρτιση. Επί πλέον, μέλη του ΕΠ και διδάσκοντες του Τμήματος έχουν συμμετάσχει σε επιστημονικές ομάδες εκπόνησης τοπικών και επιχειρησιακών προγραμμάτων, σε μελέτες επενδύσεων και χρηματοδοτήσεων κοινοτικών προγραμμάτων και γενικότερα σε σχέδια τοπικής και περιφερειακής ανάπτυξης, ενώ έχουν διατελέσει σύμβουλοι φορέων και επιχειρήσεων. Από τα παραπάνω συνάγεται μία σημαντική συμβολή του Τμήματος στην τοπική, περιφερειακή και γενικότερη ανάπτυξη της χώρας.

4. Η στρατηγική ακαδημαϊκής ανάπτυξης του Τμήματος

Τα τελευταία χρόνια η στρατηγική ανάπτυξης του Τμήματος Λογιστικής επικεντρώθηκε στην αύξηση του μόνιμου Ε.Π., στην αναμόρφωση του προγράμματος σπουδών, στη βελτίωση της κτιριακής και τεχνολογικής υποδομής και στη λειτουργία ΠΜΣ και βέβαια υπό τον περιορισμό των διαθέσιμων κάθε φορά πόρων. Τα αποτελέσματα της προσπάθειας αυτής, σε συνδυασμό με τις θεσμικές αλλαγές για την ένταξη των ΤΕΙ στα ΑΕΙ, έχουν δημιουργήσει μία καλή βάση για την περαιτέρω ανάπτυξη του Τμήματος, με στόχο την ολοκλήρωση των ακαδημαϊκών χαρακτηριστικών του. Οι προτεραιότητες ανάπτυξης του Τμήματος τα τελευταία χρόνια ήταν σε αντιστοιχία με τις ανάγκες και τις ελλείψεις του. Είναι χαρακτηριστικό το γεγονός ότι το Τμήμα έχει καλύψει όλες τις οργανικές θέσεις στις βαθμίδες Επίκουρου Καθηγητή και Εφαρμογών και την περίοδο αυτή δεν διαθέτει καμία οργανική θέση προς πλήρωση στις παραπάνω βαθμίδες. Επόμενα υπάρχει ανάγκη έγκρισης νέων οργανικών θέσεων μελών ΕΠ, προκειμένου να καλυφθούν η ολιγόα και αυξανόμενες ανάγκες του Τμήματος.

Τμήμα Διοίκησης και Επιχειρήσεων,

Προπτυχιακές Σπουδές, <http://business.teiser.gr/>

1. Τρέχουσα αποτύπωση του Τμήματος.

1.1.1 Σκοπός και στόχοι του Τμήματος

Το Τμήμα Διοίκησης Επιχειρήσεων ιδρύθηκε το 1979 και υπάγεται στη Σχολή Διοίκησης και Οικονομίας του Τ.Ε.Ι. Σερρών, το οποίο από το ακαδημαϊκό έτος 2001-02, σύμφωνα με το Νόμο 2916/2001 περί διάρθρωσης της ανώτατης εκπαίδευσης και ρύθμισης θεμάτων τεχνολογικού τομέα αυτής, λειτουργεί ως Ανώτατο Εκπαιδευτικό Ίδρυμα του Τεχνολογικού Τομέα της Ανώτατης Εκπαίδευσης

(σύμφωνα και με το άρθρο 2 του νόμου 3549/2007. Στο ΦΕΚ ίδρυσης του Τμήματος (ΠΔ 689,

ΦΕΚ Α, 201/1-9-1979) δεν υπάρχουν διατυπωμένοι οι σκοποί και οι στόχοι του. Επιπλέον και σύμφωνα με την υπ' αριθμό 93364/Ε5 υπουργική απόφαση (ΦΕΚ Β' 1457/3-10-2006) το περιεχόμενο σπουδών του Τμήματος Διοίκησης Επιχειρήσεων του Τ.Ε.Ι. Σερρών καλύπτει το γνωστικό αντικείμενο της Διοικητικής Επιστήμης με εξειδίκευση εφαρμογής στις επιχειρήσεις γενικά τόσο στον ιδιωτικό όσο και στο δημόσιο τομέα. Με την ίδια υπουργική απόφαση προσδιορίζεται ότι: Το Τμήμα έχει ως αποστολή την ανάπτυξη και μετάδοση των γνώσεων και τη θεωρητική και εφαρμοσμένη έρευνα στην επιστήμη της Διοίκησης των Επιχειρήσεων και την παροχή στους σπουδαστές του απαραίτητη του θεωρητικού και πρακτικού υποβάθρου που θα εξασφαλίζει τη σφαιρική κατάρτισή τους για την επιστημονική και επαγγελματική τους σταδιοδρομία.

1.1.2 Υφιστάμενη στελέχωση του Τμήματος σε διδακτικό, διοικητικό και εργαστηριακό προσωπικό, Κατά το ακαδ. έτος 2011-2012:

Τα μέλη του μόνιμου Εκπαιδευτικού Προσωπικού (Ε.Π.) του Τμήματος είναι 12: Καθηγητές 2, Αναπληρωτές Καθηγητές 2, Επίκουροι Καθηγητές 6 και Καθηγητές Εφαρμογών 2.

Το Διοικητικό Προσωπικό του Τμήματος αριθμεί στα 2 (δύο) άτομα, ενώ το ΕΤΠ αριθμεί στα 5 (πέντε) άτομα.

1.1.3 Ποσοτικός δείκτης ενεργών προπτυχιακών φοιτητών και φοιτητών που αποφοίτησαν κατά την τελευταία πενταετία.

Οι προπτυχιακοί φοιτητές από 1.503 που ήταν το ακαδ. έτος 2007-2008, αυξήθηκαν σε 2.400 το ακαδ. έτος 2011-2012. Οι απόφοιτοι προπτυχιακοί φοιτητές ως δείκτης εκροής αποτυπώνεται στον παρακάτω πίνακα.

Εξέλιξη ενεργών φοιτητών και αποφοίτων στην τελευταία πενταετία:

Ακαδ. έτος	Αριθμός ενεργών φοιτητών /έτος	Αριθμός αποφοίτων/έτος
2007-08	1503	119
2008-09	1661	201
2009-10	1767	181
2010-11	2067	124
2011-012	2400	141

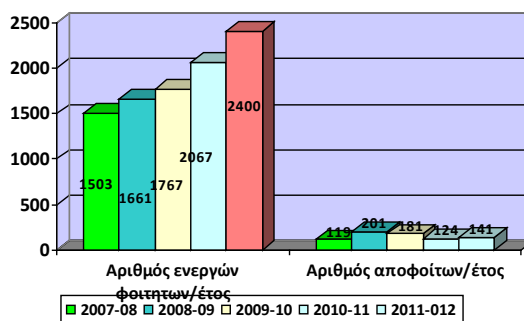

Πηγή: Ηλεκτρονική Γραμματεία τμήματος

1.1.2 Δομή, συνεκτικότητα και λειτουργικότητα του Προγράμματος Προπτυχιακών Σπουδών.

Η δομή, η συνεκτικότητα και λειτουργικότητα του νέου αναμορφωμένου Προγράμματος Σπουδών, που ισχύει από το ακαδημαϊκό έτος 2007-2008, κρίνονται ικανοποιητικές και ανταποκρίνονται σε σημαντικό βαθμό στους στόχους του Τμήματος, όπως αναλυτικά περιγράφεται στη συνέχεια: Το πρόγραμμα σπουδών σε 3 κατηγορίες, ως εξής: (α) Μαθήματα Γενικής Υποδομής (ΜΓΥ), σε ποσοστό 31,8% (ή 14 μαθήματα σε σύνολο 44 μαθημάτων), (β) Μαθήματα Ειδικής Υποδομής (ΜΕΥ), σε ποσοστό 47,7 % (ή 21 μαθήματα σε σύνολο 44 μαθημάτων) και (γ) Μαθήματα Ειδικότητας (ΜΕ), σε ποσοστό 20,5 % (ή 9 μαθήματα σε σύνολο 44 μαθημάτων). Από το σύνολο αυτό των μαθημάτων, τα 35 μαθήματα (ή ποσοστό 79,5%) είναι υποχρεωτικά και 9 μαθήματα (ή ποσοστό 20,5%) είναι κατ' επιλογή υποχρεωτικά. Οι ώρες διδασκαλίας των μαθημάτων του προγράμματος σπουδών κατανομούνται ως εξής: (α) θεωρητική διδασκαλία, σε ποσοστό 51,6% (ή 99 ώρες σε σύνολο 192 ωρών), (β) Ασκήσεις Πράξης, σε ποσοστό 38,0% (ή 73 ώρες σε σύνολο 192 ωρών) και (γ) Εργαστήρια, σε ποσοστό 10,4% (ή 20 ώρες σε σύνολο 192 ωρών). Το αναλυτικό Πρόγραμμα Μαθημάτων, ανά εξάμηνο σπουδών είναι στον ακόλουθο ηλεκτρονικό σύνδεσμο <http://business.teiser.gr/index.php?q=node/116>.

Επιστημονικές δημοσιεύσεις των μελών του διδακτικού προσωπικού του Τμήματος κατά την τελευταία πενταετία

Το επιστημονικό έργο των μελών Ε.Π και Ε.Ε.Σ (Επιστημονικό και Εργαστηριακό Προσωπικό) σύμφωνα με τα απογραφικά δελητία που συλλέγονται και επεξεργάζονται από τη ΜΟ.ΔΙ.Π (Μονάδα Διασφάλισης Ποιότητας) συνίσταται σε: Βιβλία/μονογραφίες: 18, Εργασίες σε επιστημονικά περιοδικά με κριτές 82, Εργασίες σε επιστημονικά περιοδικά χωρίς κριτές 2, Εργασίες σε πρακτικά συνεδρίων με κριτές 180, Εργασίες σε πρακτικά συνεδρίων χωρίς κριτές 5 Κεφάλαια σε συλλογικούς τόμους 20, Άλλες εργασίες 34, Ανακοινώσεις σε επιστημονικά συνέδρια (με κριτές) που δεν εκδίδουν πρακτικά 23, Ανακοινώσεις σε επιστημονικά συνέδρια (χωρίς κριτές) που δεν εκδίδουν πρακτικά 3, Σύνολο επιστημονικών εργασιών: 367.

Μεταπτυχιακές Σπουδές <http://business.teiser.gr/pms/>

2. Τρέχουσα αποτύπωση

2.1.1 Σκοπός και στόχοι του Τμήματος

Το Π.Μ.Σ. του Τμήματος Διοίκησης Επιχειρήσεων έχει τον τίτλο «Πρόγραμμα Μεταπτυχιακών Σπουδών στη Διοίκηση Επιχειρήσεων» και απονέμει Μεταπτυχιακό Δίπλωμα Ειδίκευσης (ΜΔΕ) σε τρεις κατευθύνσεις σχετικές με διακριτά γνωστικά αντικείμενα του Τμήματος Διοίκησης Επιχειρήσεων του Τ.Ε.Ι. Σερρών και πιο συγκεκριμένα: (α) Μεταπτυχιακό Δίπλωμα Ειδίκευσης στη Διοίκηση Επιχειρήσεων (γενικό MBA), (β) Μεταπτυχιακό Δίπλωμα Ειδίκευσης στη Διοίκηση Επιχειρήσεων με κατεύθυνση στα Πληροφοριακά Συστήματα Επιχειρήσεων, (γ) Μεταπτυχιακό Δίπλωμα Ειδίκευσης στη Διοίκηση Επιχειρήσεων με κατεύθυνση στην Κοστολόγηση και Ελεγκτική. Το Πρόγραμμα Μεταπτυχιακών Σπουδών λειτουργεί από το ακαδημαϊκό έτος 2010-2011 στο Τμήμα Διοίκησης Επιχειρήσεων αυτοδύναμο Πρόγραμμα Μεταπτυχιακών Σπουδών (Π.Μ.Σ.), με τίτλο «Διοίκηση Επιχειρήσεων», σύμφωνα με τις διατάξεις της υπ' αριθμό 81017/Ε5 υπουργικής απόφασης (ΦΕΚ 2012/17-09-2009) και τις διατάξεις του νόμου 3685/2008 περί θεσμικού πλαισίου για τις μεταπτυχιακές σπουδές. Αντικείμενο του Π.Μ.Σ. είναι η παραγωγή και η μετάδοση γνώσεων, τεχνογνωσίας, μεθοδολογιών,

λειτουργικών εργαλείων και ερευνητικών αποτελεσμάτων στον επιστημονικό χώρο της διοίκησης επιχειρήσεων, με έμφαση στους τομείς των πληροφοριακών συστημάτων επιχειρήσεων, της κοστολόγησης και της ελεγκτικής. Σκοποί του Π.Μ.Σ. είναι:

(α) Η προαγωγή της γνώσης και η ανάπτυξη της έρευνας σε συναφείς επιστημονικές περιοχές της διοίκησης επιχειρήσεων, με έμφαση στους τομείς των πληροφοριακών συστημάτων επιχειρήσεων, της κοστολόγησης και της ελεγκτικής.

(β) Η παροχή των απαραίτητων υψηλού επιπέδου γνώσεων για την ανάπτυξη εξειδικευμένων επιστημόνων και διοικητικών στελεχών, ικανών να στελεχώσουν τις παραγωγικές και διοικητικές λειτουργίες επιχειρήσεων και οργανισμών στον ιδιωτικό και δημόσιο τομέα.

(γ) Η προετοιμασία στελεχών με τις απαραίτητες γνώσεις, ικανότητες και αξίες, ώστε να συμβάλουν αποτελεσματικά στην ανάπτυξη των ελληνικών επιχειρήσεων και της ελληνικής οικονομίας γενικότερα, προκειμένου να ανταποκριθούν αποτελεσματικά στις σύγχρονες προκλήσεις.

(δ) Η προετοιμασία εξειδικευμένων στελεχών που γνωρίζουν τις σύγχρονες τάσεις στους τομείς της διοίκησης επιχειρήσεων και της τεχνολογίας και η καλλιέργεια αναλυτικών, ερμηνευτικών και συνθετικών ικανοτήτων, ώστε να είναι σε θέση να αναπτύξουν καινοτόμες προσεγγίσεις στην αξιοποίηση ευκαιριών και την επίλυση προβλημάτων.

2.1.1 Υφιστάμενη στελέχωση του Τμήματος σε διδακτικό, διοικητικό και εργαστηριακό προσωπικό, Κατά το ακαδ. έτος 2011-2012:

Μέλη του μόνιμου Ε.Π. του Τμήματος είναι 10: Καθηγητές 2, Αναπληρωτές Καθηγητές 2, Επίκουροι Καθηγητές 6. Εξωτερικοί Επιστημονικοί Συνεργάτες άλλων Ιδρυμάτων, 10, Επιστημονικοί Συνεργάτες άλλων τμημάτων του Τ.Ε.Ι, 5 και λοιποί εξωτερικοί συνεργάτες 14.

Το Διοικητικό Προσωπικό του Τμήματος που υποστηρίζει διοικητικά το μεταπτυχιακό αριθμεί στα 2 άτομα, ενώ το ΕΤΠ αριθμεί στα 5 άτομα.

2.1.2 Αριθμός και κατανομή των μεταπτυχιακών φοιτητών κατά την τελευταία διετία.

Οι Μεταπτυχιακοί φοιτητές από 37 που ήταν το ακαδ. έτος 2010-2011, το ακαδ. έτος 2011-2012 αριθμούν στους 40. Ο παρακάτω πίνακας αποτυπώνει την πρόοδο των μεταπτυχιακών φοιτητών.

Ακαδ. έτος	Αριθμός ενεργών φοιτητών /έτος
2010-11	37
2011-012	40

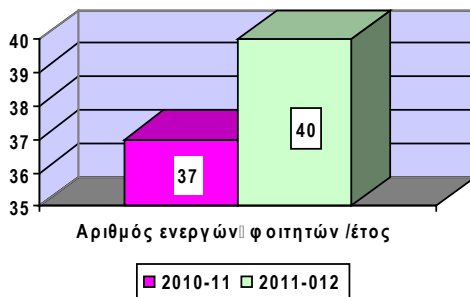

Πηγή: Ηλεκτρονική Γραμματεία τμήματος

2.1.3 Δομή, συνεκτικότητα και λειτουργικότητα του Προγράμματος Μεταπτυχιακών Σπουδών.

Το Π.Μ.Σ. λειτουργεί ως πρόγραμμα πλήρους φοίτησης και ως πρόγραμμα μερικής φοίτησης. Ολοποδές στο Π.Μ.Σ. πλήρους φοίτησης διαρκούν τρία εξάμηνα σπουδών και αντιστοιχούν σε 90 διδακτικές μονάδες (μονάδες ECTS). Η διδασκαλία των μαθημάτων γίνεται κατά τα δυο πρώτα εξάμηνα, ενώ το τελευταίο εξάμηνο διατίθεται για την εκπόνηση της διπλωματικής εργασίας. Οι σπουδές στο Π.Μ.Σ. μερικής φοίτησης διαρκούν πέντε εξάμηνα σπουδών και αντιστοιχούν σε 90 διδακτικές μονάδες (μονάδες ECTS). Η διδασκαλία των μαθημάτων γίνεται κατά τα τέσσερα πρώτα εξάμηνα, ενώ το τελευταίο εξάμηνο διατίθεται για την εκπόνηση της διπλωματικής εργασίας. Στο περιεχόμενο του Π.Μ.Σ. περιλαμβάνονται οι παρακάτω κατηγορίες μαθημάτων, που περιγράφονται συνοπτικά στη συνέχεια: (α) Μαθήματα υποχρεωτικά/ κορμού είναι συνολικά έξι (6) μαθήματα, που διαμορφώνουν το υπόβαθρο του προγράμματος ειδίκευσης στη διοίκηση επιχειρήσεων. (β) Μαθήματα κατεύθυνσης/επιλογής: Είναι τα υπόλοιπα τέσσερα (4) μαθήματα του προγράμματος σπουδών, που εξειδικεύουν τις τρεις κατευθύνσεις που παρέχονται. Οι φοιτητές που θα επιλέξουν την κατεύθυνση στα Πληροφοριακά Συστήματα ή στην Κοστολόγηση και Ελεγκτική, θα πρέπει να παρακολουθήσουν υποχρεωτικώς όλα (και τα τέσσερα) μαθήματα της κατεύθυνσης αυτής, που σημειώνονται αναλυτικά παρακάτω. Οι φοιτητές, που θα επιλέξουν τη γενική κατεύθυνση στη Διοίκηση Επιχειρήσεων, έχουν το δικαίωμα να επιλέξουν ελεύθερα τέσσερα συνολικά από τα μαθήματα των δύο άλλων κατευθύνσεων. Το αναλυτικό περιεχόμενο του συνόλου των μαθημάτων του Π.Μ.Σ. είναι διαθέσιμο ηλεκτρονικά στη διεύθυνση <http://business.teiser.gr/index.php?q=node/47>, ενώ περισσότερες πληροφορίες για τη δομή και τους κανόνες λειτουργίας του Π.Μ.Σ. περιέχονται στον οδηγό του Π.Μ.Σ. του Τμήματος, που είναι διαθέσιμος ηλεκτρονικά στη διεύθυνση <http://business.teiser.gr/index.php?q=node/48>. Η φυσιογνωμία του προγράμματος έχει διαμορφωθεί λαμβάνοντας υπόψη τις σύγχρονες τάσεις στην έρευνα και την επιστήμη, τις εξελίξεις στην εκπαίδευση διοικητικών στελεχών, τις γενικές προδιαγραφές των αντίστοιχων προγραμμάτων ελληνικών και ξένων Α.Ε.Ι. και την ανάγκη προσαρμογής του περιεχομένου και της λειτουργίας του προγράμματος στα χαρακτηριστικά της ελληνικής οικονομίας.

3. Η συμβολή του Τμήματος στην τοπική, περιφερειακή και εθνική ανάπτυξη;

Υπάρχει ουσιαστική επικοινωνία και συνεργασία με αντίστοιχα Τμήματα άλλων ιδρυμάτων ανώτατης Εκπαίδευσης σε επίπεδο ανταλλαγής γνώσης και τεχνολογίας σε εκπαιδευτικά και ερευνητικά ζητήματα, και ιδίως με τα Τμήματα των άλλων Τ.Ε.Ι. της Μακεδονίας (για λόγους γεωγραφικής εγγύτητας). Επίσης, υπάρχει συνεργασία των μελών Ε.Π. του Τμήματος με μέλη Ε.Π./ Δ.Ε.Π. άλλων ιδρυμάτων ανώτατης εκπαίδευσης (ιδίως της Μακεδονίας) σε ερευνητικές δραστηριότητες, όπως συμμετοχή σε ερευνητικά έργα, κοινές δημοσιεύσεις επιστημονικών άρθρων, κ.α. Ωστόσο, δεν υπάρχει επίσημη συνεργασία με αντίστοιχα Τμήματα άλλων ιδρυμάτων ανώτατης εκπαίδευσης σε επίπεδο εκπαιδευτικών δραστηριοτήτων, καθώς δεν προβλέπεται κάτι τέτοιο από το ισχύον θεσμικό πλαίσιο.

Στο πλαίσιο του νέου τετραετούς προγραμματισμού του Τμήματος για την περίοδο 2008-2012 αναγνωρίζεται η ανάγκη ενδυνάμωσης των σχέσεων με την τοπική και περιφερειακή κοινωνία ως μία ευκαιρία αμφίπλευρου οφέλους και τίθενται οι στόχοι της συνεργασίας με φορείς της τοπικής κοινωνίας σε θέματα τοπικής και περιφερειακής οικονομικής ανάπτυξης και σε θέματα εκπαιδευτικού σχεδιασμού του Τμήματος.

4. Στρατηγική ακαδημαϊκής ανάπτυξης του Τμήματος

Κυρίαρχες στρατηγικές ακαδημαϊκής ανάπτυξης για το Τμήμα μας στη διάρκεια της επόμενης τετραετίας 2008 – 2012, όπως αναλυτικά σημειώνονται και στην πρόσφατη έκθεση του ακαδημαϊκού προγραμματισμού του προς το Υπουργείο Παιδείας (βλ. έπε παράρτημα Α), αποτελούν τα εξής: (α) η συνεχής αναμόρφωση και ο εκσυγχρονισμός του προγράμματος των σπουδών, (β) η ανάπτυξη άριστης υποδομής σε μέσα και υψηλού επιπέδου εκπαιδευτικό προσωπικό, (γ) η εφαρμογή διαδικασιών διασφάλισης της ποιότητας της εκπαίδευσης και η παροχή εκπαιδευτικών υπηρεσιών υψηλής ποιότητας, (δ) η δημιουργία προγράμματος μεταπτυχιακών και διδακτορικών σπουδών και η ενίσχυση της έρευνας, (ε) η ενίσχυση της διεθνοποίησης του Τμήματος και των σχέσεων και συνεργασιών του με την τοπική κοινωνία.

ΣΧΟΛΗ ΓΡΑΦΙΚΩΝ ΤΕΧΝΩΝ ΚΑΛΛΙΤΕΧΝΙΚΩΝ ΣΠΟΥΔΩΝ

Τμήμα Εσωτερικής Αρχιτεκτονικής Διακόσμησης και Σχεδιασμού Αντικειμένων.

Προπτυχιακές Σπουδές, <http://eadsa.teiser.gr/>

1.1 Τρέχουσα αποτύπωση του Τμήματος.

1.1.1 Σκοπός και στόχοι του Τμήματος

Σκοπός του περιεχόμενου σπουδών του Τμήματος Εσωτερικής Αρχιτεκτονικής, Διακόσμησης και Σχεδιασμού Αντικειμένων είναι να καλύπτει το γνωστικό αντικείμενο της θεωρίας και της πρακτικής της αρχιτεκτονικής εσωτερικών χώρων, της διαμόρφωσης εξωτερικών χώρων μικρής κλίμακας και τον σχεδιασμό (design) επίπλου, βιομηχανικών και διακοσμητικών αντικειμένων (Ε.Κ. 44/12-3-09, τεύχ 1^ο, Π.Δ. 24).

Το τμήμα ΕΑΔΣΑ έχει ως αποστολή την εκπαίδευση των σπουδαστών στις επιστήμες που μελετούν την ανάπτυξη των εφαρμοσμένων τεχνών, και την παραγωγή νέας γνώσης στις επιστήμες αυτές μέσα από την έρευνα και την εμπειρική εφαρμογή.

Με την ολοκλήρωση των σπουδών του ο πτυχιούχος αποκτά τις απαραίτητες Επιστημονικές και Τεχνολογικές γνώσεις και την ικανότητα:

1. Να απασχολείται σε όλους τους τομείς του γνωστικού αντικείμενου του Τμήματος ΕΑΔΣΑ, είτε ως αυτοαπασχολούμενος, είτε ως υπεύθυνος ή στέλεχος σχετικών ιδιωτικών ή δημόσιων επιχειρήσεων, οργανισμών ή υπηρεσιών
2. Να εκφράζει σύγχρονες επιστημονικές, ερευνητικές και καλλιτεχνικές πρακτικές και μεθόδους στην άσκηση του επαγγέλματός του.
3. Να παράγει νέες γνώσεις και να συμβάλει στην ανάπτυξη των εφαρμοσμένων τεχνών, μέσα από την έρευνα και την εμπειρική εφαρμογή.
4. Να ενισχύει το επιστημονικό, επαγγελματικό και καλλιτεχνικό δυναμικό σε τοπικό και εθνικό επίπεδο στις επιστήμες των εφαρμοσμένων καλλιτεχνικών σπουδών και
5. Να ασκεί με επάρκεια οποιοδήποτε επαγγελματικές δραστηριότητες είτε αυτές καθιερώθηκαν θεσμικά από την πολιτεία και καλύπτουν τις ωφελιμιστικές ανάγκες της κοινωνίας όπως η εσωτερική αρχιτεκτονική, η λειτουργική και αισθητική διαμόρφωση χώρων, η διακόσμηση αντικειμένων ή μεγάλων ενοτήτων, ο σχεδιασμός (design) επίπλων, και ο σχεδιασμός βιομηχανικών και κάθε είδους χρηστικών και διακοσμητικών αντικειμένων είτε αυτές ανταποκρίνονται στην ζήτηση από το κοινωνικό περιβάλλον.

11.2 Υφιστάμενη στελέχωση του Τμήματος σε διδακτικό, διοικητικό και εργαστηριακό προσωπικό, Κατά το ακαδ. έτος 2011-2012:

Μέλη του μόνιμου Ε.Π. του Τμήματος είναι 2: Αναπληρωτές Καθηγητές 1, Επίκουροι Καθηγητές 1. Το Διοικητικό Προσωπικό του Τμήματος που υποστηρίζει το τμήμα αριθμεί στο 1 άτομο. Το τμήμα δεν στελεχώνεται από Ε.Τ.Π, Ειδικό Τεχνικό Προσωπικό.

1.1.3 Αριθμός και κατανομή των προπτυχιακών φοιτητών κατά την τελευταία πενταετία.

Οι Προπτυχιακοί φοιτητές από 92 που ήταν το ακαδ. έτος 2009-2010, το ακαδ. έτος 2011-2012 αριθμούν στους 94. Ο παρακάτω πίνακας αποτυπώνει την πρόοδο των προπτυχιακών φοιτητών.

Εξέλιξη ενεργών φοιτητών στην τελευταία πενταετία:

Ακαδ. έτος	Αριθμός ενεργών φοιτητών /έτος
2007-08	
2008-09	
2009-10	92
2010-11	92
2011-012	94

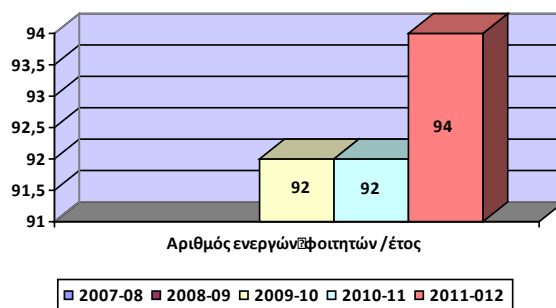

Πηγή: Ηλεκτρονική Γραμματεία τμήματος

1.1.2 Δομή, συνεκτικότητα και λειτουργικότητα του Προγράμματος Προπτυχιακών Σπουδών.

Το πρόγραμμα σπουδών δομείται πάνω στην ελάχιστη υποχρεωτική φοίτηση οκτώ εξαμήνων. Ειδικότερα, τα πρώτα επτά εξάμνη περιλαμβάνουν μαθήματα, ενώ το όγδοο εξάμηνο περιλαμβάνει την εκπόνηση πτυχιακής εργασίας και εξάμηνη πρακτική άσκηση. Τα μαθήματα είναι θεωρητικά, μεικτά τα οποία περιλαμβάνουν θεωρητικό και το αντίστοιχο εργαστηριακό μέρος, είτε μεικτά τα οποία περιλαμβάνουν και Ασκήσεις Πράξης. Τα μαθήματα κατατάσσονται σε τρεις τομείς μαθημάτων:

1. Αρχιτεκτονικής, Κατασκευαστικής και Παραστατικής Τεχνολογίας
2. Εικαστικών Τεχνών και Διακοσμητικών Εφαρμογών
3. Σχεδιασμού (design) Χώρου και Αντικειμένου

Τα μαθήματα είναι συνολικά 39. Από τα μαθήματα αυτά, τα 35 θα είναι υποχρεωτικά, ενώ

τα άλλα τέσσερα θα είναι κατ' επιλογή υποχρεωτικά, προσφέροντας εναλλακτικά μαθήματα στους σπουδαστές. Συνολικά τα μαθήματα που παρακολουθεί ο σπουδαστής είναι 40, δηλαδή 39 μαθήματα συν 1 η πτυχιακή εργασία. Τα μαθήματα κατανομούνται στις παρακάτω κατηγορίες μαθημάτων:

1. Μαθήματα Γενικής Υποδομής (Μ.Γ.Υ.).
Σύνολο μαθημάτων ΜΓΥ 10
2. Μαθήματα Ειδικής Υποδομής (Μ.Ε.Υ.).
Σύνολο μαθημάτων ΜΕΥ 10
3. Μαθήματα Ειδικότητας (Μ.Ε.).
Σύνολο μαθημάτων ΜΕ 17
4. Μαθήματα Διοίκησης, Οικονομίας, Νομοθεσίας και Ανθρωπιστικών Σπουδών (Δ.Ο.Ν.Α.).
Σύνολο μαθημάτων ΔΟΝΑ 2

Το αναλυτικό Πρόγραμμα Μαθημάτων, ανά εξάμηνο σπουδών είναι στον ακόλουθο ηλεκτρονικό σύνδεσμο. http://eadsa.teiser.gr/programma_spoudon.asp

Επιστημονικές Δημοσιεύσεις των μελών του διδακτικού προσωπικού του Τμήματος κατά την τελευταία πενταετία

Το επιστημονικό έργο των μελών Ε.Π και Ε.Ε.Σ (Επιστημονικό και Εργαστηριακό Προσωπικό) σύμφωνα με τα απογραφικά δελητία που συλλέγονται και επεξεργάζονται από τη ΜΟ.ΔΙ.Π (Μονάδα Διασφάλισης Ποιότητας) συνίσταται σε: Βιβλία/μονογραφίες: 3, Εργασίες σε επιστημονικά περιοδικά με κριτές 1, Εργασίες σε επιστημονικά περιοδικά χωρίς κριτές 5, Εργασίες σε πρακτικά συνεδρίων με κριτές 3, Εργασίες σε πρακτικά συνεδρίων χωρίς κριτές 2 Κεφάλαια σε συλλογικούς τόμους 1, Άλλες εργασίες 3, Ανακοινώσεις σε επιστημονικά συνέδρια (με κριτές) που δεν εκδίδουν πρακτικά 23, Ανακοινώσεις σε επιστημονικά συνέδρια (χωρίς κριτές) που δεν εκδίδουν πρακτικά 3, Σύνολο επιστημονικών εργασιών 19.

Σχέσεις των Τμημάτων του Τ.Ε.Ι Σερρών με κοινωνικούς/πολιτιστικούς/παραγωγικούς (ΚΠΠ) φορείς.

1. Τμήμα Πολιτικών Δομικών Έργων

Σε επίπεδο Τμήματος υπάρχει συνεργασία με το Εμπορικό και Βιομηχανικό Επιμελητήριο Σερρών (προγράμματα κατάρτισης, συμμετοχή σε διαλέξεις, εκδηλώσεις). Επί πλέον μέλη του ΕΠ του Τμήματος έχουν μεμονωμένες συνεργασίες με φορείς. Οι συνεργασίες δεν είναι σταθερές, όσον αφορά στους ΚΠΠ φορείς. Για το λόγο αυτό στο σχεδιασμό του Τμήματος είναι η υπογραφή Πρωτοκόλλων Συνεργασίας με ορισμένους φορείς, ώστε να αποκτήσουν οι σχέσεις με τους ΚΠΠ φορείς πιο στέρεες βάσεις και προοπτική

2. Τμήμα Μηχανολογίας

Η συνεργασία του Τμήματος με ΚΠΠ φορείς, είναι σχετικά περιορισμένη κυρίως λόγω του μικρού αριθμού των τακτικών μελών ΕΠ. Παρόλα ταύτα είναι ουσιαστική και καταδεικνύει τις δυνατότητες του Τμήματος να συμβάλει στην τοπική και περιφερειακή ανάπτυξη, εφόσον στελεχωθεί με τακτικό επιστημονικό προσωπικό και εξοπλισθεί με ερευνητικά εργαστήρια.

Συγκεκριμένα κατά την τελευταία έτη υλοποιήθηκαν τα ακόλουθα έργα σε συνεργασία με

ΚΠΠ φορείς:

- Ανάλυση δυναμικής συμπεριφοράς μονάδων απαγωγής καυσαερίων και ζυγοστάθμιση μονάδων κατάθλιψης αέρα του εργοστασίου της ΔΕΗ στον ΑΗΣ Πτολεμαΐδας (Εργαστήριο Εργαλειομηχανών, 2005-2009)
- Ανάλυση μηχανικής αντοχής με υπολογισμό τάσεων παραμορφώσεων πλαισίου υδραυλικού ανεληκυστήρα για λογαριασμό της βιομηχανίας ανεληκυστήρων DOPPLER Α.Ε (Εργαστήριο Εργαλειομηχανών, 2006)
- «Μοντέλο ταξιμέτρου με δυνατότητα εκτύπωσης απόδειξης, 3D- σχεδιασμός και κατασκευή πρωτοτύπου με τη μέθοδο ταχείας πρωτοτυποποίησης», ΣΕΜΗΤΡΟΝ Α.Ε, ΒΙ.ΠΕΘ Σίνδου Θεσσαλονίκης (Εργαστήριο Εργαλειομηχανών, 2004)
- «Κατασκευή πρωτοτύπων τεμαχίων εξαρτημάτων μηχανισμών επίπλων γραφείου με τη μέθοδο της ταχείας πρωτοτυποποίησης», ΔΡΟΜΕΑΣ Α.Β.Ε.Ε.Α, ΒΙ.ΠΕ Σερρών (Εργαστήριο Εργαλειομηχανών, 2003-2004)
- «Κατασκευή πρωτοτύπου καλουπιού για την κατασκευή μέσω χύτευσης δίσκου διάταξης οδοντιατρικού εξοπλισμού με τη μέθοδο της ταχείας πρωτοτυποποίησης», Γιαγκόπουλος Αθ. Μηχανήματα αισθητικής, Θεσσαλονίκη (Εργαστήριο Εργαλειομηχανών, 2003)
- Σχεδιασμός και επίβλεψη κατεργασιών διαμορφωτικού και κοπτικού καλουπιού για μορφοποίηση ελασμάτων κάδων απορριμμάτων για την εταιρεία VIOKADO ΒΙ.ΠΕ.Θ Σίνδου Θεσσαλονίκης (Εργαστήριο Εργαλειομηχανών, 2003)
- «Εκτίμηση φυσικής ραδιενεργούς επιβάρυνσης σε συνάρτηση από την επιλογή οικοπέδου για την ανέγερση Εκπαιδευτηρίου» (Ιδιοκτήτες Αριστοτελείου Εκπαιδευτηρίου - Εργαστήριο Φυσικής, 2003)
- «Διερεύνηση ύπαρξης κινδύνου από απεμπλουτισμένο Θουράνιο στο πεδίο βολής Σφελινού» (Δήμος Ν. Ζίχνης - Εργαστήριο Φυσικής, 2003)
- «Διοργάνωση επιμορφωτικών Σεμιναρίων σε θέμα ΗΥ δημοσίων υπαλλήλων» (Διάφορες Δημόσιες Υπηρεσίες - Εργαστήριο Πληροφορικής, 2000-2005)

3. Τμήμα Πληροφορικής και Επικοινωνιών

Κατά την τελευταία πενταετία έχει εκτελεστεί μια σειρά από έργα συνεργασίας με παραγωγικούς φορείς, στα οποία συμμετείχαν τρία συνολικά μέλη Ε.Π. του Τμήματος. Συγκεκριμένα, τα έργα αυτά ήταν:

- «Μελέτη για την Τηλεοπτική Κάλυψη του συνόλου των Δημοτικών Διαμερισμάτων των Δήμων Νέας Ζίχνης, Αλυστράτης και Πρώτης Σερρών», εκτελεσθέν από το Μάρτιο του 2003 έως τον Σεπτέμβριο του 2003 για λογαριασμό της Επιτροπής Εκπαίδευσης και Ερευνών του Τ.Ε.Ι. Σερρών, αξίας €5550 με ανάδοχο τους Δήμους Νέας Ζίχνης, Αλυστράτης και Πρώτης Σερρών.
- «Μέτρηση ηλεκτρομαγνητικής ακτινοβολίας σε επιλεγμένες θέσεις του Δήμου Σερρών», εκτελεσθέν τον Σεπτέμβριο του 2005 για λογαριασμό του Κέντρου Τεχνολογικής Έρευνας Σερρών, αξίας €600 με ανάδοχο τον ιδιώτη δικηγόρο κ. Ιωάννη Ευστρατιάδη.
- «Μελέτη για την Τηλεοπτική Κάλυψη του Συνόλου των Δημοτικών Διαμερισμάτων του Νομού Σερρών», εκτελεσθέν από τον Απρίλιο του 2007 έως τον Μάρτιο του 2008 για λογαριασμό του Κέντρου Τεχνολογικής Έρευνας Σερρών, αξίας €53550 με ανάδοχο την Τοπική Ένωση Δήμων και Κοινοτήτων (Τ.Ε.Δ.Κ.) του Νομού Σερρών.
- Εκπαιδευτικό Σεμινάριο με τίτλο «Ηλεκτρομαγνητικά Πεδία και η Έκθεση του Ανθρώπου σε αυτά», εκτελεσθέν τον Νοέμβριο του 2007 για λογαριασμό της Ακαδημίας του Ινστιτούτου

Μελετών Ερευνών Τηλεπικοινωνιών και Πληροφορικής Χωρών Νοτιοανατολικής Ευρώπης, αξίας €1300, με ανάδοχο την Εθνική Επιτροπή Τηλεπικοινωνιών και Ταχυδρομείων (Ε.Ε.Τ.Τ.).

- Εκπαιδευτικό Σεμινάριο με τίτλο «Spectrum management in a Global and a European Perspective», εκτελεσθέν τον Ιανουάριο του 2008 για λογαριασμό της Ακαδημίας του Ινστιτούτου Μελετών Ερευνών Τηλεπικοινωνιών και Πληροφορικής Χωρών Νοτιοανατολικής Ευρώπης, αξίας €1700, με ανάδοχο την Εθνική Επιτροπή Τηλεπικοινωνιών και Ταχυδρομείων (Ε.Ε.Τ.Τ.).
- «Προστασία ποταμών από ρύπανση που οφείλεται σε βιομηχανικά ατυχήματα – RIVER SHIELD. Ανάπτυξη και εγκατάσταση λογισμικού για το κεντρικό σύστημα έγκαιρης προειδοποίησης στο ελληνικό τμήμα της λεκάνης απορροής του ποταμού Νέστου» (INTERREG III B CADSES), εκτελεσθέν από τον Οκτώβριο του 2007 έως το Νοέμβριο του 2007 για λογαριασμό της Επιτροπής Ερευνών του Α.Π.Θ. με ανάδοχο την Περιφέρεια Ανατολικής Μακεδονίας και Θράκης.
- «Προστασία ποταμών από ρύπανση που οφείλεται σε βιομηχανικά ατυχήματα – RIVER SHIELD. Σχεδιασμός λογισμικού για το σύστημα έγκαιρης προειδοποίησης στο ελληνικό τμήμα της λεκάνης απορροής του ποταμού Στρυμόνα» (INTERREG III B CADSES), εκτελεσθέν από το Δεκέμβριο του 2006 έως το Νοέμβριο του 2007 για λογαριασμό της Επιτροπής Ερευνών του Α.Π.Θ. με ανάδοχο την Περιφέρεια Κεντρικής Μακεδονίας.
- «Υπηρεσίες δημιουργίας βάσης δεδομένων παρακολούθησης περιβαλλοντικών παραμέτρων και συστήματος υποστήριξης λήψης αποφάσεων στη λίμνη Κορώνεια», με αναθέτουσα αρχή τη Νομαρχιακή Αυτοδιοίκηση Θεσσαλονίκης και συμμετέχοντες μέλη Δ.Ε.Π./Ε.Π. της Γεωπονικής Σχολής Α.Π.Θ., των Τμημάτων Βιολογίας και Ηλεκτρολόγων Μηχανικών & Μηχανικών Υπολογιστών Α.Π.Θ., και του Τμήματος Πληροφορικής & Επικοινωνιών του Τ.Ε.Ι. Σερρών. Έναρξη 1-1-2009.

Τα αποτελέσματα των έργων αυτών δημοσιοποιήθηκαν μέσω ημερίδων και συνεδρίων προκειμένου να ενημερωθούν και ευαισθητοποιηθούν όλοι οι εμπλεκόμενοι φορείς, δημόσιες υπηρεσίες, οργανισμοί, οικολογικές οργανώσεις και βιομηχανίες σε σχέση με θέματα που, προφανώς, έχουν να κάνουν με την αναβάθμιση της ποιότητας ζωής στην ευρύτερη περιοχή.

4. Τμήμα Γεωπληροφορικής και Τοπογραφίας

Το Τμήμα παρά την υποστελέχωσή του κάνει συστηματικές προσπάθειες συνεργασιών με ΚΠΠ της περιοχής των Σερρών παρέχοντας υψηλού επιπέδου υπηρεσίες και κοινωνικό έργο. Οι πλέον χαρακτηριστικές από τις συνεργασίες αυτές είναι:

- Έργο «Ανάπτυξη γεωγραφικού Πληροφοριακού Συστήματος (ΓΠΣ) στις τεχνικές υπηρεσίες του Δήμου Καλαμαριάς – παροχή χωρικής πληροφορίας σε άλλες υπηρεσίες του Δήμου – παροχή υπηρεσιών e-government μέσω διαδικτύου», με αναθέτουσα αρχή το Δήμο Καλαμαριάς, 2008-2009, μέσω Επιτροπής Ερευνών του ΤΕΙ Σερρών.
- Έργο «Δημιουργία Μηχανισμού για τον εντοπισμό των μεταβιβαστών νοσημάτων, ανθρώπων και ζώων» με αναθέτουσα αρχή την Νομαρχιακή Αυτοδιοίκηση Σερρών, 2006-2008, μέσω του ΚΤΕ Σερρών.
- Έργο «Αποτύπωση οικοπέδου Κ.Α.Α.Μ.Ε.Α. σε κλίμακα 1:100 με συνδυασμένη χρήση G.P.S. και κλασικής Τοπογραφίας» με αναθέτουσα αρχή το Κέντρο αποκατάστασης Ατόμων με Ειδικές Ανάγκες (ΚΑΑΜΕΑ) Σερρών, (2007), μέσω του ΚΤΕ Σερρών.
- Έργο «Κατασκευή Γεωλογικού και Υδρολιθολογικού χάρτη του Νομού Σερρών σε κλίμακα 1:100000» με αναθέτουσα αρχή το Ινστιτούτο Γεωλογικών & Μεταλλευτικών Ερευνών - ΙΓΜΕ

(2007), μέσω του ΚΤΕ Σερρών.

- Έργο «Ερευνητική πρόταση καταλληλότητας γηπέδου για την δημιουργία αυτοκινητοδρομίου στο Δήμο Σερρών» με αναθέτουσα αρχή την Αυτοκινητοδρόμιο Σερρών Α.Ε. (Επιχείρηση Δήμου Σερρών), (2007).
- Έργο «Κατασκευή χαρτών κλίμακας από 1:5.000 έως 1:250.000» με αναθέτουσα αρχή το Αυτοκινητοδρόμιο Σερρών Α.Ε. (Επιχείρηση Δήμου Σερρών), (2007).
- Έργο «Προσδιορισμός των θέσεων των Πέτρινων γεφυριών στο Νομό Σερρών και εκπόνηση χάρτη με τις θέσεις των πέτρινων γεφυριών» που περιέχεται στην έκδοση, «Τα Πέτρινα γεφύρια του Νομού Σερρών», Δημόσια Κεντρική Βιβλιοθήκη Σερρών, Αθανασίου Φ. Τιλικίδη, Σέρρες (2006), ISBN: 960-85648-3-2. <http://www.serrelib.gr/petrinagefyria.htm>.
- Έργο «Ερευνητική πρόταση δημιουργίας Κέντρου Θεραπευτικής Ιππασίας στο Ν. Σερρών» με αναθέτουσα αρχή τον σύλλογο Θεραπευτικής Ιππασίας Σερρών, (2006), μέσω του ΚΤΕ Σερρών.
- Συμμετοχή στο έργο «Ψηφιοποίηση ΦΕΚ και Διαγραμμάτων Οριοθέτησης Οικισμών Ν. Σερρών», με αναθέτουσα αρχή το Τεχνικό Επιμελητήριο Ελλάδας, Τμήμα Κεντρικής Μακεδονίας, (2004-2005).

5. Τμήμα Λογιστικής

Σε επίπεδο Τμήματος υπάρχει συνεργασία με το Εμπορικό και Βιομηχανικό Επιμελητήριο Σερρών (προγράμματα κατάρτισης, συμμετοχή σε διαλέξεις, εκδηλώσεις). Επί πλέον μέλη του ΕΠ του Τμήματος έχουν μεμονωμένες συνεργασίες με φορείς. Οι συνεργασίες δεν είναι σταθερές, όσον αφορά στους ΚΠΠ φορείς. Για το λόγο αυτό στο σχεδιασμό του Τμήματος εντάσσεται η υπογραφή Πρωτοκόλλων Συνεργασίας με ορισμένους φορείς, ώστε να αποκτήσουν οι σχέσεις με τους ΚΠΠ φορείς πιο στέρεες βάσεις και προοπτική.

6. Τμήμα Διοίκησης Επιχειρήσεων

Οι συνεργασίες του Τμήματος με ΚΠΠ φορείς περιορίζονται στη συμμετοχή μελών ή εκπροσώπων ορισμένων φορέων (όπως οι τοπικές αρχές, επιχειρηματικοί φορείς, επαγγελματικές εκδηλώσεις, κλπ.) στις εκδηλώσεις του Τμήματος και, αντίστοιχα, τη συμμετοχή μελών του Τμήματος, έπειτα από πρόσκληση, σε εκδηλώσεις αυτών των φορέων. Σε επίπεδο Τμήματος υπάρχει συνεργασία με το Εμπορικό και Βιομηχανικό Επιμελητήριο Σερρών (προγράμματα κατάρτισης, συμμετοχή σε διαλέξεις, εκδηλώσεις). Επί πλέον μέλη του ΕΠ του Τμήματος έχουν μεμονωμένες συνεργασίες με φορείς. Η όποια επισημοποιημένη συνεργασία του Τμήματος με ΚΠΠ φορείς προβάλλεται μέσα από το Διαδίκτυο (ιστοσελίδα του Τ.Ε.Ι. Σερρών και ιστοσελίδες των σχετικών έργων), μέσα από την οργάνωση και τη συμμετοχή σε σχετικές εκδηλώσεις δημοσιότητας και μέσα από τα τοπικά ΜΜΕ. Οι συνεργασίες δεν είναι σταθερές, όσον αφορά στους ΚΠΠ φορείς. Για το λόγο αυτό στο σχεδιασμό του Τμήματος είναι η υπογραφή Πρωτοκόλλων Συνεργασίας με ορισμένους φορείς, ώστε να αποκτήσουν οι σχέσεις με τους ΚΠΠ φορείς πιο στέρεες βάσεις και προοπτική.

7. Τμήμα Εσωτερικής Αρχιτεκτονικής Διακόσμησης και Σχεδιασμού Αντικειμένων

Το τμήμα ως νεόδμητο εστιάζει πρωτίστως στη στελέχωση του με επαρκή προσωπικό και δεν έχει αναπτύξει συνεργασίες με Κοινωνικούς, Πολιτιστικούς και Παραγωγικούς φορείς.

Τμήμα Γεωπληροφορικής και Τοπογραφίας

1. Διημερίδα με θέμα: Η παραγωγική χρήση της Γεωγραφικής Πληροφορίας. Εφαρμογές με το Manifold (για φορείς και σπουδαστές)
Ημερομηνία: 11-12 /12 /2008, Τόπος: Αμφιθέατρο ΤΕΙ Σερρών
2. Διεθνής ημερίδα με θέμα: “Η Γεωπληροφορική σε μια νέα δεκαετία: Εκπαίδευση, Δεξιότητες και Εφαρμογές” (στα πλαίσια του διεθνούς συνεδρίου EUGISES 2010)
Ημερομηνία: Πέμπτη 09 Σεπτεμβρίου 2010, Τόπος: Αμφιθέατρο του Τμήματος
3. Διημερίδα με θέμα «Τοπική Αυτοδιοίκηση και Αυτοματοποίηση. Η Συμβολή του τμήματος Γεωπληροφορικής και Τοπογραφίας»
Ημερομηνία: Πέμπτη 26 και Παρασκευή 27 Μαΐου 2011

Τμήμα Διοίκησης Επιχειρήσεων

1. Διεθνές Συνέδριο με τίτλο «Management of International Business and Economics Systems”, MIBES 2011, από 16-18 Σεπτεμβρίου. Στο Συνεδριακό κέντρο του Τ.Ε.Ι Σερρών.

Τμήμα Λογιστικής

1. Ημερίδα για την οικονομική κρίση σε συνεργασία με το ΕΒΕΣ στις 21-5-2011. Στο Συνεδριακό κέντρο του Τ.Ε.Ι Σερρών.
2. Ημερίδα με θέμα «Από τα ΤΕΙ στα Τεχνολογικά Πανεπιστήμια» στις 21-6-2011. Στο Συνεδριακό κέντρο του Τ.Ε.Ι Σερρών.

Ως επίλογο, θα δανειστώ το λόγο των Μάνου Δανέζη και Στράτου Θεοδοσίου, Επικ.Καθηγητή και Αναπλ. Καθηγητή αστροφυσικής στο Εθνικό Καποδιστριακό Πανεπιστήμιο: «Τα Ελληνικά Τριτοβάθμια Ιδρύματα οφείλουν να αποτελούν πρωτεύων συστατικό στους πυλώνες των κοινωνιών συμμετέχοντας στην εξέλιξη τους αφού καθορίζουν την ποιότητα των αυριανών ηγεσιών όλων των παραγωγικών και κοινωνικών χώρων».

Πηγές πληροφόρησης:

1. Ηλεκτρονική Γραμματεία των Τμημάτων (υπό του προσωπικού τους)
2. Έκθεση Εσωτερικής Αξιολόγησης των Τμημάτων
3. ΜΟ.ΔΙ.Π (Μονάδα Διασφάλισης Ποιότητας)
4. Επιχειρησιακό σχέδιο Ινστιτούτου Δια Βίου Εκπαίδευσης Τ.Ε.Ι Σερρών, Οκτώβριος 2006

Ευχαριστίες: Ευχαριστώ θερμά όλους τους συναδέλφους των Γραμματειών για την άμεση απόκριση σε κάθε αίτημα παροχής πληροφόρησης παρόλο τον φόρτο εργασίας. Επίσης ευχαριστώ τους κ.κ Μαγούλιο Γεώργιο και Κωνσταντίνο Κηλίδη για τις επικοινωνιακές παρατηρήσεις τους και τον κ.Χασάπη Δημήτριο για τη διάθεση πολυτίμου πληροφοριακού υλικού.





Εγκαίνια της Βιβλιοθήκης και του Νέου Συνεδριακού Κέντρου, 15-12-2000



ΓΕΝΙΚΑ ΣΤΟΙΧΕΙΑ

Η Βιβλιοθήκη του Τ.Ε.Ι. Σερρών, είναι Ακαδημαϊκή και άρχισε να λειτουργεί από το 1985 ως Δανειστική Βιβλιοθήκη. Αρχικά στεγαζόταν σε ενοικιαζόμενο χώρο στο κέντρο της πόλης (οδός Τσαλοπούλου). Υπήρχε μια μικρή συλλογή με εκπαιδευτικά βοηθήματα, λογοτεχνικά βιβλία και αναγνωστήριο. Το 1993 η συλλογή μεταφέρθηκε σ' έναν ημιυπόγειο χώρο του ημιτελούς (τότε) συγκροτήματος των Τ.Ε.Ι. στην περιοχή των 40 Μαρτύρων. Στο χώρο αυτό παρέμεινε περίπου επτά χρόνια.

Από τον Ιούλιο του 2000, στεγάζεται σε νεόκτιστο τριώροφο κτίριο, συνολικού εμβαδού 2.500 m², η κατασκευή και ο εξοπλισμός του οποίου χρηματοδοτήθηκαν από το Β' ΚΠΣ-ΕΠΕΑΕΚ Ι.

Η πορεία εξέλιξης της Βιβλιοθήκης υπήρξε εντυπωσιακή και σ' αυτό συνέβαλλε εκτός από το νέο κτίριο, η στελέχωσή της με αξιόλογο εξειδικευμένο προσωπικό και η χρηματοδότησή της από το Β' ΚΠΣ-ΕΠΕΑΕΚ Ι και το Γ' ΚΠΣ-ΕΠΕΑΕΚ ΙΙ. Αναπτύχθηκαν νέες προσφερόμενες υπηρεσίες, δόθηκε ιδιαίτερη έμφαση στην διεύρυνση και προσαρμογή των υπηρεσιών της στα Άτομα με Ειδικές Ανάγκες (ΑΜΕΑ), αποκτήθηκε σύγχρονος εξοπλισμός, αποκτήθηκαν πολυάριθμα έντυπα και ηλεκτρονικά επιστημονικά τεκμήρια. Με τον τρόπο αυτό και μέσω της διοργάνωσης εκδηλώσεων και συνεδρίων, εδραίωσε την παρουσία της στον επιστημονικό χώρο που υπάρχει και λειτουργεί και απέκτησε πολυπληθείς χρήστες, όχι μόνο από την ακαδημαϊκή κοινότητα την οποία υπηρετεί, αλλά και από τον ευρύτερο χώρο της πόλης και του νομού Σερρών.



ΔΡΑΣΤΗΡΙΟΤΗΤΕΣ - ΕΚΔΟΣΕΙΣ



- ❖ Δημοσιοποίηση των προσφερόμενων υπηρεσιών της στο ευρύτερο κοινό από τα Μέσα Μαζικής Ενημέρωσης.
- ❖ Επισκέψεις μαθητών (Δημοτικού, Γυμνασίου, Λυκείου, Ι.Ε.Κ.) και ευρύτερου κοινού από την Ελλάδα και το εξωτερικό στη Βιβλιοθήκη και παρουσίαση όλων των προσφερόμενων υπηρεσιών της.
- ❖ **Τιμητική διάκριση της Βιβλιοθήκης του Τ.Ε.Ι. Σερρών από την Unesco**, στα πλαίσια του προγράμματός της «Μνήμες του Κόσμου», για τη συμβολή της στην πνευματική και πολιτιστική αναβάθμιση του Νομού Σερρών και ειδικότερα για την ανταπόκρισή της (όλα αυτά τα χρόνια που υιοθετήθηκε από την Εθνική Επιτροπή) στους στόχους που έθεσε ο Παγκόσμιος Οργανισμός για τη γνώση και τη δράση.
- ❖ Προβολή της Βιβλιοθήκης και του έργου της με εισήψεις του προσωπικού της σε ημερίδες και συνέδρια. Συγκεκριμένα:
 - Αποτίμηση του έργου «Εκσυγχρονισμός της Βιβλιοθήκης του Τ.Ε.Ι. Σερρών» στα πλαίσια της Ημερίδας που πραγματοποιήθηκε στη Σύρο (17-18.10.1999) με θέμα «Σύγχρονη Βιβλιοθήκη: η συμβολή του ΕΠΕΑΕΚ στον εκσυγχρονισμό των βιβλιοθηκών» (Μ-Ε Θεοδωρίδου).
 - Παρουσίαση του κτιριακού σχεδιασμού και του τεχνολογικού εξοπλισμού της Βιβλιοθήκης με την εισήγηση «Κτιριακός σχεδιασμός και τεχνολογικός εξοπλισμός: το παράδειγμα της Βιβλιοθήκης του Τ.Ε.Ι. Σερρών» (Μ-Ε. Θεοδωρίδου) στο πλαίσιο του 10^{ου} Πανελληνίου Συνεδρίου Ακαδημαϊκών Βιβλιοθηκών (15-17/10/2001).
 - Αποτίμηση της συμβολής των Ευρωπαϊκών Προγραμμάτων στη μετεξέλιξη της Βιβλιοθήκης του Τ.Ε.Ι. Σερρών (Μ-Ε. Θεοδωρίδου, Σοφία Π. Γρηγοριάδου, Αθανασία Κηπουρού και Ευλαμπία Μαραντίδου), στα πλαίσια διεθνούς Συνεδρίου με θέμα «Libraries, Globalization and Cooperation», που πραγματοποιήθηκε στη Σόφια της Βουλγαρίας (02-05.11.2004). Ο ακριβής τίτλος της εισήγησης ήταν: «The impact of European Union Programmes on the development of Serres Technological Education Institute (T.E.I.) Library».

- Παρουσίαση του κτιρίου της Βιβλιοθήκης στην ημερίδα με θέμα «Αρχιτεκτονική Βιβλιοθηκών: από το Όραμα στην Υλοποίηση» (Μ-Ε. Θεοδωρίδου) που πραγματοποιήθηκε στο Goethe - Institut Θεσσαλονίκης τον Δεκέμβριο του 2008.
 - Παρουσίαση του βιβλίου με τίτλο «Βιβλιοθήκη του Τ.Ε.Ι. Σερρών: ο χώρος, το έργο, η συλλογή: 10 χρόνια δημιουργίας» στο ηλεκτρονικό περιοδικό «Συνεργασία» της Οργανωτικής Επιτροπής Ενίσχυσης Βιβλιοθηκών του Goethe - Institut Αθήνας, με το άρθρο «Ενα βιβλίο...αφηγείται την πορεία μιας Βιβλιοθήκης» (Μ-Ε. Θεοδωρίδου, Σοφία Π. Γρηγοριάδου) τον Ιανουάριο του 2010.
- ❖ Διοργάνωση ημερίδων και συνεδρίου:
- Διοργάνωση του 12^{ου} Πανελληνίου Συνεδρίου Ακαδημαϊκών Βιβλιοθηκών με κεντρικό θέμα «Ακαδημαϊκές Βιβλιοθήκες: επεκτείνοντας τα όρια...», που πραγματοποιήθηκε στις 12-14 Νοεμβρίου 2003 στο Συνεδριακό Κέντρο του Τ.Ε.Ι. Σερρών, υπό την αιγίδα της Βιβλιοθήκης του Ιδρύματος.
 - Ημερίδα «Η Βιβλιοθήκη του Τ.Ε.Ι. Σερρών συναντά την πολιτιστική δράση της Unesco» που πραγματοποιήθηκε στις 15.01.2007.
 - Ημερίδα «Ο Σωκράτης και η εποχή μας» που πραγματοποιήθηκε στις 31.05.2008 σε συνεργασία με τον Τομέα Φιλοσοφίας του Πανεπιστημίου Ιωαννίνων, το Δικηγορικό Σύλλογο Σερρών και το Δήμο Αξιού.
 - Εκδήλωση με θέμα «Διαδρομές στην Τέχνη με όχημα τη Βιβλιοθήκη» που πραγματοποιήθηκε στις 3.12.2008 και συνοδεύτηκε από έκθεση έργων του Σερραίου ζωγράφου Χριστόφορου Μεληλίδη.





❖ Εκδόσεις της Βιβλιοθήκης:

- Ενημερωτικά Φυλλάδια και έντυπα.
- Τριμηνιαίο Δελτίο Ενημέρωσης με τίτλο **Info-λόγιο**. Σκοπός του ήταν η ενημέρωση των μελών της Ακαδημαϊκής Κοινότητας του Τ.Ε.Ι. Σερρών, αλλά και του ευρύτερου κοινού, για θέματα που αφορούσαν τη λειτουργία της Βιβλιοθήκης. Το δελτίο είχε ηλεκτρονική μορφή και εμφανιζόταν στην ηλεκτρονική σελίδα της Βιβλιοθήκης στη διεύθυνση <http://lib.teiser.gr> στην επιλογή «Δραστηριότητες» και στην ενότητα «Εκδόσεις». Στο τέλος του κάθε έτους εκδιδόταν σε έντυπη μορφή ο συνολικός τόμος με τα τεύχη του έτους.

- Έκδοση των πρακτικών του 12^{ου} Πανελληνίου Συνεδρίου Ακαδημαϊκών Βιβλιοθηκών που πραγματοποιήθηκε στις 12-14 Νοεμβρίου 2003 στο Συ-

νεδριακό Κέντρο του Τ.Ε.Ι. Σερρών, υπό την αιγίδα της Βιβλιοθήκης του Ιδρύματος και είχε ως κεντρικό θέμα «Ακαδημαϊκές Βιβλιοθήκες: επεκτείνοντας τα όρια...». Ο τόμος των πρακτικών περιλαμβάνει το πρόγραμμα, τις εισαγωγικές ομιλίες, 32 ανακοινώσεις (25 προφορικές και 6 αναρτημένες) και τα βιογραφικά σημειώματα των εισηγητών. Συμπεριλαμβάνονται επίσης οι περιλήψεις των ανακοινώσεων στα ελληνικά και αγγλικά.

- Έκδοση του βιβλίου με τίτλο «Βιβλιοθήκη του Τ.Ε.Ι. Σερρών: ο χώρος, το έργο, η συλλογή: 10 χρόνια δημιουργίας». Στόχος του βιβλίου είναι να παρουσιάσει την εξέλιξη της Βιβλιοθήκης μέσω της χρηματοδότησής της από το Β΄ και το Γ΄ ΚΠΣ. Η έκδοση τεκμηριώνει και παρουσιάζει στο ευρύτερο κοινό, μια δεκάχρονη δημιουργική πορεία.
- Έκδοση του βιβλίου με τίτλο «Σέρρες 1900-1940: χώρος και ιστορία», (επιμέλεια: Αλεξάνδρα Καραδήμου-Γερόλυμπου και Μ-Ε Θεοδωρίδου) και το οποίο παρουσιάστηκε σε σχετική εκδήλωση που πραγματοποίησε η Δημόσια Κεντρική Βιβλιοθήκη Σερρών (Ιούνιος 2001)

ΣΥΝΕΡΓΑΣΙΕΣ

Η Βιβλιοθήκη του Τ.Ε.Ι./Σ, επιθυμώντας να αποτελέσει τον κατάλληλο χώρο διάχυσης της επιστημονικής πληροφορίας όχι μόνο για το Ίδρυμα στο οποίο ανήκει αλλά και για την ευρύτερη περιοχή των Σερρών, συμβάλλοντας ουσιαστικά στην πολιτιστική και πνευματική αναβάθμιση του τόπου, ανέπτυξε τέσσερις (4) βασικές συνεργασίες με: α) τη Δημόσια Κεντρική Βιβλιοθήκη Σερρών, β) τη Δημοτική Επιχείρηση Πολιτιστικής & Κοινωνικής Ανάπτυξης (ΔΕΠΚΑ) Σερρών γ) το Σύνδεσμο Φιλολόγων Ν. Σερρών και δ) τις δώδεκα (12) Σχολικές Βιβλιοθήκες του Νομού Σερρών. Πρόκειται για συμφωνίες-συνεργασίες που οικοδόμησαν ένα τοπικό δίκτυο αλληλοϋποστήριξης των Βιβλιοθηκών του Ν. Σερρών και δημιουργούν τις προϋποθέσεις, σε μια εποχή ταχύτατων αλλαγών, για μεγαλύτερη αλληλεγγύη και αμφίδρομη υποστήριξη στο μέλλον.

Συνεργασία με τη Δημόσια Κεντρική Βιβλιοθήκη Σερρών

Η συνεργασία με τη Δημόσια Κεντρική Βιβλιοθήκη Σερρών, αφορά διάφορες δράσεις, με κυριότερη αυτή της ενσωμάτωσης του καταλόγου της συλλογής μας στον αυτοματοποιημένο κατάλογο (Οραc) της Δημόσιας Βιβλιοθήκης Σερρών.

Είναι γνωστό ότι οι δημόσιες βιβλιοθήκες εξυπηρετούν ένα μεγάλο αριθμό χρηστών και αποτελούν ένα από τα αποτελεσματικότερα μέσα, για την ανάπτυξη της Κοινωνίας της Πληροφορίας. Είναι αρμόδιες για την οργάνωση και διάθεση της πληροφορίας που σχετίζεται με τις ανάγκες της τοπικής κοινωνίας και συγχρόνως φροντίζουν για την εξοικείωση των τοπικών κοινωνιών με τις μεθόδους αναζήτησης, ανάκτησης, οργάνωσης και αξιοποίησης της πληροφορίας. Με την ενσωμάτωση επομένως του καταλόγου της συλλογής μας και τη δυνατότητα ταυτόχρονης αναζήτησης τεκμηρίων και στις δύο (2) βιβλιοθήκες, διευρύνουμε την απήχηση των υπηρεσιών μας πέραν της ακαδημαϊκής μας κοινότητας.

Συνεργασία με τη Δημοτική Επιχείρηση Πολιτιστικής & Κοινωνικής Ανάπτυξης (ΔΕΠΚΑ) Σερρών

Η συνεργασία με τη ΔΕΠΚΑ (www.derka.gr) Σερρών, επικεντρώθηκε κυρίως στην παραχώρηση εκ μέρους του διοικητικού συμβουλίου της, των δικαιωμάτων ψηφιοποίησης της επιστημονικής επετηρίδας «Σερραϊκά Ανάλεκτα» που εκδίδει από το 1992. Το πνευματικό φορτίο που φέρνει πίσω της η ιστορική και κοινωνική εξέλιξη, η πρόοδος της ακριτικής περιοχής μας, αλλά και η συντελούμενη σήμερα δημιουργική δραστηριότητα, αποτελούν το υλικό του ογκωδέστατου αυτού εκδοτικού έργου. Η επαφή κάθε ενδιαφερόμενου αναγνώστη, αλλά κυρίως κάθε Σερραίου, με τα κείμενα αυτής της έκδοσης, αποκτά ιδιαίτερη σημασία στην προσπάθειά του για την κατανόηση της πολιτισμικής φυσιογνωμίας της περιοχής των Σερρών κατά τη διαδρομή της μέσα στο χρόνο.

Αντίστοιχα, η Βιβλιοθήκη του Τ.Ε.Ι. Σερρών έλαβε μέρος στις εκδηλώσεις που διενεργούνται κάθε Ιούνιο, υπό την αιγίδα της ΔΕΠΚΑ, για την επέτειο απελευθέρωσης της πόλης, τις γνωστές ως «Ελευθερία». Τον Ιούνιο του 2005, βιβλιοθηκονόμος του Τ.Ε.Ι. παρουσίασε στην αίθουσα διαλέξεων της ΔΕΠΚΑ το έργο της ευρετηρίασης και ηλεκτρονικής αναζήτησης του περιοδικού «Σερραϊκά





Χρονικά». Ένα περιοδικό που αποτελεί μία διαχρονική κιβωτό πνευματικής δημιουργίας για την πόλη και την περιοχή των Σερρών. Δεκαπέντε (15) πολύτιμοι τόμοι της Ιστορικής και Λαογραφικής Εταιρείας Σερρών και Μεθηνικού, που προάγουν τις γνώσεις μας για την τοπική ιστορία μέσα από σπάνια ντοκουμέντα, μαρτυρίες και έρευνες. Το σύνολο των τόμων του περιοδικού (από το 1938 μέχρι το 2006) βρίσκεται στη συλλογή της Βιβλιοθήκης μας.

Συνεργασία με τη Σύνδεσμο Φιλολόγων Ν. Σερρών

Η συνεργασία με το Σύνδεσμο Φιλολόγων Ν. Σερρών αφορά στην παραχώρηση των δικαιωμάτων ψηφιοποίησης της επιστημονικής περιοδικής έκδοσης «Σίρις» που εκδίδει ο Σύνδεσμος τα τελευταία περίπου είκοσι χρόνια και το οποίο συμβάλλει στην ανάδειξη και διάδοση της πολιτισμικής μας κληρονομιάς και στη διδασκαλία της τοπικής ιστορίας στις πρώτες βαθμίδες της εκπαίδευσης.

Το Δεκέμβριο του 2008, η Βιβλιοθήκη του Τ.Ε.Ι. Σερρών έλαβε μέρος και σε εκδήλωση που πραγματοποίησε ο Σύνδεσμος Φιλολόγων Ν. Σερρών σε συνεργασία με τη Δημόσια Κεντρική Βιβλιοθήκη Σερρών και η οποία αφορούσε την παρουσίαση του 7ου τόμου (2003-2007) του «Σίρις». Στα πλαίσια της εκδήλωσης αυτής έγινε παρουσίαση του έργου της ευρετηρίασης και ηλεκτρονικής αναζήτησης του περιοδικού με την ταυτόχρονη προβολή ψηφιοποιημένων κειμένων του.



Συνεργασία με τις 12 Σχολικές Βιβλιοθήκες του Ν. Σερρών

Μια τρίτη σημαντική συνεργασία αναπτύχθηκε μέσω της δημιουργίας του δικτύου των δώδεκα (12) σχολικών βιβλιοθηκών στον Νομό Σερρών. Το έργο αποτελούσε τμήμα του δικτύου των πεντακοσίων (500) σχολικών βιβλιοθηκών της Ελλάδος, που ανέλαβαν να υλοποιήσουν διάφοροι ακαδημαϊκοί φορείς το χρονικό διάστημα 1999-2001. Κάθε επιμέρους έργο πήρε μια χαρακτηριστική επωνυμία, π.χ. Δωδώνη, Ιωλκός, Ιαλυσσός κ.ά.

Το έργο που υλοποίησε το Τ.Ε.Ι. Σερρών, εντασσόταν στο πλαίσιο του Επιχειρησιακού Προγράμματος «Εκπαίδευση & Αρχική Επαγγελματική Κατάρτιση», Ενέργεια «Σχολικές βιβλιοθήκες» (ΕΠΕΑΕΚ 1.3.γ & 1.4.) του ΥΠΕΠΘ. Ονομάστηκε ΜΕΝΤΩΡ και αφορούσε τις σχολικές βιβλιοθήκες των: 2^{ου} Γυμνασίου Σερρών, 3^{ου} Γυμνασίου Σερρών, 5^{ου} Γυμνασίου Σερρών, 4^{ου} Λυκείου Σερρών, 1^{ου} ΤΕΕ Σερρών, Λυκείου Σκουτάρεως, Λυκείου Νέου Σκοπού, Λυκείου Μαυροθάλασσας, Λυκείου Κάτω Ποροίων, Λυκείου Ηράκλειας, Γυμνασίου Σιτοχωρίου και Λυκείου Πρώτης Σερρών.

Οι βιβλιοθήκες έγιναν σε σχολεία της δευτεροβάθμιας εκπαίδευσης σε νέες ή ήδη υπάρχουσες αίθουσες, οι οποίες διαμορφώθηκαν βάσει των προδιαγραφών που έθεσε το Υπουργείο Παιδείας. Κάθε σχολική βιβλιοθήκη δημιουργήθηκε με προδιαγραφές,



οι οποίες καθορίζονται από διεθνή πρότυπα και έχει την δυνατότητα να εξελιχθεί σε ένα άρτιο και αυτόνομο πληροφοριακό κέντρο, εξυπηρετώντας τις πληροφοριακές ανάγκες όχι μόνο της σχολικής αλληλίας και της ευρύτερης κοινότητας στην οποία ανήκει.

Για τους υπεύθυνους των 12 σχολικών βιβλιοθηκών έγινε εκπαίδευση στις γενικές αρχές της βιβλιοθηκονομίας, στη χρήση των υπολογιστών, καθώς και στο σύστημα αυτοματισμού που χρησιμοποιείται στις σχολικές βιβλιοθήκες, το ΑΒΕΚΤ 5.00. Η εκπαίδευση έγινε στους χώρους του Τ.Ε.Ι. Σερρών και από το προσωπικό (ως επί το πλείστον) της Βιβλιοθήκης του Ιδρύματος. Η συνεργασία και η επαφή με τους υπεύθυνους των 12 σχολικών βιβλιοθηκών του νομού Σερρών συνεχίζεται και μετά την ολοκλήρωση του έργου ΜΕΝΤΩΡ.

Συνεργασία με την Ακαδημαϊκή Βιβλιοθήκη του Πανεπιστημίου της Φιλιππούπολης (Βουλγαρία)

Η συνεργασία αναπτύχθηκε στα πλαίσια του έργου Interreg II, ως υποέργο της «Ανάπτυξης Διασυνοριακών Εκπαιδευτικών Μαθημάτων μεταξύ Τ.Ε.Ι. Σερρών και του University of Plovdiv "Paisii Hilendarski"», σχετικά με την επιχειρηματικότητα και τις τεχνολογίες πληροφορικής και επικοινωνιών (ΤΠΕ). Οι εκπαιδευόμενοι (σαράντα Βούλγαροι και σαράντα Έλληνες) παρακολούθησαν συνολικά πέντε μαθήματα, επιλέγοντας μία ενότητα μαθημάτων (τέσσερα μαθήματα) και ένα κατ' επιλογήν μάθημα από την άλλη ενότητα. Η εκπαιδευτική διαδικασία βασιζόταν στην εξ' αποστάσεως εκπαίδευση. Το πρόγραμμα διανεμήθηκε μέσω της πλατφόρμας e-learning του Ιδρύματος, που στηρίζεται στο ανοικτό λογισμικό moodle.

ΔΙΕΥΡΥΝΣΗ ΚΑΙ ΠΡΟΣΑΡΜΟΓΗ ΤΩΝ ΠΡΟΣΦΕΡΟΜΕΝΩΝ ΥΠΗΡΕΣΙΩΝ ΤΗΣ ΒΙΒΛΙΟΘΗΚΗΣ ΓΙΑ ΑΤΟΜΑ ΜΕ ΕΙΔΙΚΕΣ ΑΝΑΓΚΕΣ (ΑΜΕΑ)

Τα τελευταία χρόνια οι Βιβλιοθήκες, και ειδικότερα οι Ακαδημαϊκές, «εκμεταλλευόμενες» τις δυνατότητες που προσφέρουν οι νέες τεχνολογίες, μπορούν πλέον να επεκτείνουν τις προσφερόμενες υπηρεσίες τους και σε ειδικές κατηγορίες χρηστών, όπως είναι τα Άτομα με Ειδικές Ανάγκες (ΑΜΕΑ), που παλαιότερα αδυνατούσαν να εξυπηρετήσουν λόγω της δυσκολίας πρόσβασης στο χώρο τους αλληλίας και στο υλικό τους, με αποτέλεσμα αυτά να στερούνται σημαντικά την επαφή τους με το θησαυρό της γνώσης και της πληροφορόρησης.

Η Βιβλιοθήκη του Τ.Ε.Ι. Σερρών, στην προσπάθειά της να διευρύνει και να προσαρμόσει τις προσφερόμενες υπηρεσίες της και στην εξυπηρέτηση των Ατόμων με Ειδικές Ανάγκες, προέβη, στα πλαίσια της χρηματοδότησής της από το Γ' ΚΠΣ – ΕΠΕΑΕΚ II (Ενέργεια 2.1.3δ), στην προμήθεια ειδικού εξοπλισμού (software & hardware).

Απώτερος σκοπός της Βιβλιοθήκης του Τ.Ε.Ι./Σ ήταν η παροχή υπηρεσιών υποστήριξης στα Άτομα με Ειδικές Ανάγκες.

Η παραπάνω υποστήριξη συνίσταται σε:

- Διεύρυνση και προσαρμογή των προσφερόμενων υπηρεσιών της Βιβλιοθήκης.
- Εξοπλισμό και διαμόρφωση του εσωτερικού χώρου της Βιβλιοθήκης
- Εκπαίδευση στη χρήση των υπηρεσιών της Βιβλιοθήκης.
- Δημιουργία εγχειριδίων και πληροφοριακού υλικού για τη χρήση υπηρεσιών της Βιβλιοθήκης.
- Προσαρμογή βιβλιογραφικού υλικού, ώστε να είναι προσβάσιμο σε ΑΜΕΑ.
- Σχεδιασμό προσβάσιμων ιστοσελίδων της Βιβλιοθήκης στο Διαδίκτυο.

Συγκεκριμένα πραγματοποιήθηκε η προμήθεια των παρακάτω:

➤ **Λογισμικό ανάγνωσης / μεγέθυνσης οθόνης SUPERNOVA v.5.20 STD**

Για άτομα με προβλήματα όρασης. Δυνατότητα ανάγνωσης και μεγέθυνσης (τουλάχιστον 30 φορές) της οθόνης. Υποστήριξη των προγραμμάτων περιήγησης στο Διαδίκτυο (Internet) και στο ηλεκτρονικό ταχυδρομείο (email).

➤ **Πρόγραμμα οπτικής αναγνώρισης χαρακτήρων FINE READER 6.0 PRO**

Πολύγλωσση υποστήριξη (και Ελληνικά). Απλό στη χρήση (ολοκληρωμένη διαδικασία σάρωσης και αναγνώρισης με το πάτημα μερικών πλήκτρων). Δυνατότητα μεταφοράς των αναγνωρισμένων κειμένων σε άλλες εφαρμογές των Windows (π.χ. Microsoft Word).

➤ **Λογισμικό αναπαραγωγής ψηφιακών ομιλούντων βιβλίων DAISY EZ READER**

Ένα από τα σημαντικότερα εγχειρήματα αναφορικά με τα ψηφιακά ομιλούντα βιβλία, είναι η καθιέρωση ενός διεθνούς πρωτοκόλλου του Daisy (Digital Audio-based Information System) το οποίο αναπτύχθηκε από την αντίστοιχη κοινοπραξία Daisy. Το συγκεκριμένο λογισμικό αναπαραγωγής ψηφιακών ομιλούντων βιβλίων τύπου είναι απλό στη λειτουργία του και συμβατό με όλα τα γνωστά προγράμματα ανάγνωσης και μεγέθυνσης οθόνης. Διευκολύνει την άμεση πρόσβαση στα περιεχόμενα ενός βιβλίου τύπου Daisy (με λειτουργίες όπως: μετάβαση σε σελίδα, κεφάλαιο, κίνηση εμπρός, πίσω, αύξηση-μείωση ταχύτητας ανάγνωσης, αυτόματη αναζήτηση κ.λπ.). Συγχρονισμός κειμένου και ήχου κατά το διάβασμα ενός βιβλίου Daisy.

➤ **Σύστημα χρήσης ποντικιού με το κεφάλι MADENTEC TRACKER 2000**

Αποτελείται από μία κάμερα υπερέυθρων που παρακολουθεί, με μία ειδική αυτοκόλλητη κουκίδα που επικολληθεί στο μέτωπο του χρήστη, τις κινήσεις της κεφαλής και τις μετατρέπει σε κινήσεις του ποντικιού. Με τη χρήση αυτής της συσκευής δίνεται, στα άτομα με σοβαρά προβλήματα κίνησης, η δυνατότητα περιήγησής τους σε περιβάλλον Windows και τις σχετικές εφαρμογές, καθώς και στο Διαδίκτυο (Internet). Συνοδεύεται από ειδικό λογισμικό οπτικού πληκτρολογίου και λογισμικό εξομοίωσης πλήκτρων ποντικιού. Συμπεριλαμβάνεται και ένας ασύρματος αναμετάδοσης των ενεργειών του χρήστη καθώς και εναλλακτικό σύστημα επιλογής με ειδικό καλαμάκι, με το οποίο ανάλογα με το αν το άτομο εισπνέει ή εκπνέει δίνονται και οι αντίστοιχες εντολές που μετατρέπονται σε κινήσεις του ποντικιού του Η/Υ.

➤ **Διακόπτης πίεσης BIG RED SWITCH**

Με τη χρήση αυτής της συσκευής εξομοιώνονται με εύκολο τρόπο τα πλήκτρα του ποντικιού. Εξυπηρετεί τα άτομα με προβλήματα στα άνω άκρα.



➤ **Ιχνόσφαιρα (Trackball) TRACKBALL SAM**

Με τη χρήση αυτής της συσκευής εξομοιώνεται με εύκολο τρόπο η κίνηση και τα πλήκτρα του ποντικιού. Εξυπηρετεί τα άτομα με προβλήματα στα άνω άκρα.

➤ **Χειριστήριο (Joystick) JOYSTICK SAM**

Με τη χρήση αυτής της συσκευής εξομοιώνεται με εύκολο τρόπο η κίνηση και τα πλήκτρα του ποντικιού. Εξυπηρετεί τα άτομα με προβλήματα στα άνω άκρα. Συνοδεύεται από ειδικό λογισμικό εξοικείωσης ποντικιού στα Windows.

➤ **Πληκτρολόγιο ειδικών προδιαγραφών MALTRON**

Για άτομα με ευαισθησία στα χέρια λόγω της καταπόνησης κατά τη συνεχή πληκτρολόγηση καθώς και για μονόχειρες (στη συγκεκριμένη περίπτωση για δεξιόχειρες).

➤ **Σύστημα μεγέθυνσης κλειστού κυκλώματος τηλεόρασης PRISMA ASH TECHNOLOGIES**

Για άτομα με προβλήματα όρασης. Αποτελείται από μία κάμερα πάνω σε αναδιπλούμενο βραχίονα με δυνατότητα χειροκίνητης εστίασης, η οποία συνδέεται σε τηλεόραση. Δυνατότητα έγχρωμης απεικόνισης (για μεγέθυνση κειμένου, φωτογραφιών, χαρτών κ.λπ.) καθώς και υποστήριξη απεικόνισης υψηλής αντίθεσης λευκού σε μαύρο φόντο ή αντίστροφα. Υψηλή δυνατότητα μεγέθυνσης εύρους μεγέθυνσης, ανάλογα με την απόσταση της κάμερας, από το προς μεγέθυνση αντικείμενο. Το προς μεγέθυνση αντικείμενο, κινείται από τον χειριστή της συσκευής ελεύθερα πάνω στην επίπεδη επιφάνεια.

➤ **Συσκευή αναπαραγωγής ψηφιακών ομιλούντων βιβλίων TELEX SCHOLAR**

Φορητή συσκευή με δυνατότητα αναπαραγωγής CD ήχου, MP3, καθώς και ομιλούντα ψηφιακά βιβλία σύμφωνα με το ειδικό πρωτόκολλο Daisy. Απλό στη λειτουργία για χρήση και από άτομα με αναπηρίες. Τα κουμπιά του χειρισμού διευκολύνουν στην άμεση πρόσβαση στα περιεχόμενα ενός βιβλίου τύπου Daisy (μετάβαση σε σελίδα, κεφάλαιο, κίνηση εμπρός, πίσω, αύξηση-μείωση ταχύτητας ανάγνωσης κ.λπ.). Συνοδεύεται από ειδικά ακουστικά για «διακριτική ανάγνωση, αλλά μπορεί να συνδεθεί και με εξωτερικά ηχεία.

Το υλικό αυτό (software & hardware) εγκαταστάθηκε σε κατάλληλα διαμορφωμένους Η/Υ, η χρήση των οποίων διατίθεται μόνο στα ΑΜΕΑ, με στόχο την αποτελεσματικότερη πρόσβασή τους στο υλικό και τις υπηρεσίες της Βιβλιοθήκης και προκειμένου να τα βοηθήσει να αξιοποιήσουν τις υπηρεσίες του Διαδικτύου και των υπολογιστών γενικότερα.



Στην αρμοδιότητα του αυτοτελούς τμήματος Δημοσίων και Διεθνών Σχέσεων υπάγονται όλα τα θέματα που έχουν σχέση με:

- την καλλιέργεια, ανάπτυξη και οργάνωση των δημοσίων σχέσεων του Τ.Ε.Ι.
- τη μέριμνα για τον προγραμματισμό και την οργάνωση προβολής στη δημοσιότητα της εκπαιδευτικής, ερευνητικής και λοιπής δραστηριότητας του Τ.Ε.Ι.
- τη μέριμνα για την οργάνωση και διεξαγωγή διαλέξεων, συνεδρίων, τελετών, εορτών, λοιπών πολιτιστικών εκδηλώσεων και την τήρηση της σχετικής εθιμοτυπίας
- την παρακολούθηση του τύπου και των λοιπών μέσων Μαζικής Ενημέρωσης σε θέματα που αφορούν το Τ.Ε.Ι. και την επιμέλεια των ανακοινώσεων και απαντήσεων σε δημοσιεύματα
- τη μέριμνα για τον προγραμματισμό και την οργάνωση της προβολής του Τ.Ε.Ι. στο εξωτερικό, ιδίως με την έκδοση ειδικών πληροφοριακών εντύπων
- τη μέριμνα για την υπογραφή και υλοποίηση συμφωνιών με ξένα Ιδρύματα, τη συγκέντρωση και διανομή προγραμμάτων επιστημονικών ανταλλαγών, καθώς και προγραμμάτων της Ευρωπαϊκής Ένωσης και άλλων διεθνών Οργανισμών
- την παροχή πληροφοριών σε όλους τους ενδιαφερόμενους σχετικά με Ιδρύματα Τριτοβάθμιας Εκπαίδευσης των χωρών Μελών της Ευρωπαϊκής Ένωσης και την ενημέρωση όλων των μελών του Τ.Ε.Ι. για τις δυνατότητες που παρέχουν τα διάφορα προγράμματα της Ευρωπαϊκής Ένωσης
- τη μέριμνα για την οργάνωση της υποδοχής και παραμονής των αλλοδαπών επιστημόνων που προσκαλούνται από το Ίδρυμα ή άλλων επισήμων επισκεπτών.
- την τήρηση της ξενόγλωσσας αλληλογραφίας, τη διενέργεια των απαιτούμενων μεταφράσεων και την κάλυψη της διερμηνείας.

Επίσης φροντίζει σε συνεργασία με τη Διοίκηση:

- Για την οργάνωση συμμετοχής του Ιδρύματος σε εκπαιδευτικές εκθέσεις στην Ελλάδα και στο εξωτερικό.
- Για την ενημέρωση με έντυπα και ξηναγήσεις των μαθητών Γυμνασίου και Λυκείου που επισκέπτονται το Ίδρυμα, καθώς και την τακτική αποστολή έντυπου ενημερωτικού υλικού στα Κέντρα Συμβουλευτικής και Προσανατολισμού της χώρας.
- Για το συντονισμό και τη διαχείριση του προγράμματος Δια βίου Μάθηση/ Erasmus σε συνεργασία με το Ίδρυμα Κρατικών Υποτροφιών.
- Για την υποδοχή και παραμονή των αλλοδαπών φοιτητών από συνεργαζόμενα Πανεπιστήμια της Ευρώπης που επισκέπτονται το ΤΕΙ Σερρών δια μέσου του προγράμματος Δια βίου Μάθηση/ Erasmus για σπουδές ή πρακτική άσκηση για χρονικό διάστημα 3 έως 12 μήνες καθώς και του διδακτικού προσωπικού.
- Για τη σύσφιξη των σχέσεων του Ιδρύματος με τα υπόλοιπα ΤΕΙ και ΑΕΙ της χώρας, αλλά και με τους φορείς, τον επιχειρηματικό κόσμο και την κοινωνία της πόλης μας, αλλά και της ευρύτερης περιοχής των Βαλκανίων.
- Για την επιμέλεια της Αίθουσας Τελετών σε ορκωμοσίες, συνέδρια, εκδηλώσεις εθνικών επετείων, συναυλίες και άλλες εκδηλώσεις των Τμημάτων του Ιδρύματος, καθώς και του ανοικτού Αμφιθεάτρου, τα οποία διατίθενται για ανάλογες εκδηλώσεις και σε άλλους τοπικούς φορείς, συμβάλλοντας στον πολιτισμό της πόλης των Σερρών και του Νομού γενικότερα.
- Για την επιμέλεια του θερινού αμφιθεάτρου του Ιδρύματος, όπου πραγματοποιούνται κατά τους καλοκαιρινούς μήνες συναυλίες, θεατρικές παραστάσεις, εκδηλώσεις Πολιτιστικών Συλλόγων και άλλων φορέων της τοπικής κοινωνίας.

ΣΥΜΜΕΤΟΧΗ ΣΕ ΔΙΕΘΝΕΙΣ ΕΚΠΑΙΔΕΥΤΙΚΕΣ ΕΚΘΕΣΕΙΣ

Το Τ.Ε.Ι. Σερρών συμμετείχε στις εξής Διεθνείς Εκπαιδευτικές Εκθέσεις:

1. Διεθνή Εκπαιδευτική Έκθεση της Κύπρου που διοργανώνεται στη Λευκωσία από το έτος 1996 μέχρι και το έτος 2010.

Σημειώνεται ότι η λειτουργία της έκθεσης αυτής ξεκίνησε από το 1993, το Ίδρυμά μας δε είχε πολύ επιτυχημένη συμμετοχή, καθώς ο αριθμός των Κυπρίων φοιτητών οι οποίοι επέλεξαν το Ίδρυμά μας για την φοίτησή τους, είχε κατ' έτος σημαντική ανοδική πορεία. (φωτο)

2. 1^η Διεθνή Έκθεση Νέων, YOUTH GR στη Θεσσαλονίκη το έτος 1999.
3. ΕΠΕΑΕΚ- Β' ΚΠΣ στο Ζάππειο Μέγαρο - Αθήνα το έτος 2000.
4. Διεθνή Εκπαιδευτική Έκθεση της Αθήνας από το έτος 2002 έως το έτος 2011.
5. Διεθνή Έκθεση Πληροφορικής Infosystem στη Θεσσαλονίκη από το έτος 2000 έως το έτος 2011.
6. Διεθνή Έκθεση Θεσσαλονίκης - Επιμελητήριο Σερρών το έτος 2011



ΑΙΜΟΔΟΣΙΕΣ

1. Εθελοντική αιμοδοσία 28-11-2007 / Σύλλογος φοιτητών ΣΤΕΦ- ΣΔΟ
2. Εθελοντική αιμοδοσία Σπουδαστών, Εκπαιδευτικών και Διοικητικών Υπαλλήλων 16-12-2009.
3. Εθελοντική αιμοδοσία Σπουδαστών, Εκπαιδευτικών και Διοικητικών Υπαλλήλων 15-12-2010 / Ομάδα έργου φοιτητών ΣΤ' εξαμήνου Τμήματος Διοίκησης Επιχειρήσεων

ΜΝΗΜΟΝΙΑ ΣΥΝΕΡΓΑΣΙΑΣ

Το Τ.Ε.Ι. Σερρών έχει συνάψει τα εξής Μνημόνια Συνεργασίας:

1. Με την Γενική Γραμματεία Νέας Γενιάς την 16-09-2010
2. Με το Γενικό Νοσοκομείο Σερρών την 14-12-2010

ΣΥΝΕΔΡΙΑΚΟ ΚΕΝΤΡΟ

Στο κεντρικό Αμφιθέατρο (από το έτος 2000) πραγματοποιούνται όλες οι επίσημες και μεγάλες εκδηλώσεις του Ιδρύματος (ορκωμοσίες, εκδηλώσεις εθνικών επετείων, συνέδρια, ημερίδες, συναυλίες, θεατρικές παραστάσεις κ.α.).

Κατά τους καλοκαιρινούς μήνες οι εκδηλώσεις πραγματοποιούνται στο Ανοιχτό Αμφιθέατρο του Ιδρύματος (από το έτος 2007).

Η αίθουσα του κεντρικού Αμφιθεάτρου καθώς και το Ανοιχτό Αμφιθέατρο διατίθενται κατόπιν απόφασης του Συμβουλίου του Τ.Ε.Ι. σε φορείς της πόλης για ανάλογες εκδηλώσεις ως επί το πλείστον δωρεάν ή με κάλυψη των λειτουργικών εξόδων καθώς και σε ιδιώτες.

ΕΚΔΗΛΩΣΕΙΣ ΤΟΥ ΤΕΙ ΣΕΡΡΩΝ

Στο Τ.Ε.Ι. Σερρών πραγματοποιούνται κάθε έτος οι εξής επίσημες εκδηλώσεις:

- Αγιασμός για την έναρξη του Ακαδημαϊκού έτους και υποδοχή των πρωτοετών φοιτητών.
- Εκδηλώσεις Εθνικών Επετείων.
- Εκδήλωση κοπής Πρωτοχρονιάτικης Βασιλόπιττας.
- Τελετές ορκωμοσίας των Τμημάτων του ΤΕΙ δύο φορές κατ' έτος - Νοέμβριο και Μάιο - καθώς και των Μεταπτυχιακών Τμημάτων.

ΕΚΔΗΛΩΣΕΙΣ ΣΤΟ ΤΕΙ ΣΕΡΡΩΝ

Αναλυτικά οι εκδηλώσεις στο Αμφιθέατρο «Ευαγόρας Παλληγκαρίδης» και στο Ανοιχτό Αμφιθέατρο έχουν ως εξής:

1993

1) 08-10-1993

Εγκαίνια αιθουσών διδασκαλίας Σ.Τ.Ε.Φ. και Σ.Δ.Ο. (κτίρια Α & Β)

Η τελετή των εγκαίνιων πραγματοποιήθηκε παρουσία του Αντιπροέδρου της Κυβέρνησης κ. Τζανή Τζανετάκη και του Υπουργού Π.Ε.Χ.Δ.Ε κ.Αχιλλεία Καραμανλή.



1995



1) 29-6-1995

Εγκαίνια του νέου κτιρίου της Διοίκησης παρουσία του Υφυπ. Γεωργίας κ. Βασίλη Βασιλακάκη.

2) 08-12-1995

Ημερίδα «Εγνατία οδός: έργο πρώτης Εθνικής προτεραιότητας»

1996

1) 25-10-1996

Τιμητική εκδήλωση για τον Χρυσό Ολυμπιονίκη Ιωάννη Μελισσανίδη (ο οποίος κατάγεται από την Βυρώνεια Σερρών)

Ομιλητής: Δρ. Δημήτριος Πασχαλούδης, νυν Πρόεδρος του Τ.Ε.Ι. Σερρών.

Την εκδήλωση πλαισίωσε η χορωδία του Μουσικού Γυμνασίου Σερρών.



2) 12-05-1996
Ημέρα μνήμης της Γενοκτονίας των Ελλήνων του Πόντου

3) 29 -11-1996
Σύνοδος Προέδρων Τ.Ε.Ι. της Ελλάδας
παρουσία του **Υφυπουργού Παιδείας & Θρησκευμάτων**
κ. Ιωάννη Ανθόπουλου.



1997

1) 08/09/10 - 4 - 1997
Πανελλήνιο φοιτητικό πρωτάθλημα ποδοσφαίρου και αντισφαίρισης

2) 22-05-1997
Ημέρα μνήμης της Γενοκτονίας των Ελλήνων του Πόντου

1999

1) 08-06-1999
Ημερίδα με θέμα «Πρόσφατοι σεισμοί στον Ελληνικό χώρο: Συμπεράσματα»

2000

1) 15-12-2000
Εγκαίνια νέας Βιβλιοθήκης και νέου Συνεδριακού Κέντρου
παρουσία του **Υπουργού Παιδείας & Θρησκευμάτων Πέτρου Ευθυμίου**

2) 15-12-2000
Σύνοδος Προέδρων των ΤΕΙ της Ελλάδας
παρουσία του **Υπουργού Παιδείας**
& Θρησκευμάτων Πέτρου Ευθυμίου



2001

1) 25-01-2001
Ημερίδα «Τεχνολογική Εκπαίδευση: Προοπτικές εν όψει του 21^{ου} αιώνα

2) 31-01-2001
Διοργάνωση τιμητικής εκδήλωσης – κοπή βασιλόπιτας (προς τιμήν εκείνων που συνέβαλλαν στην υλοποίηση του κτηριολογικού προγράμματος του Ιδρύματος).

- 3) 06-05-2001
 Παρουσίαση βιβλίου «Ιστορία της Πόλης των Σερρών» του Ευαγγέλιου Στράτη της Δημόσιας Κεντρικής Βιβλιοθήκης παρουσία του Παναγιώτατου Οικουμενικού Πατριάρχη κ. Βαρθολομαίου του Α΄ / Συνδιοργάνωση

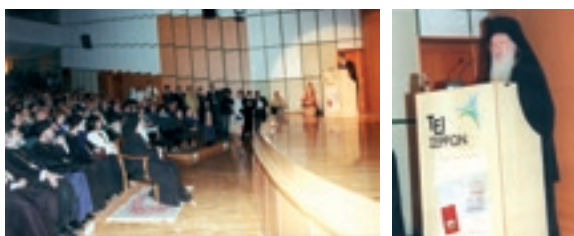

- 4) 07-06-2001
 Παρουσίαση Αθλητικών & Πολιτιστικών δραστηριοτήτων ΤΕΙ Σερρών (Δημοτικοί χοροί, επίδειξη Τζούντο & Τάε Κβο Ντο, αερόβια γυμναστική, χοροί Λάτιν, θεατρική παράσταση)

- 5) 27-06-2001
 Ετήσια εκδήλωση Λυκείου Ελλήνιδων

- 6) 28-06-2001
 Μουσική εκδήλωση προς τιμήν των Μέσων Μαζικής Ενημέρωσης/ Buena Ventura



- 7) 25-11-2001
 ΤΕΙ Σερρών - Σύλληλ. Πέλασις - Δικηγορ. Σύλληλ.
 Μουσικό εργαστήρι Σερρών - ΔΗ.ΠΕ.ΘΕ
 Εκδήλωση «Οι Σέρρες τιμούν τον Ιάκωβο Καμπανέλλη»

- 8) 7/8/9-12-2001
 Αναπτυξιακή Εταιρεία Σερρών /LEADER II

2002

- 1) 19-2-2002
 Σύλληλογος φίλων γρ/των και τεχνών/Συναυλία Συμφωνικής ορχήστρας Δήμου θες/νίκης

- 2) 23-02-2002
 ΤΕΙ Σερρών-Δήμος Σερρών- Πολιτιστικός Σύλληλογος Βυρώνειας
 Εκδήλωση απόδοσης τιμής στον θόδωρο Αγγελόπουλο παρουσία του σκηνοθέτη .

- 3) 18-03-2002
 Σύλληλογος ΕΕΣ /ΤΕΙ Σερρών /Συναυλία Λ. Μαχαίριτσα

- 4) 25-03-2002
 ΤΕΙ Σερρών - Μουσικό εργαστήρι Σερρών
 «Προς Τιμήν» με προσκεκλημένη την κ. Ελένη Γλύκατζη - Αρβελέρ:
 «Ελευθερία και Γλώσσα»
 «Μελοποιημένη ποίηση» Συναυλία του Μουσικού Εργαστηρίου Σερρών.





5) 30-03-2002
ΤΕΙ Σερρών - Σύλλογος φίλων γρ/των και τεχνών
**Εκδήλωση με προσκεκλημένο τον Εμμανουήλ Κριαρά,
ομότιμο καθηγητή Α.Π.Θ.:**
**«Υπάρχει σήμερα γλωσσικό ζήτημα;
Σε τι συνίσταται;
Πώς θεραπεύεται;»**

6) 12-04-2002
Σύνοδος Δ/ντών-Προϊστ. ΣΔΟ

- 7) 29-05-2002
ΤΕΙ Σερρών -Νομ. Αυτ/ση Σερρών-Δήμος Σερρών- Δικηγορ.Σύλλη-Σύλλη. Φίλων Φιλαρμον.
Εκδήλωση μνήμης «Η άλωση της Πόλης»
- 8) 20-06-2002
Συναυλία Συμφωνικής ορχήστρας Μουσικού Σχολείου Σερρών/ Συνδιοργάνωση ΤΕΙ/Σ
- 9) 21/21-09-2002
Νομαρχιακή Αυτ/ση Σερρών / Πολιτιστικές εκδηλώσεις
- 10) 24-11-02
ΕΚΔΗΛΩΣΗ ΣΥΛΛΟΓΟΥ ΘΡΑΚΩΝ
- 11) 2-12-2002
ΤΕΛΕΤΗ ΒΡΑΒΕΥΣΗΣ του Βαλκανιονίκη σπουδαστή Χορτομάρη Βασίλη (ΠΔΕ)
- 12) 07-12-2002
Ημερίδα του Συλλόγου Διοικητικού Προσωπικού ΤΕΙ Σερρών με θέματα:
α) Οργανισμός Διοικητικών Υπηρεσιών ΤΕΙ Σερρών
β) Υπαλληλικός Κώδικας

2003

- 1) 2-2-2003 | ΕΚΔΗΛΩΣΗ ΓΙΑ ΤΟΥΣ ΤΡΕΙΣ ΙΕΡΑΡΧΕΣ
- 2) 9-2-2003 | ΕΚΔΗΛΩΣΗ ΜΟΥΣΙΚΟΥ ΣΧΟΛΕΙΟΥ
- 3) 15-2-2003 | ΣΥΛΛΟΓΟΣ ΦΙΛΩΝ ΓΡ/ΤΩΝ ΚΑΙ ΤΕΧΝΩΝ
Συναυλία Συμφωνικής ορχήστρας - Μουσικού Γυμνασίου Σερρών
- 4) 1-3-2003 | ΕΚΔΗΛΩΣΗ ΜΟΥΣΙΚΟΥ ΣΧΟΛΕΙΟΥ
- 5) 09-03-2003 | ΕΚΔΗΛΩΣΗ ΚΑΑΜΕΑ
- 6) 18-3-2003 | ΣΥΝΑΥΛΙΑ Γ. ΑΝΔΡΕΟΥ / ΕΛΜΕ
- 7) 24-3-2003 | ΣΥΛΛΟΓΟΣ ΟΡΕΙΝΗΣ/ ΤΕΙ ΣΕΡΡΩΝ Γυμν. Σύλλη. Κυπρίων σπουδ. «ΚΙΜΩΝ»
- 8) 28-03-2003 | ΗΜΕΡΙΔΑ ΚΕΣΥΠ ΣΕΡΡΩΝ
- 9) 2-4-2003 | ΕΚΔΗΛΩΣΗ ΜΟΥΣΙΚΟΥ ΣΧΟΛΕΙΟΥ
- 10) 13-4-2003 | ΦΕΣΤΙΒΑΛ ΧΟΡΩΔΙΩΝ
- 11) 16-4-2003 | ΕΚΔΗΛΩΣΗ ΜΟΥΣΙΚΟΥ ΣΧΟΛΕΙΟΥ
- 12) 19-4-2003 | ΣΥΛΛΟΓΟΣ ΒΛΑΧΩΝ 3^ο Χορευτ. Πανόρ.
- 13) 10-5-2003 | ΒΡΑΒΕΥΣΕΙΣ ΑΘΛΗΤΩΝ ΦΟΙΤΗΤΩΝ ΤΕΙ

- 14) 18-5-2003 | ΕΚΔΗΛ. ΣΥΛΛ. ΠΟΝΤΙΩΝ ΕΠΤΑΜΥΛΩΝ
- 15) 24-5-2003 | ΕΚΔΗΛΩΣΗ ΣΥΛΛ. «ΕΥΞΕΙΝΟΣ ΛΕΣΧΗ»
- 16) 29-30-31/5/2003 | ΑΝΑΠΤΥΞΙΑΚΟ ΣΥΝΕΔΡΙΟ
- 17) 2-6-2003 | ΕΚΔΗΛΩΣΗ ΤΕΙ/Σ με προσκ. τον ΣΠ. ΒΟΥΓΙΑ: «Ο Πολιτισμός της καθημερινής ζωής»
- 18) 6&7-6-2003 | ΑΝΑΠΤΥΞΙΑΚΟ ΣΥΝΕΔΡΙΟ
- 19) 12-6/-2003 | ΦΟΙΤΗΤΙΚΗ ΒΡΑΔΙΑ ΛΗΞΗΣ ΑΚ. ΕΤΟΥΣ
Ορχήστρα Μουσικού Σχολείου Σερρών
- 20) 18-06-2003 | ΔΕΠΚΑ/ΤΕΙ ΣΥΝΑΥΛΙΑ ΚΛΑΣΣ. ΜΟΥΣ.
- 21) 15/19-09-2003 | ΠΑΓΚΟΣΜΙΟ ΣΥΝΕΔΡ. ΤΕΦΑΑ ΣΕΡΡΩΝ
- 22) 24/25/6-09-2003 | ΠΑΝΕΛΛΗΝΙΟ ΣΥΝΕΔΡΙΟ ΛΥΚΕΙΟΥ ΕΛΛΗΝΙΔΩΝ ΣΕΡΡΩΝ
- 23) 31-10-2003 | ΣΥΝΕΔΡΙΟ ΣΥΝΕΤ/ΚΗΣ ΤΡΑΠΕΖΑΣ
- 24) 1-11-2003 | ΕΚΔΗΛΩΣΗ ΔΕΠΚΑ-ΠΟΙΟΤΗΤΑ ΖΩΗΣ
- 25) 6&7-11-2003 | ΣΥΝΕΔΡΙΟ Ε.Τ.Π.
- 26) 8-11-2003 | ΣΥΛΛ. ΦΙΛΩΝ ΓΡΑΜΜΑΤΩΝ & ΤΕΧΝ./ ΤΕΙ
Συναυλία Κρατ. Ορχήστρας/Πολιτεχνείο
- 27) 9-11/-2003 | ΕΚΔΗΛΩΣΗ ΣΥΛΛ. ΓΟΝΕΩΝ. & ΚΗΔΕΜ.
Ν.ΣΕΡΡΩΝ / Πολιτεχνείο
- 28) 12/13/14-11-2003 | ΣΥΝΕΔΡΙΟ ΒΙΒΛΙΟΘΗΚΩΝ
- 29) 15-11-2003 | ΗΜΕΡΙΔΑ ΟΔΟΝΤΙΑΤΡΙΚΟΥ ΣΥΛΛΟΓΟΥ
- 30) 22-11/-2003 | ΕΚΔΗΛΩΣΗ ΕΜΠΟΡΙΚΗΣ ΤΡΑΠΕΖΑΣ
- 31) 24/25/26/27-11-2003 | 44^ο ΦΕΣΤΙΒΑΛ ΚΙΝΗΜΑΤΟΓΡΑΦΟΥ
ΘΕΣ/ΝΙΚΗΣ/Περιφ. Εκδηλώσεις
- 32) 1-12-2003 | ΣΥΝΑΥΛΙΑ ΘΑΝΟΥ ΜΙΚΡΟΥΤΣΙΚΟΥ
- 33) 02-12-2003 | ΕΠΙΣΤΗΜΟΝΙΚΗ ΕΚΔΗΛΩΣΗ - Τμήμα Γεωπληροφορικής & Τοπογραφίας
- 34) 3-12-2003 | ΕΚΔΗΛΩΣΗ ΚΑΑΜΕΑ
- 35) 19-12-2003 | ΤΜ. ΚΟΙΝΩΝ. ΜΕΡΙΜΝΑΣ ΔΗΜΟΥ ΣΕΡΡΩΝ/ ΤΗΛΕΜΑΡΑΘΩΝΙΟΣ
- 36) 20-12-2003 | ΛΥΚΕΙΟ ΕΛΛΗΝΙΔΩΝ/ ΔΙΟΝΥΣΙΟΣ ΣΟΛΩΜΟΣ



2004

- 1) 25-1-2004 | ΗΜΕΡΙΔΑ 3^ο ΓΥΜΝΑΣΙΟ ΣΕΡΡΩΝ / ΤΕΙ
- 2) 1-2-2004 | ΔΕΠΚΑ / ΗΜΕΡΑ ΤΩΝ ΓΡΑΜΜΑΤΩΝ
- 3) 15-2-2004 | ΣΥΛ. ΦΙΛΩΝ ΓΡΑΜΜΑΤΩΝ & ΤΕΧΝ./ ΤΕΙ
ΑΦΙΕΡΩΜΑ ΣΤΟΝ ΧΑΤΖΙΔΑΚΗ
- 4) 20-3-2004 | α) ΗΜΕΡΙΔΑ ΟΔΟΝΤΙΑΤΡΙΚΟΥ ΣΥΛΛΟΓΟΥ
β) ΕΚΔΗΛΩΣΗ ΣΥΛΛΟΓΟΥ ΒΛΑΧΩΝ
- 5) 21-3-2004 | ΛΥΚΕΙΟ ΕΛΛΗΝΙΔΩΝ / ΔΙΟΝ.ΣΟΛΩΜΟΣ
- 6) 27/-3-2004 | ΣΥΝΑΥΛΙΑ ΒΑΣΙΛΗ ΛΕΚΚΑ/
ΕΛΜΕ
- 7) 1,2,3-4-2004
ΣΥΝΟΔΟΣ ΠΡΟΕΔΡΩΝ ΤΕΙ ΤΗΣ ΕΛΛΑΔΑΣ
Παρουσία του Υφυπ. Εθνικής
Παιδείας & Θρησκευμάτων
Σπυρίδωνα Ταλιαδούρου



- 8) 22-4-2004 | ΠΑΡΑΣΤΑΣΗ / ΟΙ ΚΟΖΑΚΟΙ ΤΗΣ ΡΩΣΙΑΣ
- 9) 24 & 25-4-2004 | ΦΕΣΤΙΒΑΛ ΧΟΡΩΔΙΩΝ
- 10) 04-05-2004 | ΕΠΕΤΕΙΑΚΗ ΕΚΔΗΛΩΣΗ ΡΟΥΠΕΛ
- 11) 8-05-2004 | ΣΥΛ. ΦΙΛΩΝ ΓΡΑΜΜΑΤΩΝ ΚΑΙ ΤΕΧΝ./ ΤΕΙ /Σ /ΑΦΙΕΡΩΜΑ ΣΤΟΝ Γ. ΨΥΧΑΡΗ
- 12) 9-05-2004 | ΕΚΔΗΛΩΣΗ ΣΧΟΛΗΣ ΒΑΣΙΛΕΙΑΔΗ
- 13) 19-05-2004 | ΣΥΛΛ. ΠΟΝΤΙΩΝ ΕΠΤΑΜΥΛΩΝ
- 14) 22-05-2004 | ΜΟΥΣΙΚΟ ΕΡΓΑΣΤΗΡΙ / ΣΥΝΑΥΛΙΑ
- 15) 21-6-2004 | ΕΚΔΗΛΩΣΗ ΚΑΑΜΕΑ
- 16) 24-6-2004 | ΕΚΔΗΛΩΣΗ ΤΕΙ /Σ ΛΗΨΗΣ ΑΚΑΔ. ΕΤΟΥΣ
- 17) 26/27-06-2004 | ΕΡΓΑΤ. ΚΕΝΤΡΟ - ΤΟ.Π.Μ.Α.Κ
- 18) 03-07-2004 | ΗΜΕΡΙΔΑ ΔΙΚΗΓΟΡΙΚΟΥ ΣΥΛΛ. ΣΕΡΡΩΝ
- 19) 11-9-2004 | ΔΙΚΤΥΟ ΤΕΧΝΩΝ/ Μουσική Παράσταση Φρεντερίκο Γκαρθία Λόρκα
- 20) 15/16/17-10-2004 | 3ο ΣΥΝΕΔΡ. ΛΑΪΚ. ΠΟΛΙΤΙΣΜΟΥ/ ΔΗΜΟΣ ΣΕΡΡΩΝ
- 21) 27-10-2004 | ΕΚΔΗΛΩΣΗ ΠΑΝΗΠΕΙΡΩΤΙΚΟΥ ΣΥΛΛ.
- 22) 3/4/5/6-11-2004 | 4^ο ΔΙΕΘΝΕΣ ΣΥΝΕΔΡΙΟ ΔΥΝΑΜΗΣ ΤΕΦΑΑ ΣΕΡΡΩΝ
- 23) 11-11-2004 | ΗΜΕΡΙΔΑ ΣΥΛΛΟΓΟΥ ΤΑΚΤΙΚΟΥ Ε.Π
- 24) 20-11-2004 | ΤΙΜΗΤΙΚΗ ΕΚΔΗΛΩΣΗ ΣΕΓΑΣ /Ιωάννη Κούρου υπερ μαραθωνοδρόμου/ Γ. Σίκαθου /Σερραίων Μαραθωνοδρόμων
- 25) 24/25/26/27-11-2004
45^ο ΦΕΣΤΙΒΑΛ ΚΙΝΗΜΑΤΟΓΡΑΦΟΥ ΘΕΣ/ΝΙΚΗΣ/Περιφ.Εκδηλώσεις
- 26) 26/27/28/-11-2004 | ΣΥΝΕΔΡΙΟ ΟΜΟΣΠΟΝΔΙΑΣ ΑΞΙΩΜ. ΑΣΤ.
- 27) 4-12-2004 | ΕΚΔΗΛ. ΘΡΑΚΙΚΗΣ ΕΣΤΙΑΣ ΣΕΡΡΩΝ
- 28) 11-12-2004 | ΣΥΝΑΥΛΙΑ ΣΥΛΛ. ΦΙΛΩΝ ΓΡΑΜ. & ΤΕΧΝΩΝ (ΣΥΝΔ/ΤΗΣ ΤΕΙ ΣΕΡΡΩΝ)
- 29) 23-12-2004 | ΠΡΟΝΟΙΑ ΔΗΜΟΥ ΣΕΡΡ. / Σχ. Χορ. Ναταλί



2005

- 1) 15-02-2005 | ΗΜΕΡΙΔΑ ΠΡΩΤΟΒΑΘΜΙΑΣ ΕΚΠ/ΣΗΣ
- 2) 2/4/5/6-3-2005 | ΠΑΡΑΣΤ. ΘΕΑΤΡΙΚΗΣ ΟΜΑΔΑΣ ΤΕΙ
- 3) 17/18-3-2005 | ΠΡΟΓΡΑΜΜΑ DELF
- 4) 19-03-2005 | ΝΟΜ/ΚΗ ΑΥΤΟΔ/ΣΗ
Συναυλία Ορχήστρας - Χορωδίας Πανεπ. Πάτρας
- 5) 28-03-2005 | ΦΙΛΟΙ ΠΕΡΙΟΔ. «ΓΙΑΤΙ»
ΛΕΥΤΕΡΗΣ ΠΑΠΑΔΟΠΟΥΛΟΣ
- 6) 8-04-2005 | ΗΜΕΡΙΔΑ ΠΡΩΤ/ΘΜΙΑΣ ΕΚΠ/ΣΗΣ
- 7) 23-04-2005 | ΣΥΛΛ. ΛΑΪΛΙΑΣ ΣΕΡΡΩΝ 4^ο Χορευτ. Παν.
- 8) 24-04-2005 | ΜΟΥΣΙΚΟ ΕΡΓΑΣΤΗΡΙ, Αφιέρωμα στον Μίκη Θεοδωράκη
- 9) 14/15-05-2005 | ΦΕΣΤΙΒΑΛ ΧΟΡΩΔΙΩΝ - ΣΥΛ/ΓΟΣ ΤΕΧΝΗ
- 10) 18-05-2005 | ΣΥΛΛΟΓΟΣ ΠΟΝΤΙΩΝ ΕΠΤΑΜΥΛΩΝ
- 11) 22-05-2005 | ΣΥΛ/ΓΟΣ ΠΟΝΤΙΩΝ ΕΥΞΕΙΝΟΣ ΛΕΣΧΗ
- 12) 26-05-2005 | ΘΕΑΤΡ. ΠΑΡΑΣΤΑΣΗ/ ΛΑΜΠΙΟΝΙ
- 13) 28-6-2005 | ΣΥΛ.ΦΙΛΩΝ ΓΡΑΜΜΑΤΩΝ & ΤΕΧΝΩΝ/ ΝΕΝΑ ΒΕΝΕΤΣΑΝΟΥ



- 14) 1-06-2005 | ΚΕΝΤΡΟ ΦΥΣΙΚΗΣ ΑΓΩΓΗΣ
- 15) 4-06-2005 | ΗΜΕΡΙΔΑ ΟΔΟΝΤΙΑΤΡΙΚΟΥ ΣΥΛΛΟΓΟΥ
- 16) 17-06-2005 | ΔΕΠΚΑ / Επίδειξη μοντέρνου και κλασσικού χορού
- 17) 18/19-06-2005 | ΣΥΝΕΔΡΙΟ ΦΑΡΜΑΚΕΥΤΙΚΟΥ ΣΥΛΛ.
- 18) 27/28/29-9-2005 | ΕΚΔΗΛΩΣΕΙΣ ΘΕΑΤΡΙΚΗΣ ΟΜΑΔΑΣ ΤΕΙ ΣΕΡΡΩΝ
- 19) 30/9 _ 1/2-10-2005 | 4^η ΑΜΦΙΚΤΙΟΝΙΑ ΣΥΛΛ. ΤΕΡΠΝΙΩΤΩΝ/ΣΥΛΛ. ΑΙΜΟΔΟΤΩΝ
- 20) 6-11-2005 | ΙΕΡΑ ΜΗΤΡΟΠΟΛΙΣ/ΜΟΥΣΙΚΟ ΕΡΓΑΣΤΗΡΙ - ΣΥΝΑΥΛΙΑ
- 21) 23/24/26-11-2005 | 46^ο ΦΕΣΤΙΒΑΛ ΚΙΝΗΜΑΤΟΓΡΑΦΟΥ ΘΕΣ/ΝΙΚΗΣ/Περιφ. Εκδηλώσεις
- 22) 25-11-2005 | ΣΥΛΛ. ΑΝΘΡΩΠΟΣ ΓΙΑ ΤΟ ΣΥΝΑΝΘΡΩΠΟ (ΜΑΡΙΟΣ ΤΟΚΑΣ)
- 23) 22-12-2005 | ΕΚΔΗΛ. ΠΡΟΝΟΙΑΣ Δ.ΣΕΡΡΩΝ

2006

- 1) 15-1-2006 | ΜΕΛΩΔΙΑ ΤΗΣ ΠΑΡΑΔΟΣΗΣ / ΣΥΛΛ. ΦΙΛΩΝ ΓΡΑΜ.& ΤΕΧΝΩΝ
- 2) 26/27-1-2006 | ΘΕΑΤΡΙΚΗ ΠΑΡΑΣΤΑΣΗ ΚΩΣΤΑ ΒΟΥΤΣΑ - ΑΡΧΟΝΤΟΧΩΡΙΑΤΗΣ
- 3) 29-1-2006 | ΒΙΚΤ. ΣΑΡΗΓΙΑΝΝΙΔΗΣ – Αρχαιοθ. ΣΥΛΛ. ΦΙΛΩΝ ΓΡΑΜ.& ΤΕΧΝΩΝ / ΤΕΙ ΣΕΡΡΩΝ
- 4) 31/1_1-2-2006 | ΘΕΑΤΡΙΚΗ ΠΑΡΑΣΤΑΣΗ ΚΩΣΤΑ ΒΟΥΤΣΑ - ΑΡΧΟΝΤΟΧΩΡΙΑΤΗΣ
- 5) 17-2-2006 | Γ.Ν.Σ. ΓΑΣΤΡΕΝΤΕΡΟΛΟΓΙΚΟ ΙΑΤΡΕΙΟ/
«Αθικόθι- ένα διαχρονικό Ιατροκοινωνικό πρόβλημα»
- 6) 1-3-2006 | ΔΕΠΚΑ - ΒΥΖΑΝΤΙΝΗ ΜΟΥΣΙΚΗ
- 7) 11-3-2006 | ΣΥΝΑΥΛΙΑ ΚΡΑΤ. ΟΡΧΗΣΤΡΑΣ
ΣΥΛΛΟΓΟΣ ΦΙΛΩΝ ΓΡΑΜΜΑΤΩΝ ΚΑΙ ΤΕΧΝΩΝ
- 8) 14-03-2006 | ΤΕΙ ΣΕΡΡΩΝ
ΕΚΔΗΛΩΣΗ ΜΝΗΜΗΣ ΕΥΑΓΟΡΑ ΠΑΛΛΗΚΑΡΙΔΗ
- 9) 15-3-2006 | ΙΑΤΡΙΚΟΣ ΣΥΛΛΟΓΟΣ - ΔΙΑΒΗΤΗΣ
- 10) 18-3-2006 | ΕΚΔΗΛΩΣΗ ΝΟΜΑΡΧΙΑΣ
- 11) 22-3-2006 | ΔΕΠΚΑ/ΒΥΖΑΝΤΙΝΗ ΜΟΥΣΙΚΗ
- 12) 5,6,7,8,9-4-2006 | ΔΕΠΚΑ/ ΠΟΛΙΤ. ΣΥΛΛΟΓΟΙ - Β' ΔΙΘΝΕΣ
ΙΣΤΟΡΙΚΟ ΣΥΝΕΔΡΙΟ ΣΕΡΡΩΝ
- 13) 10,11,12,13-4-2006 | ΝΟΜΑΡΧΙΑ - 15^ο ΕΥΡΩΠ. ΣΥΝΕΔΡΙΟ
SONE
- 14) 14-5-2006 | ΠΑΝ/ΜΙΟ ΜΑΚΕΔΟΝΙΑΣ/ΩΔΕΙΟ Σ
- 15) 15-4-2006 | ΔΗΜΟΣ-ΠΡΟΝΟΙΑ
«Αναθεώρηση του Συντάγματος»
- 16) 19-04-2006 | ΚΡΑΤΙΚΗ ΟΡΧΗΣΤΡΑ - ΣΤΑΥΡΟΣ ΞΑΡΧΑΚΟΣ
ΔΕΠΚΑ ΣΕΡΡΩΝ
- 17) 3-5-2006 | ΣΥΛΛΟΓΟΣ ΕΡΓΑΖΟΜΕΝΩΝ ΓΝΣ
- 18) 5/6-5-2006 | Γ.Ν.Σ.ΠΝΕΥΜ/ΚΟ ΣΥΝΕΔΡΙΟ
- 19) 7/14-5-2006 | ΦΕΣΤΙΒΑΛ ΧΟΡΩΔΙΩΝ
- 20) 17-5-2006 | ΣΥΛΛΟΓΟΣ ΠΟΝΤΙΩΝ ΕΠΤΑΜ. – ΕΚΔΗΛΩΣΗ ΜΝΗΜΗΣ
- 21) 28/5_1-6-2006 | Α/ΒΑΘΜΙΑ ΕΚΠ/ΣΗ
- 22) 23-9-2006 | ΔΕΥΤΕΡΟΒΑΘΜΙΑ ΕΚΠ/ΣΗ
- 23) 7-10-2006 | ΣΥΝΑΥΛΙΑ ΣΥΛΛ. ΦΙΛΩΝ ΓΡΑΜ. & ΤΕΧΝΩΝ



- 24) 30-10-2006 | ΕΚΔΗΛΩΣΗ ΙΕΡ.ΜΗΤΡ.ΣΕΡΡΩΝ& ΝΙΓΡ.
- 25) 4-11-2006 | ΗΜΕΡΙΔΑ ΦΑΡΜΑΚ. ΣΥΛΛ.
- 26) 23,24,25-11-2006 | 47^ο ΦΕΣΤΙΒΑΛ ΚΙΝΗΜΑΤΟΓΡΑΦΟΥ ΘΕΣ/ΝΙΚΗΣ / Περιφ. Εκδηλώσεις
- 27) 30/11_1-12-2006 | ΘΕΤΡ. ΠΑΡΑΣΤ. - ΛΑΜΠΙΟΝΙ
- 28) 10-12-2006 | ΣΥΛΛΟΓΟΣ ΞΕΝΩΝ ΓΛΩΣΣΩΝ
- 29) 21-12-2006 | ΕΚΔΗΛΩΣΗ ΣΧ. ΧΟΡ. ΝΑΤΑΛΙ
- 30) 23-12-2006 | ΙΕΡ. ΜΗΤΡ. ΣΕΡΡΩΝ & ΝΙΓΡ.
- 31) 28-12-2006 | ΔΕΥΤΕΡΟΒΑΘΜΙΑ ΕΚΠ./ ΒΡΑΒΕΥΣΗ ΦΟΙΤΗΤΩΝ

2007

- 1) 20-1-2007 | ΕΠΙΜΕΛΗΤΗΡΙΟ ΣΕΡΡΩΝ
- 2) 17-2-2007 | ΦΕΣΤΙΒΑΛ - ΑΡΙΩΝ
- 3) 25-2-2007 | ΗΜΕΡΙΔΑ ΟΔΟΝΤ/ΚΟΥ ΣΥΛΛ
- 4) 2-3-2007 | ΔΕΠΚΑ / ΣΥΝΑΥΛΙΑ Γ. ΑΝΔΡΕΟΥ
- 5) 10-3-2007 | ΣΥΛΛ. ΦΙΛΩΝ ΓΡ. & ΤΕΧΝ. /ΣΥΝΑΥΛΙΑ ΜΑΝΟΥ ΛΟΪΖΟΥ
- 6) 19-3 -2007 | ΝΟΜΑΡΧΙΑ - ΗΜΕΡΙΔΑ
- 7) 31/3_1/-4-2007 | ΣΥΛΛ.ΣΑΡΑΚΑΤΣΑΝΩΝ / ΣΥΝΕΔΡΙΟ
- 8) 19-04-2007 | ΣΥΛΛ. ΦΙΛΩΝ ΓΡ.& ΤΕΧΝ. ΣΥΝΑΥΛ. ΣΤΑΥΡ. ΞΑΡΧΑΚΟΥ
- 9) 21/22-4-2007 | ΣΥΛΛ.- ΤΕΧΝΗ/ΦΕΣΤΙΒ. ΧΟΡ.
- 10) 28/29-4-2007 | ΔΕΠΚΑ / ΣΥΝΑΥΛΙΑ ΕΛ. ΤΣΑΛΙΓΟΠΟΥΛΟΥ
- 11) 12/13-5-2007 | ΟΜΟΣΠΟΝΔΙΑ ΒΡΕΦΟΝΗΠ.
- 12) 16/17-5-2007 | ΔΙΗΜ. ΠΡΑΚΤΙΚΗΣ ΑΣΚΗΣΗΣ
- 13) 19-5-2007 | Α΄ ΒΑΘΜΙΑ ΕΚΠ/ΣΗ
- 14) 20-5-2007 | ΣΥΛ. ΠΟΝΤΙΩΝ ΒΑΣΙΛΕΙΑΔ.
- 15) 21/22/23/24-5-2007 | Α΄ ΒΑΘΜΙΑ ΕΚΠ/ΣΗ
- 16) 30-5-2007 | ΕΚΔ. ΛΥΚΕΙΟΥ ΕΛΛΗΝΙΔΩΝ
- 17) 11-6-2007 | ΕΚΔΗΛΩΣΗ ΔΕΠΚΑ
- 18) 18-6-2007 | ΕΚΔ. ΣΧΟΛΗΣ ΒΑΣΙΛΕΙΑΔΗ
- 19) 20-6-2007 | ΣΥΛΛΟΓΟΣ ΔΑΣΚΑΛΩΝ
- 20) 27-6-2007 | ΠΑΡΟΥΣΙΑΣΗ ΒΙΒΛΙΟΥ
- 21) 2-7-2007 | ΟΚΑΝΑ - ΘΕΑΤΡΟ
- 22) 5-7-2007 | ΔΕΠΚΑ-ΣΥΝΑΥΛΙΑ
- 23) 11-07-2007 | ΘΕΑΤΡΙΚΗ ΠΑΡΑΣΤΑΣΗ
«ΠΛΟΥΤΟΣ» ΑΡΙΣΤΟΦΑΝΗ/ ΔΕΠΚΑ ΣΕΡΡΩΝ
- 24) 11-07-2007 | ΘΕΑΤΡΙΚΗ ΠΑΡΑΣΤΑΣΗ
«ΤΑ ΣΚΟΥΠΙΔΙΑ» Γ. ΞΑΝΘΟΥΛΗ /ΔΕΠΚΑ
- 25) 26-07-2007 | ΘΕΑΤΡΙΚΗ ΠΑΡΑΣΤΑΣΗ
«ΜΗΔΕΙΑ» ΤΟΥ ΜΠΟΣΤ /ΔΕΠΚΑ
- 26) 22-08-2007 | ΘΕΑΤΡΙΚΗ ΠΑΡΑΣΤΑΣΗ
«ΓΙΑΤΡΟΣ ΜΕ ΤΟ ΣΤΑΝΙΟ» ΜΟΛΙΕΡΟΣ/ ΔΕΠΚΑ
- 27) 26-08-2007 | ΚΡΑΤΙΚΗ ΟΡΧΗΣΤΡΑ
- 28) 1-09-2007 | ΘΕΑΤΡΙΚΗ ΠΑΡΑΣΤΑΣΗ, «ΟΙ ΤΡΕΙΣ ΣΩΜΑΤΟΦΥΛΑΚΕΣ» Κ. ΡΟΥΓΓΕΡΗ/ ΔΕΠΚΑ



- 29) 3/4-09-2007 | ΘΕΑΤΡΙΚΗ ΠΑΡΑΣΤΑΣΗ ΔΗ.ΠΕ.ΘΕ. ΣΕΡΡΩΝ
- 30) 1-9-2007 | ΔΕΠΚΑ / ΔΗ.ΠΕ.ΘΕ
- 31) 22-09-2007 | ΗΜΕΡΙΔΑ ΦΑΡΜΑΚΕΥΤΙΚΟΥ ΣΥΛΛΟΓΟΥ
- 32) 26,27,28-09-2007 | ΝΟΜ/ΚΗ ΑΥΤ/ΣΗ ΚΤΗΝΙΑΤΡ. ΥΠΗΡΕΣΙΑ
- 33) 12,13,14-10-2007 | ΗΜΕΡ. ΣΥΛΛ. ΔΙΑΒΗΤΙΚΩΝ
- 34) 05-11-2007 | ΟΡΓ. ΒΙΟΜΗΧ.ΙΔ.
- 35) 10-11-2007 | ΦΡΟΝΤΙΣΤΗΡΙΟ Ξ. ΓΛ. ΣΠΑΝΤΟΥ
- 36) 14-11-2007 | ΣΥΛΛ. ΦΙΛ.ΓΡΑΜΜ.& ΤΕΧΝΩΝ / Παραδοσιακή μουσική Περσίας
- 37) 19-11-2007 | ΗΜΕΡΙΔΑ FIBRAN
- 38) 24-11-2007 | ΝΟΜΑΡΧΙΑΚΗ ΑΥΤ/ΣΗ/ΗΜΕΡΙΔΑ - Μεταμοσχεύσεις
- 39) 26,27,28-11-2007 | 48^ο ΦΕΣΤΙΒΑΛ ΚΙΝΗΜΑΤΟΓΡΑΦΟΥ ΘΕΣ/ΝΙΚΗΣ / Περιφ.Εκδηλώσεις
- 40) 01-12-2007 | ΛΥΚΕΙΟ ΕΛΛΗΝΙΔΩΝ / «50 Χρόνια λειτουργίας»
- 41) 05-12-2007 | ΑΔΕΔΥ Ν.ΣΕΡΡΩΝ
- 42) 14-12-2007 | ΠΡΟΓΡ/ΜΑ ΑΡΧΙΜΙΔΗΣ
- 43) 15-12-2007 | ΑΡΙΣΤΟΤΕΛΕΙΟ ΕΚΠ/ΤΗΡΙΟ
- 44) 16-12-2007 | ΡΑΛΣΟ-ΦΡΟΝΤ/ΡΙΑ Ξ.ΓΛ.
- 45) 17-12-2007 | ΝΟΜΑΡΧ. ΑΥΤ/ΣΗ /Αφιέρωμα στον Τάσο Καββαδία
- 46) 18-12-2007 | ΗΜΕΡΙΔΑ ΤΗΛΕΠ/ΝΙΩΝ
- 47) 22-12-2007 | ΙΕΡ. ΜΗΤΡ. ΣΕΡΡΩΝ & ΝΙΓΡ.
- 48) 23-12-2007 | ΣΧΟΛΗ ΜΠΑΛΕΤΟΥ-ΔΕΠΚΑ

2008

- 1) 4-01-2008 | ΔΕΠΚΑ/ΘΕΑΤΡ. ΠΑΡΑΣΤ. ΚΑΡΜΕΝ ΡΟΥΓΓΕΡΗ
- 2) 17-01-2008 | ΝΟΜΑΡΧ. ΑΥΤ/ΣΗ - Δ/ΝΣΗ ΑΓΡ/ΚΗΣ ΑΝΑΠΤΥΞΗΣ
- 3) 06-02-2008 | ΝΟΜΑΡΧ. ΑΥΤ/ΣΗ / ΗΜΕΡΙΔΑ
- 4) 20-02-2008 | Π.Ο.Ν ΒΙΣΑΛΤΙΑΚΟΣ /Συναυλία Πρωτοψαλτών

- 5) 27,28,29-02-2008
ΣΥΝΟΔΟΣ ΠΡΟΕΔΡΩΝ
ΤΕΙ ΤΗΣ ΕΛΛΑΔΑΣ
Παρουσία του Υπουργού
Εθνικής Παιδείας κ' Θρησκευμάτων κ.
Ευρ.Στυλιανίδη του
Υφυπ **Σπυριδ. Ταλια-
δούρου** και του Γεν.
Γραμμ. **Αθ. Κυριαζή**



- 6) 05-03-2008 | ΕΚΔ. ΕΥΞΕΙΝΟΥ ΛΕΣΧΗΣ
- 7) 12-03-2008 | ΣΥΝΑΥΛΙΑ ΜΟΥΣΙΚΟΥ ΕΡΓΑΣΤΗΡΙΟΥ
Αφιέρωμα Γιώργου Καφταντζή
- 8) 15-03-2008 | ΓΙΑΤΙ - Β. ΤΖΑΝΑΚΑΡΗΣ / Παρουσίαση βιβλίου
- 9) 19-03-2008 | ΤΕΕ-ΗΜΕΡΙΔΑ ΦΥΣ. ΑΕΡΙΟ
- 10) 22-03-2008 | ΕΚΔΗΛΩΣΗ ΣΥΛΛ. ΒΛΑΧΩΝ



- 11) 24-03-2008 | ΘΕΑΤΡ. ΠΑΡΑΣΤ. ΠΑΠΑΝΙΚΑ
- 12) 25-03-2008 | ΕΚΔΗΛΩΣΗ ΙΕΡ. ΜΗΤΡ. ΣΕΡΡΩΝ & ΝΙΓΡ.
- 13) 29-03-2008 | ΣΥΛ. ΦΙΛΩΝ ΓΡ/ΤΩΝ ΚΑΙ ΤΕΧΝΩΝ - Χ. ΣΤΑΜΑΤΙΟΥ
- 14) 04-04-2008 | ΣΥΛΛΟΓΟΣ ΟΡΦΕΑΣ / Αφιέρωμα Πασχ. Τόνιο
- 15) 05-04-2008 | ΜΟΥΣΙΚΗ ΕΚΔΗΛΩΣΗ ΕΛΛΗΝΟΚΟΥΒΑΝΙΚΟΥ ΣΥΝΔΕΣΜΟΥ ΦΙΛΙΑΣ
- 16) 12-04-2008 | ΦΡΟΝΤ. ΞΕΝ. ΓΛΩΣΣ. ΡΟΖΗ
- 17) 19-04-2008 | ΕΚΔΗΛ. ΣΥΛΛ. ΒΛΑΧΩΝ
- 18) 20-04-2008 | ΣΥΝΑΥΛΙΑ ΜΟΥΣΙΚΟΥ ΕΡΓ.
- 19) 04-05-2008 | ΕΚΔΗΛΩΣΗ ΙΕΡ. ΜΗΤΡ. ΣΕΡΡΩΝ & ΝΙΓΡ.
- 20) 10-05-2008 | ΕΚΔΗΛ. ΕΥΨΕΙΝΟΥ ΛΕΣΧΗΣ
- 21) 11-05-2008 | ΗΜΕΡΙΔΑ Α΄ ΒΑΘΜΙΑΣ ΕΚΠ
- 22) 12,13,14,15-05-2008 | ΜΑΘΗΤΟΚΟΣΜΟΣ
- 23) 17,18-05-2008 | ΦΕΣΤΙΒΑΛ ΧΟΡΩΔΙΩΝ
- 24) 23,24-05-2008 | ΙΔΡΥΜΑ Κ. ΚΑΡΑΜΑΝΛΗ
«Ο Κων. Καραμανλής στη γενέτειρά του»
10 χρόνια από τον θάνατό του

Τιμώντας την επέτειο των δέκα ετών από τον θάνατο του Κωνσταντίνου Καραμανλή, το Ίδρυμα «ΚΩΝΣΤΑΝΤΙΝΟΣ Γ. ΚΑΡΑΜΑΝΛΗΣ» με την επιστημονική συμμετοχή του Α.Π.Θ., του ΠΑ.ΜΑΚ. και του Τ.Ε.Ι. Σερρών διοργάνωσε στις 23 και 24 Μαΐου 2008 διημερίδα στη γενέτειρά του. Η έναρξη της διημερίδας έγινε την Παρασκευή 23 Μαΐου στην αίθουσα τελετών του Αμφιθεάτρου του Τ.Ε.Ι. Σερρών και οι εργασίες ολοκληρώθηκαν το πρωί της επομένης Σάββατο 24 Μαΐου με ομιλία του **Πρωθυπουργού Κώστα Καραμανλή**. Παρόντες ήταν μεταξύ των άλλων οι: κ. Αχιλλέας Καραμανλής τ. Υπουργός, κ. Μαργαρίτης Τζήμας Υπουργός Μακεδονίας - Θράκης, κ. Πέτρος Μολυβιάτης Υπουργός Εξωτερικών.

Παράλληλα προβλήθηκε ταινία - ντοκιμαντέρ με τη ζωή και το έργο του Εθνάρχη, στο δε φουαγιέ του αμφιθεάτρου λειτούργησε σχετική έκθεση φωτογραφίας. Επακολούθησε το απόγευμα της ίδιας ημέρας η τελετή αποκαλυπτηρίων ανδριάντος του Κωνσταντίνου Καραμανλή στην Πρώτη του Νομού Σερρών.



- 25) 22-05-2008 | ΑΘΛΗΤΙΚ. ΣΥΛΛ. ΧΡΥΣΟΥ
Συναυλία Μεñ. Ασλανίδου - Ραήλια Χρηστίδου
- 26) 24-05-2008 | ΗΜΕΡΙΔΑ ΣΥΛΛΟΓΟΥ ΚΑΡΚ/ΠΑΘΩΝ
- 27) 25-05-2008 | ΕΚΔ. ΛΥΚΕΙΟΥ ΕΛΛΗΝΙΔΩΝ
- 30) 29,30,31-05/1,2,3-06-2008 | ΠΑΝΕΠΙΣΤΗΜΙΑΔΑ ΘΕΑΤΡΟΥ
- 31) 04-06-2008 | ΗΜΕΡΙΔΑ ΠΡΑΚΤΙΚΗΣ ΑΣΚΗΣΗΣ
- 32) 6,7,8-06-2008 | ΠΝΕΥΜΟΝΙΟΛΟΓΙΚΟ ΣΥΝΕΔΡ.
- 33) 11-06-2008 | ΕΚΔΗΛΩΣΗ ΔΕΠΚΑ
- 34) 17-06-2008 | ΣΧΟΛΗ ΧΟΡΟΥ ΜΠΟΛΕΡΟ
- 35) 18-06-2008 | ΗΜΕΡΙΔΑ Α΄ ΒΑΘΜΙΑΣ ΕΚΠ
- 36) 04-07-2008 | ΘΕΑΤΡΙΚΗ ΠΑΡΑΣΤΑΣΗ «ΤΑΡΤΟΥΦΟΣ» ΤΟΥ ΜΟΛΙΕΡΟΥ /ΔΗ.ΠΕ.ΘΕ. ΣΕΡΡΩΝ
- 37) 17-07-2008 | ΘΕΑΤΡΙΚΗ ΠΑΡΑΣΤΑΣΗ «ΜΑΤΩΜΕΝΟΣ ΓΑΜΟΣ» ΤΟΥ ΛΟΡΚΑ/ ΔΗ.ΠΕ.ΘΕ. ΣΕΡΡΩΝ

- 38) 30-07-2008 | ΘΕΑΤΡΙΚΗ ΠΑΡΑΣΤΑΣΗ «ΕΛΕΝΗ» ΤΟΥ ΕΥΡΙΠΙΔΗ /ΔΗ.ΠΕ.ΘΕ. ΣΕΡΡΩΝ
- 39) 21-08-2008 | ΘΕΑΤΡΙΚΗ ΠΑΡΑΣΤΑΣΗ «12^η ΝΥΧΤΑ» ΤΟΥ ΣΑΙΞΠΗΡ /ΔΗ.ΠΕ.ΘΕ. ΣΕΡΡΩΝ
- 40) 25-08-2008 | ΠΑΡΑΣΤΑΣΗ - ΧΟΡΕΥΤΕΣ ΤΟΥ ΜΠΟΛΣΟΪ
- 41) 15/19-09-2008 | ΠΑΝΕΛΛ. ΧΟΡΩΔΙΑΚΟ ΦΕΣΤΙΒΑΛ Κ.Α.Π.Η. ΤΗΣ ΕΛΛΑΔΑΣ
- 42) 19-11-2008 | ΠΑΡΑΣΤΑΣΗ ΚΟΖΑΚΟΙ ΤΗΣ ΡΩΣΙΑΣ
- 43) 24/28-11-2008 | ΟΙΚΟΛΟΓΙΚΗ ΘΕΑΤΡΙΚΗ ΠΑΡΑΣΤΑΣΗ / ΣΥΛΛ. ΛΩΤΙΝΟΣ ΗΛΙΟΣ
- 44) 11-12-2008 | ΗΜΕΡΙΔΑ ΤΜΗΜ. ΓΕΩΠΛΗΡΟΦΟΡΙΚΗΣ ΚΑΙ ΤΟΠΟΓΡΑΦΙΑΣ
- 45) 13-12-2008 | ΣΥΝΑΥΛΙΑ ΚΛΑΣΣ. ΜΟΥΣΙΚΗΣ ΣΥΛΛ. ΦΙΛΩΝ ΓΡ. & ΤΕΧΝΩΝ
- 46) 14-12-2008 | ΣΥΛΛΟΓΟΣ ΦΡΟΝΤΙΣΤΗΡΙΩΝ ΞΕΝΩΝ ΓΛΩΣΣΩΝ
- 47) 17-12-2008 | ΗΜΕΡΙΔΑ ΙΔΑΣΜΕ
- 48) 18-12-2008 | ΠΟΛΙΤΙΣΤ. ΕΡΓΟ/ΣΥΝΑΥΛΙΑ ΝΟΜΑΡΧ. ΑΥΤ/ΣΗΣ ΣΕΡΡΩΝ
- 49) 20-12-2008 | ΕΚΔΗΛΩΣΗ ΙΕΡ. ΜΗΤΡΟΠ. ΣΕΡΡΩΝ ΚΑΙ ΝΙΓΡΙΤΗΣ
- 50) 21-12-2008 | ΕΚΔΗΛΩΣΗ ΑΡΙΣΤΟΤΕΛΕΙΟΥ ΚΟΛΛΕΓΙΟΥ
- 51) 22-12-2008 | ΕΚΔΗΛΩΣΗ ΣΧ. ΧΟΡ. ΝΑΤΑΛΙ

2009

- 1) 19-01-2009 | ΘΕΑΤΡΙΚΗ ΠΑΡΑΣΤΑΣΗ / ΘΙΑΣΟΣ ΒΟΥΤΣΑ - ΚΟΝΤΟΥ
- 2) 31-01-2009 | ΘΕΑΤΡΙΚΟ ΜΙΟΥΣΙΚΑΛ
- 3) 07-02-2009 | ΣΥΛΛΟΓΟΣ ΦΙΛΩΝ ΓΡΑΜΜΑΤΩΝ ΚΑΙ ΤΕΧΝΩΝ “ΒΡΑΔΙΑ ΤΣΙΤΣΑΝΗ”
- 4) 14-03-2009 | ΕΚΔΗΛΩΣΗ ΘΡΑΚΙΚΗΣ ΕΣΤΙΑΣ
- 5) 15-03-2009 | ΔΗΜΟΚΡΑΤΙΚΟΣ ΣΥΛΛΟΓΟΣ ΓΥΝΑΙΚΩΝ Ν.ΣΕΡΡΩΝ
- 6) 16-03-2009 | ΝΟΜΑΡΧΙΑΚΗ ΑΥΤΟΔΙΟΙΚΗΣΗ ΣΕΡΡΩΝ – ΣΥΝΑΥΛΙΑ Θ. ΜΙΚΡΟΥΤΣΙΚΟΥ
- 7) 17/18-03-2009 | ΘΕΑΤΡΟ CORONET: “CAVEMAN”
- 8) 23-03-2009 | ΝΟΜΑΡΧΙΑΚΗ ΑΥΤΟΔΙΟΙΚΗΣΗ ΣΕΡΡΩΝ - ΣΥΝΑΥΛΙΑ ΝΙΚΟΥ ΓΚΑΤΣΟΥ
- 9) 28-03-2009 | ΞΕΝΟΓΛΩΣΣΟΣ ΕΚΠ/ΚΟΣ ΟΡΓΑΝΙΣΜΟΣ ROZIS
- 10) 04-04-2009 | ΕΚΔΗΛΩΣΗ ΠΑΝΗΠΕΙΡΩΤΙΚΟΥ ΣΥΛΛΟΓΟΥ
- 11) 09/10-04-2009 | ΘΕΑΤΡΙΚΗ ΠΑΡΑΣΤΑΣΗ: “ΤΟ ΓΑΛΛ”
- 12) 13-03-2009 | ΝΟΜΑΡΧΙΑΚΗ ΑΥΤΟΔΙΟΙΚΗΣΗ ΣΕΡΡΩΝ – ΣΥΝΑΥΛΙΑ «Ω Γλυκύ μου Έαρ»
- 13) 24/25/26-04-2009 | ΦΕΣΤΙΒΑΛ ΧΟΡΩΔΙΑΚΗΣ ΜΟΥΣΙΚΗΣ
- 14) 10-05-2009 | ΕΤΗΣΙΑ ΕΚΔΗΛΩΣΗ ΛΥΚΕΙΟΥ ΕΛΛΗΝΙΔΩΝ
- 15) 11-05-2009 | ΜΟΥΣΙΚΗ ΕΚΔΗΛΩΣΗ ΟΜΙΛΟΥ ΟΡΦΕΑ ΣΕΡΡΩΝ «ΑΦΙΕΡΩΜΑ ΣΤΟΝ ΣΟΓΙΟΥΛ»
- 16) 13-05-2009 | ΜΟΥΣΙΚΗ ΕΚΔΗΛΩΣΗ ΛΥΚΕΙΟΥ ΕΛΛΗΝΙΔΩΝ
- 17) 15-05-2009 | ΕΚΔΗΛΩΣΗ ΕΚΠ/ΚΩΝ ΠΡ/ΘΜΙΑΣ ΕΚΠ/ΣΗΣ
- 18) 18-05-2009 | ΝΟΜΑΡΧ. ΑΥΤ/ΣΗ ΣΕΡΡΩΝ - ΣΥΝΑΥΛΙΑ ΝΙΚΟΥ ΓΚΑΤΣΟΥ
- 19) 19-05-2009 | ΘΕΑΤΡΙΚΗ ΠΑΡΑΣΤΑΣΗ «Ο ΜΑΡΞ ΣΤΟ ΣΟΧΟ»
- 20) 21-05-2009 | ΗΜΕΡΙΔΑ Π.Δ.Ε.
- 21) 22-05-2009 | ΘΕΑΤΡΙΚΗ ΠΑΡΑΣΤΑΣΗ ΔΗΜΟΥ Ν. ΖΙΧΝΗΣ
- 22) 24/25/26/27/28-05-2009 | ΜΑΘΗΤΟΚΟΣΜΟΣ / Α΄ΘΜΙΑ
- 23) 01-06-2009 | ΣΥΝΑΥΛΙΑ ΑΦΙΕΡΩΜΑ ΣΤΟΝ ΜΑΝΟ ΧΑΤΖΗΔΑΚΗ /ΕΕΣ ΤΕΙ
- 24) 12-06-2009 | ΟΡΓΑΝΩΣΗ «ΑΧΕΠΑ»

- 25) 17-06-2009 | ΕΤΗΣΙΑ ΕΚΔΗΛΩΣΗ ΣΧΟΛΗΣ ΧΟΡΟΥ ΜΠΟΛΕΡΟ
- 26) 18/19/20-06-2009 | 14^ο ΣΥΝΕΔΡΙΟ ΑΙΡΕΤΩΝ ΓΥΝΑΙΚΩΝ Τ.Α.
- 27) 24/25/26-06-2009 | ΔΗΠΕΘΕ ΣΕΡΡΩΝ «ΑΣΧΗΜΟΠΑΠΟ»
- 28) 26-06-2009 | ΣΥΛΛ. ΦΙΛΩΝ ΓΡΑΜΜ. ΚΑΙ ΤΕΧΝΩΝ - ΚΡΑΤΙΚΗ ΟΡΧΗΣΤΡΑ
- 29) 27/28/29/30-06-2009 | ΔΗΠΕΘΕ ΣΕΡΡΩΝ «ΒΑΒΥΛΩΝΙΑ»
- 30) 01-07-2009 | «ΕΝΑΣ ΗΡΩΑΣ ΜΕ ΠΑΝΤΟΦΛΕΣ» ΧΑΡΡΥ ΚΛΥΝΝ
ΠΟΛΙΤ. ΚΑΛΟΚΑΙΡΙ ΔΗΜΟΥ ΣΕΡΡΩΝ
- 31) 03-07-2009 | «ΣΥΜΠΕΘΕΡΟΙ ΑΠ' ΤΑ ΤΥΡΑΝΑ»
ΠΟΛΙΤ. ΚΑΛΟΚΑΙΡΙ ΔΗΜΟΥ ΣΕΡΡΩΝ
- 32) 5-07-2009 | ΔΗΠΕΘΕ ΣΕΡΡΩΝ «ΑΣΧΗΜΟΠΑΠΟ»
ΠΟΛΙΤ. ΚΑΛΟΚΑΙΡΙ ΔΗΜΟΥ ΣΕΡΡΩΝ
- 33) 7-07-2009 | «ΛΥΣΙΣΤΡΑΤΗ» ΠΟΛΙΤ. ΚΑΛΟΚΑΙΡΙ ΔΗΜΟΥ ΣΕΡΡΩΝ
- 34) 14-07-2009 | «ΚΟΖΑΚΟΙ ΤΗΣ ΡΩΣΙΑΣ»
ΠΟΛΙΤ. ΚΑΛΟΚΑΙΡΙ ΔΗΜΟΥ ΣΕΡΡΩΝ
- 35) 16-07-2009 | «Η ΟΠΕΡΑ ΤΗΣ ΠΕΝΤΑΡΑΣ»
ΠΟΛΙΤ. ΚΑΛΟΚΑΙΡΙ ΔΗΜΟΥ ΣΕΡΡΩΝ
- 36) 24-07-2009 | «Ο ΚΟΥΡΕΑΣΤΗΣ ΣΕΒΙΛΗΣ»
ΠΟΛΙΤ. ΚΑΛΟΚΑΙΡΙ ΔΗΜΟΥ ΣΕΡΡΩΝ
- 37) 26-08-2009 | «ΔΕΝ ΠΛΗΡΩΝΩ, ΔΕΝ ΠΛΗΡΩΝΩ»
ΠΟΛΙΤ. ΚΑΛΟΚΑΙΡΙ ΔΗΜΟΥ ΣΕΡΡΩΝ
- 38) 28-08-2009 | «ΕΠΤΑ ΨΗΛΟΙ ΝΑΝΟΙ» ΚΑΡΜΕΝ ΡΟΥΓΓΕΡΗ
ΠΟΛΙΤ. ΚΑΛΟΚΑΙΡΙ ΔΗΜΟΥ ΣΕΡΡΩΝ
- 39) 30-08-2009 | «ΤΟ ΘΑΥΜΑ ΤΗΣ ΑΝΝΥ ΣΑΛΛΙΒΑΝ»
ΠΟΛΙΤ. ΚΑΛΟΚΑΙΡΙ ΔΗΜΟΥ ΣΕΡΡΩΝ
- 40) 09-12-2009 | ΕΚΔΗΛΩΣΗ ΤΜ. ΠΛΗΡ. & ΕΠΙΚ. ΤΜ. ΛΟΓΙΣΤΙΚΗΣ, ΤΜ. ΜΗΧΑΝΟΛΟΓΙΑΣ
- 41) 12-12-2009 | ΕΚΔΗΛΩΣΗ ΙΕΡ. ΜΗΤΡ. ΣΕΡΡ. & ΝΙΓΡ. – ΘΗΛΕΜΑΡΑΘΩΝΙΟΣ/ΣΥΝΑΥΛΙΑ
- 42) 18-12-2009 | ΣΥΜΦΩΝΙΚΗ ΟΡΧΗΣΤΡΑ /ΣΥΛΛ. ΦΙΛΩΝ ΓΡΑΜΜ. & ΤΕΧΝΩΝ
- 43) 19-12-2009 | ΧΡΙΣΤΟΥΓ. ΕΚΔΗΛΩΣΗ ΙΕΡΑΣ ΜΗΤΡΟΠΟΛ. ΣΕΡΡΩΝ & ΝΙΓΡΙΤΗΣ
- 44) 21-12-2009 | ΧΡΙΣΤΟΥΓ. ΕΚΔΗΛΩΣΗ ΣΧΟΛ. ΝΑΤΑΛΙ ΚΑΝΕΛΙΔΟΥ



2010

- 1) 16-01-2010 | ΣΥΝΑΥΛΙΑ ΚΛΑΣΙΚΗΣ ΜΟΥΣΙΚΗΣ ΣΥΛΛ.Φ.Γ.Τ.
- 2) 18/19-01-2010 | ΘΕΑΤΡΙΚΗ ΠΑΡΑΣΤΑΣΗ ΑΦΟΙ ΤΑΓΑΡΗ
- 3) 06-02-2010 | ΘΕΑΤΡΙΚΗ ΠΑΡΑΣΤΑΣΗ 4 FRONTAL/ΝΕΠΟΣ
- 4) 24-03-2010 | ΣΥΝΑΥΛΙΑ ΤΕΦΑΑ/Σ/ΜΙΚΡ. ΑΔΕΛΦ/ ΣΥΛΛ. ΠΟΝΤΙΩΝ
- 5) 10-04-2010 | ΣΥΝΑΥΛΙΑ ΚΛΑΣΙΚΗΣ ΜΟΥΣΙΚΗΣ ΣΥΛΛ.Φ.Γ.Τ.
- 6) 7/8/9-05-2010 | 9^ο ΦΑΡΜΑΚΕΥΤΙΚΟ ΣΥΝΕΔΡΙΟ ΜΑΚΕΔΟΝΙΑΣ-ΘΡΑΚΗΣ
- 7) 18-05-2010 | ΕΥΞΕΙΝΟΣ ΛΕΣΧΗ ΣΕΡΡΩΝ
- 8) 24-05-2010 | ΣΥΝΑΥΛΙΑ/ΜΟΥΣΙΚΟΙ ΟΡΙΖΟΝΤ
- 9) 11-06-2010 | ΘΕΑΤΡΙΚΗ ΠΑΡΑΣΤΑΣΗ "ΑΧΤΑΡΜΙΞ 3"/ ΚΕΝΤΡΟ ΘΕΡΑΠΕΥΤΙΚΗΣ ΙΠΠΑΣΙΑΣ ΣΕΡΡΩΝ
- 10) 13-06-2010 | ΘΕΑΤΡΙΚΗ ΠΑΡΑΣΤΑΣΗ "ΣΕΒΑΧ Ο ΘΑΛΑΣΣΙΝΟΣ"
- 11) 16-06-2010 | ΛΑΟΓΡΑΦ. ΟΜΙΛΟΣ ΒΛΑΧΩΝ ΚΑΙ ΦΙΛΩΝ «ΛΑΪΛΙΑΣ» / 6^ο «ΧΟΡΕΥΤΙΚΟ ΠΑΝΟΡΑΜΑ»
- 12) 17-06-2010 | ΕΤΗΣΙΑ ΕΚΔΗΛΩΣΗ ΣΧΟΛΗΣ ΧΟΡΟΥ ΜΠΟΛΕΡΟ

- 13) 23-06-2010 | ΛΥΚΕΙΟ ΤΩΝ ΕΛΛΗΝΙΔΩΝ ΣΕΡΡΩΝ ΧΟΡΕΥΤΙΚΗ ΕΚΔΗΛΩΣΗ
- 14) 04-07-2010 | «ΘΕΛΕΙ ΤΕΧΝΗ Ο ΕΡΩΤΑΣ» ΠΟΛΙΤΙΣΤ. ΕΚΦΡΑΣΗ/Κ.Ε.Π.Α.Σ
- 15) 07-07-2010 | «Ο ΘΑΝΑΤΟΣ ΤΟΥ ΕΜΠΟΡΑΚΟΥ» ΑΦΟΙ ΤΑΓΑΡΗ /Κ.Ε.Π.Α.Σ
- 16) 09-07-2010 | «Ο ΦΙΛΟΣ ΜΟΥ Ο ΛΕΥΤΕΡΑΚΗΣ» /Κ.Ε.Π.Α.Σ ΥΠΕΡ ΘΕΑΜΑΤΩΝ ΠΑΡΑΓΩΓΕΣ
- 17) 12-07-2010 | «ΜΑΖΟΟ END THE ΖΟΟ» ΠΑΙΔΙΚΗ ΠΑΡΑΣΤΑΣΗ ΕΛ.ΘΕ.Α. /Κ.Ε.Π.Α.Σ
- 18) 15-07-2010 | «ΟΙΔΙΠΟΥΣ ΤΥΡΑΝΝΟΣ» CULTURE FACTORY /Κ.Ε.Π.Α.Σ
- 19) 18-07-2010 | ΣΥΝΑΥΛΙΑ ΣΤΑΥΡΟΥ ΞΑΡΧΑΚΟΥ Αφιέρωμα στο Νίκο Γκάτσο
Ερμηνεύει η ΕΛΛΗ ΠΑΣΠΑΛΑ, Διευθύνει ο ίδιος ο συνθέτης /Κ.Ε.Π.Α.Σ
- 20) 20-07-2010 | «Ο ΜΠΑΚΑΛΟΓΑΤΟΣ» ΘΕΑΤΡΙΚΗ ΕΣΤΙΑ /Κ.Ε.Π.Α.Σ
- 21) 23-07-2010 | «ΟΙ ΑΓΑΠΗΤΙΚΟΙ ΤΗΣ ΒΟΣΚΟΠΟΥΛΑΣ»
ΘΕΣΣΑΛ. ΘΕΑΤΡΟ /Κ.Ε.Π.Α.Σ
- 22) 26-07-2010 | «Ο ΑΡΧΟΝΤΟΧΩΡΙΑΤΗΣ» ΔΗ.ΠΕ.ΘΕ. ΚΡΗΤΗΣ /Κ.Ε.Π.Α.Σ
- 23) 04-08-2010 | «ΑΠΟΨΕ ΤΡΩΜΕ ΣΤΗΣ ΙΟΚΑΣΤΗΣ» ΕΛ.ΘΕ.Α. /Κ.Ε.Π.Α.Σ
- 24) 09-08-2010 | «ΜΑΛΛΙΑ - ΚΟΥΒΑΡΙΑ» ΔΗ.ΠΕ.ΘΕ ΒΕΡΟΙΑΣ /Κ.Ε.Π.Α.Σ
- 25) 25-08-2010 | «ΟΜΗΡΟΥ ΟΔΥΣΣΕΙΑ»
ΠΑΙΔΙΚΗ ΠΑΡΑΣΤ. ΚΑΡΜΕΝ ΡΟΥΓΓΕΡΗ /Κ.Ε.Π.Α.Σ
- 26) 28-08-2010 | «Η ΣΤΡΙΓΓΛΑ ΠΟΥ ΕΓΙΝΕ ΑΡΝΑΚΙ» ΕΛ.ΘΕ.Α. /Κ.Ε.Π.Α.Σ
- 27) 1-09-2010 | «Ο ΕΜΠΟΡΟΣ ΤΗΣ ΒΕΝΕΤΙΑΣ»
ΔΗ.ΠΕ.ΘΕ. ΡΟΥΜΕΛΗΣ /ΣΥΛΛ.Φ.Γ.ΘΤ
- 28) 16/17-10-2010 | ΜΟΥΣΙΚΗ ΕΚΔΗΛΩΣΗ Κ. ΑΡΒΑΝΙΤΙΔΗ/
ΣΥΛΛ. ΚΑΡΚΙΝΟΠΑΘΩΝ ΣΕΡΡΩΝ
- 29) 20-10-2010 | ΠΑΡΟΥΣΙΑΣΗ ΒΙΒΛΙΟΥ Χ. ΜΠΟΓΑ «ΦΙΛΙΠΠΟΣ Ο ΜΑΚΕΔΩΝ»
- 30) 26-11-2010 | ΘΕΑΤΡΙΚΗ ΠΑΡΑΣΤΑΣΗ ΑΦΟΙ ΤΑΓΑΡΗ
- 31) 29-11-2010 | ΗΜΕΡΙΔΑ ΣΥΛ. ΕΚΠ. Α' ΕΚΠ. ΝΟΜΟΥ ΣΕΡΡΩΝ
- 32) 2-12-2010 | ΕΝΩΣΗ ΚΑΤΑΝΑΛΩΤΩΝ ΣΕΡΡΩΝ
- 33) 7-12-2010 | ΘΕΑΤΡΙΚΗ ΠΑΡΑΣΤΑΣΗ «ΤΟ ΕΠΑΓΓΕΛΜΑ ΤΗΣ ΚΥΡΙΑΣ ΓΟΥΟΡΕΝ»
- 34) 15-12-2010 | ΑΙΜΟΔΟΣΙΑ ΦΟΙΤΗΤΩΝ /Δ.Π./Ε.Π. ΤΕΙ ΣΕΡΡΩΝ
- 35) 18-12-2010 | ΧΡΙΣΤΟΥΓΕΝΝΙΑΤΙΚΗ ΕΟΡΤΗ ΤΗΣ ΙΕΡΑΣ ΜΗΤΡΟΠΟΛΕΩΣ
- 36) 20-12-2010 | ΧΡΙΣΤΟΥΓΕΝΝΙΑΤΙΚΗ ΕΚΔΗΛΩΣΗ ΤΗΣ ΣΧΟΛΗΣ ΜΠΑΛΕΤΟΥ ΝΑΤΑΛΙ
- 37) 21-12-2010 | ΘΕΑΤΡΙΚΗ ΠΑΡΑΣΤΑΣΗ «ΤΟ ΑΝΘΟΣ ΤΟΥ ΚΑΚΤΟΥ» ΑΠΟ ΤΟ ΘΕΑΤΡΟ "ΙΛΙΣΙΑ-ΝΤΕΝΙΣΗ"



2011

- 1) 20-01-2011 | ΗΜΕΡΙΔΑ ΠΡΑΚΤΙΚΗΣ ΑΣΚΗΣΗΣ ΤΕΙ ΣΕΡΡΩΝ
- 2) 20-01-2011 | ΣΥΝΑΥΛΙΑ «ΘΕΣΣΑΛΟΝΙΚΗ - ΚΩΝΣΤΑΝΤΙΝΟΥΠΟΛΗ» ΝΕΠΟΣ ΣΕΡΡΩΝ
- 3) 23-01-2011 | ΘΕΑΤΡΙΚΗ ΠΑΡΑΣΤΑΣΗ
- 4) 12-02-2011 | ΘΕΑΤΡΙΚΗ ΠΑΡΑΣΤΑΣΗ ΕΠΙΘΕΩΡΗΣΗ
- 5) 27-02-2011 | ΣΥΝΑΥΛΙΑ ΦΙΛΑΝΘΡΩΠΙΚΟΥ ΧΑΡΑΚΤΗΡΑ /ΚΑΑΜΕΑ
- 6) 14 & 15 /03/2011

**ΔΙΗΜΕΡΕΣ ΕΚΔΗΛΩΣΕΙΣ ΤΟΥ ΤΕΙ ΣΕΡΡΩΝ ΑΦΙΕΡΩΜΕΝΕΣ ΣΤΗ ΜΝΗΜΗ
ΤΟΥ ΗΡΩΑ ΕΥΑΓΟΡΑ ΠΑΛΛΗΚΑΡΙΔΗ ΚΑΙ ΣΤΟΝ ΑΓΩΝΑ ΤΟΥ ΚΥΠΡΙΑΚΟΥ ΕΛΛΗΝΙΣΜΟΥ.**

Το Τ.Ε.Ι. Σερρών στα πλαίσια της εθνικής, εκπαιδευτικής και πολιτιστικής του αποστολής διορ-



γάνωσε διήμερες εκδηλώσεις μνήμης αφιερωμένες στον αγώνα του Κυπριακού Ελληνισμού την περίοδο 1955-1959:

Δευτέρα 14-03-2011, Εκδηλώσεις Μνήμης «Ο ήρωας Ευάγρας Παλληγκαρίδης»

Τρίτη 15-03-2011, Ημερίδα «Ο αγώνας του Κυπριακού Ελληνισμού»

Με ομόφωνη απόφαση το Συμβούλιο του Ιδρύματος και μετά από εισήγηση του Πρόεδρου του ΤΕΙ Σερρών Καθηγητή Δημήτριου Πασχαλιούδη, αποφάσισε **να ονοματοδοτήσει το κεντρικό Αμφιθέατρο στο όνομα του εθνομάρτυρα μαθητή Ευάγρα Παλληγκαρίδη**. Παράλληλα έγιναν τα αποκαλυπτήρια της **προτομής του Ευάγρα Παλληγκαρίδη** στον εξωτερικό χώρο του αμφιθέατρου.

Τις εκδηλώσεις τίμησαν με την παρουσία τους:

Ο Πρέσβης της Κύπρου στην Ελλάδα κ. Ιωσήφ Ιωσήφ, ο κ. Ουράνιος Ιωαννίδης, επίτιμος καθηγητής, πρώην Υπουργός Παιδείας και Πολιτισμού της Κύπρου και Πρόεδρος της Ολυμπιακής Επιτροπής, ο κ. Κενδέας Ζαμπυρίνης, επίτιμος Πρόεδρος του Πολιτιστικού Συλλόγου «Ευάγρας Παλληγκαρίδης» της Πάφου, εκπρόσωπος του Σεβασμιοτάτου Μητροπολίτη Σερρών & Νιγρίτης κ.κ. Θεολόγου, οι αρχές της πόλης και του Νομού, προσκεκλημένοι Εκπ/κών Ιδρυμάτων, αντιπροσωπείες από τα Δημοτικά Σχολεία της πόλης και των Πολιτιστικών Συλλόγων, σύσσωμη η Εκπαιδευτική Κοινότητα του ΤΕΙ και πλήθος κόσμου.

Η πρώτη ημέρα των εκδηλώσεων πλαισιώθηκε από μουσική παράσταση των Μουσικών Συνόλων και τη θεατρική ομάδα του Μουσικού Εργαστηρίου Σερρών: **Λευτέρη Αερόπουλου «Εκβαθών στον Ευάγρα Παλληγκαρίδη»**.

Στην ημερίδα που ακολούθησε επόμενη ημέρα εισηγητές ήταν οι εξής: ο κ. Ουράνιος Ιωαννίδης επίτιμος καθηγητής, πρώην Υπουργός Παιδείας και Πολιτισμού της Κύπρου και Πρόεδρος της Ολυμπιακής Επιτροπής, ο κ. Χριστόδουλος Γιαλιουρίδης Καθηγητής Διεθνούς Πολιτικής Πανεπίστημιου, ο κ. Κορνήλιος Χατζηκώστας Δημοσιογράφος - Συγγραφέας και ο κ. Σπύρος Τσαρτσίδης Εκπαιδευτικός, Πρόεδρος Μουσείου Μιχάλη Τσαρτσίδα.

7) 22-03-2011 | ΜΑΘΗΤΙΚΟ ΣΥΝΕΔΡΙΟ

8) 30/31-03-2011 | ΔΙΗΜΕΡΙΔΑ ΤΜ. ΠΛΗΡΟΦ. & ΕΠΙΚΟΙΝ. ΤΕΙ ΣΕΡΡΩΝ

9) 30-4-2011 | ΣΥΝΑΥΛΙΑ ΚΡΑΤΙΚΗΣ ΟΡΧΗΣΤΡΑΣ /ΣΥΛΛ.ΦΙΛΩΝ ΓΡΑΜΜ.& ΤΕΧΝΩΝ

10) 15-05-2011 | ΣΥΛΛ. ΠΑΛΛΙΝΟΣΤΟΥΝΤΩΝ ΣΕΡΡΩΝ (ΜΕ ΤΟ ΩΔΕΙΟ ΤΣΑΪΚΟΦΣΚΙ)

11) 17-05-2011 | ΘΕΑΤΡΙΚΗ ΠΑΡΑΣΤΑΣΗ "ΣΟΥΙΤΑ ΣΤΟ ΠΛΑΖΑ"

12) 21-05-2011 | ΣΥΛΛΟΓΟΣ ΠΟΝΤΙΩΝ ΦΟΙΤΗΤΩΝ Τ.Ε.Ι ΣΕΡΡΩΝ

13) 28-05-2011 | ΠΑΝΕΛΛΗΝΙΟΙ ΑΓΩΝΕΣ BODY BUILDING

14) 29-05-2011 | ΘΡΑΚΙΚΗ ΕΣΤΙΑ Ν.ΣΕΡΡΩΝ

15) 30-05-2011 έως 06-06-2011

ΑΤΟΜΙΚΗ ΕΚΘΕΣΗ ΦΩΤΟΓΡΑΦΙΑΣ ΟΛΙΒΙΑΣ ΚΥΡΙΑΚΟΠΟΥΛΟΥ

16) 04-06-2011 | ΠΑΝΗΠΕΙΡΩΤΙΚΟΣ ΣΥΛΛΟΓΟΣ Ν. ΣΕΡΡΩΝ

17) 22-06-2011 | ΛΥΚΕΙΟ ΕΛΛΗΝΙΔΩΝ Ν. ΣΕΡΡΩΝ

18) 24-06-2011 | ΘΕΑΤΡΙΚΗ ΠΑΡΑΣΤΑΣΗ ΤΟΥ ΜΑΥΡΟΥ ΘΕΑΤΡΟΥ ΤΗΣ ΠΡΑΓΑΣ

19) 01/02-07-2011 | ΘΕΑΤΡΙΚΗ ΠΑΡΑΣΤΑΣΗ «ΦΩΝΑΖΕΙ Ο ΚΛΕΦΤΗΣ» /ΚΕ.ΔΗ.Σ

20) 05-07-2011 | ΘΕΑΤΡΙΚΗ ΠΑΡΑΣΤΑΣΗ «ΚΟΡΙΤΣΙΑ ΜΕ ΤΑ ΜΑΥΡΑ» /ΚΕ.ΔΗ.Σ

21) 06-07-2011 | ΘΕΑΤΡΙΚΗ ΠΑΡΑΣΤΑΣΗ «ΛΥΣΙΣΤΡΑΤΗ» /ΚΕ.ΔΗ.Σ

22) 10-07-2011 | ΘΕΑΤΡΙΚΗ ΠΑΡΑΣΤΑΣΗ «ΠΑΡΑΜΥΘΙ ΧΩΡΙΣ ΟΝΟΜΑ»

23) 14-07-2011 | ΘΕΑΤΡΙΚΗ ΠΑΡΑΣΤΑΣΗ ΕΠΙΘΕΩΡΗΣΗ/ΚΕ.ΔΗ.Σ

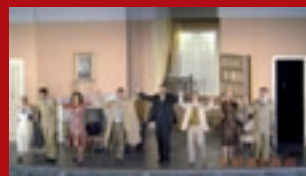

- 24) 19-07-2011 | ΘΕΑΤΡΙΚΗ ΠΑΡΑΣΤΑΣΗ «ΥΠΗΡΕΤΗΣ ΔΥΟ ΑΦΕΝΤΑΔΩΝ» /ΚΕ.ΔΗ.Σ
- 25) 21-07-2011 | ΘΕΑΤΡΙΚΗ ΠΑΡΑΣΤΑΣΗ «ΣΥΜΠΕΘΕΡΟΙ ΑΠ' ΤΑ ΤΥΡΑΝΝΑ» /ΚΕ.ΔΗ.Σ
- 26) 26-07-2011 | ΘΕΑΤΡΙΚΗ ΠΑΡΑΣΤΑΣΗ «ΘΕΛΛΟΣ» /ΚΕ.ΔΗ.Σ
- 27) 24-08-2011 | ΘΕΑΤΡΙΚΗ ΠΑΡΑΣΤΑΣΗ «ΕΚΕΙΝΟΣ ΚΙ' ΕΚΕΙΝΟΣ» /ΚΕ.ΔΗ.Σ
- 28) 29-08-2011 | ΘΕΑΤΡΙΚΗ ΠΑΡΑΣΤΑΣΗ «ΕΚΚΛΗΣΙΑΖΟΥΣΕΣ – ΣΑΝ ΠΑΡΑΜΥΘΙ» /ΚΕ.ΔΗ.Σ
- 29) 31-08-2011 | ΘΕΑΤΡΙΚΗ ΠΑΡΑΣΤΑΣΗ «ΛΩΞΙΑΝΤΡΑ» /ΚΕ.ΔΗ.Σ
- 30) 09-11-20011 | ΗΜΕΡΙΔΑ ΠΡΑΚΤΙΚΗΣ ΑΣΚΗΣΗΣ ΤΕΙ ΣΕΡΡΩΝ
- 31) 23-11-2011 | ΘΕΑΤΡΙΚΗ ΠΑΡΑΣΤΑΣΗ “Ανδρομάχη του Ευριπίδη” Περιφερειακή ενότητα Σερρών
- 32) 30-11-2011 | ΘΕΑΤΡΙΚΗ ΠΑΡΑΣΤΑΣΗ “Μονομαχία Γυναικών” Περιφερειακή ενότητα Σερρών
- 33) 10-12-2011 | ΣΥΝΑΥΛΙΑ ΚΡΑΤΙΚΗΣ ΟΡΧΗΣΤΡΑΣ ΘΕΣΣ. / ΣΥΛΛ. ΦΙΛΩΝ ΓΡΑΜΜ. & ΤΕΧΝΩΝ
- 34) 12-12-2011 | ΗΜΕΡΙΔΑ ΜΟΚΕ ΤΕΙ ΣΕΡΡΩΝ
- 35) 14-12-2011 | ΗΜΕΡΙΔΑ TEDX
- 36) 15-12-2011

ΕΚΔΗΛΩΣΗ Τ.Ε.Ι. ΣΕΡΡΩΝ

με προσκεκλημένο τον κ. ΧΡΗΣΤΟ ΓΙΑΝΝΑΡΑ, Καθηγητή

Η Διοίκηση του ΤΕΙ Σερρών δια μέσου του Τμήματος Δημοσίων & Διεθνών Σχέσεων του Ιδρύματος διοργάνωσε στις 15-12-2011 εκδήλωση στο αμφιθέατρο «Ευαγόρας Παλληγκαρίδης» του Ιδρύματος με κεντρικό ομιλητή τον κ. Χρήστο Γιανναρά, Καθηγητή της Φιλοσοφίας και της Πολιτιστικής Διπλωματίας στο Πάντειο Πανεπιστήμιο καθώς και σε Πανεπιστήμια της Γαλλίας και της Ελβετίας συγγραφέα πολλών βιβλίων και σχολιαστή στον τύπο της πολιτικής και κοινωνικής ζωής αυτού του τύπου με τις παρεμβατικές επιφυλλίδες του.

Ο κ. Χρήστος Γιανναράς ανέπτυξε το θέμα: «Αρκεί η παιδεία για την ανάκαμψη;»

Προλόγισε ο Πρόεδρος του ΤΕΙ Σερρών Δημήτριος Πασχαλιούδης Καθηγητής.

Η εκδήλωση στέφθηκε με μεγάλη επιτυχία και έτυχε μεγάλης αποδοχής από τους φοιτητές και την εκπαιδευτική μας κοινότητα καθώς και από το κοινό της πόλης των Σερρών.



- 37) 17-12-2011 | ΧΡΙΣΤΟΥΓΕΝΝΙΑΤΙΚΗ ΕΚΔΗΛ. ΙΕΡΑΣ ΜΗΤΡΟΠ. ΣΕΡΡΩΝ & ΝΙΓΡΙΤΗΣ
 38) 19-12-2011 | ΗΜΕΡΙΔΑ ΣΥΛΛ. ΕΚΤ. ΚΑΘ. ΤΕΙ
 39) 22-12-2011 | ΧΡΙΣΤΟΥΓΕΝΝΙΑΤΙΚΗ ΕΚΔΗΛ. ΣΧΟΛΗΣ ΧΟΡΟΥ ΝΑΤΑΛΙ /Φιλιανθρωπ. χαρακτ.

2012

- 1) 19-01-2012 | ΗΜΕΡΙΔΑ ΠΡΑΚΤΙΚΗΣ ΑΣΚΗΣΗΣ ΤΕΙ ΣΕΡΡΩΝ
 2) 06-03-2012 | ΘΕΑΤΡΙΚΗ ΠΑΡΑΣΤΑΣΗ «ΣΧΕΣΕΙΣ ΟΡΓΗΣ»
 3) 07-03-2012 | ΕΚΔΗΛΩΣΗ ΠΟΛΙΤ. ΣΥΛΛ. ΑΓ. ΠΝΕΥΜ. /ΠΟΝΤΙΩΝ ΕΠΤΑΜ.
 4) 14-03-2012 | ΘΕΑΤΡΙΚΗ ΠΑΡΑΣΤΑΣΗ «ΣΛΟΥΘ» /Λ. ΠΛΑΣΚΟΒΙΤΗΣ
 5) 03-04-2012 | ΗΜΕΡΙΔΑ ΔΑΣΤΑ ΤΕΙ ΣΕΡΡΩΝ
 6) 05-04-2012 | ΠΑΡΟΥΣΙΑΣΗ ΒΙΒΛΙΟΥ
 «ΡΟΥΠΕΛ - Αναμνήσεις των Πρωταγωνιστών»
 του Ανχη ε.α. Ηλία Κοτρίδη
 7) 12/13-05-2012 | Συνέδριο FOSSCOM
 8) 14-05-2012 | ΘΕΑΤΡΙΚΗ ΠΑΡΑΣΤΑΣΗ «ΕΛΕΝΗ» 4^ο Γυμνάσιο Σερρών
 9) 23-05-2012 | Μουσική εκδήλωση Παπαϊωάννου - Γεωργούλιας
 10) 23-05-2012 | ΕΝΗΜΕΡΩΤΙΚΗ ΗΜΕΡΙΔΑ
 Διασύνδεση - Μο.Κ.Ε - ΔΑΣΤΑ ΤΕΙ Σερρών
 11) 31-05-2012 | ΜΟΔΙΠ ΤΕΙ ΣΕΡΡΩΝ
 12) 01-06-2012 | ΣΥΝΑΥΛΙΑ ΠΛΙΑΤΣΙΚΑ - ΖΟΥΓΑΝΕΛΗ /Didi Music
 13) 13-06-2012 | ΠΑΡΑΣΤΑΣΗ ΘΕΑΤΡΙΚΗΣ ΟΜΑΔΑΣ ΤΕΙ ΣΕΡΡΩΝ
 14) 20-06-2012 | ΕΚΔΗΛΩΣΗ ΛΥΚΕΙΟΥ ΕΛΛΗΝΙΔΩΝ
 15) 27/29-06-2012 | 10^η ΔΙΕΘΝΗΣ ΚΑΛΛ. ΣΥΝΑΝΤΗΣΗ ΠΑΙΔΙΩΝ & ΝΕΩΝ
 Πολιτ. & Αθλητ. Σύλλη. «Καπετάν Μητρούσης»
 16) 30-06-2012 | «ΟΝΕΙΡΟ ΚΑΛΟΚΑΙΡΙΝΗΣ ΝΥΧΤΑΣ» ΣΑΙΞΠΗΡ /Κ.Ε.ΔΗ.Σ
 17) 2-07-2012 | ΘΕΑΤΡΙΚΗ ΠΑΡΑΣΤΑΣΗ
 «**Ντόρα η μικρή εξερευνητριά**» ΕΛ.ΘΕ.Α. /Κ.Ε.ΔΗ.Σ
 18) 3-07-2012 | ΘΕΑΤΡΙΚΗ ΠΑΡΑΣΤΑΣΗ
 «**Δε βλέπω, δεν ακούω, δε μιλάω**» Θεατρ. Επιχ. ΜΑΡΟΣΟΥΛΗ
 /Κ.Ε.ΔΗ.Σ
 19) 5-07-2012 | ΘΕΑΤΡΙΚΗ ΠΑΡΑΣΤΑΣΗ
 «**Η κωμωδία του τυχαίου θανάτου ενός αναρχικού**»
 του Sigma Productions /Κ.Ε.ΔΗ.Σ
 20) 9-07-2012 | ΘΕΑΤΡΙΚΗ ΠΑΡΑΣΤΑΣΗ «**Ο παππούς έχει πίεση**»
 του Sigma Productions /Κ.Ε.ΔΗ.Σ
 21) 11-07-2012 | ΘΕΑΤΡΙΚΗ ΠΑΡΑΣΤΑΣΗ «**ΙΠΠΗΣ**»
 Κρατικό θέατρο Βορείου Ελλάδος και θέατρο «Ακροπόλι»
 /Κ.Ε.ΔΗ.Σ
 22) 12-07-2012 | ΘΕΑΤΡΙΚΗ ΠΑΡΑΣΤΑΣΗ ΕΠΙΘΕΩΡΗΣΗ
 Αφοί Τάγαρη /Κ.Ε.ΔΗ.Σ
 23) 15-07-2012 | ΘΕΑΤΡΙΚΗ ΠΑΡΑΣΤΑΣΗ
 «**Οι άθλοι του Ηρακλή**» της Culture Factory. /Κ.Ε.ΔΗ.Σ

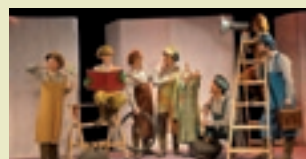



- 24) 17-07-2012 | «0 Επιθεωρητής»
ΔΗ.ΠΕ.ΘΕ. Ρούμελης. /Κ.Ε.ΔΗ.Σ
- 25) 19-07-2012 ΘΕΑΤΡΙΚΗ ΠΑΡΑΣΤΑΣΗ
«Αναζητώντας τον ΑΠΤΙΚ» Culture Factory. /Κ.Ε.ΔΗ.Σ
- 26) 25-07-2012 | ΘΕΑΤΡΙΚΗ ΠΑΡΑΣΤΑΣΗ
«ΠΕΡΣΕΣ» του Αισχύλου
Οργανισμός Ελληνικού θεάτρου «ΑΙΧΜΗ» /Κ.Ε.ΔΗ.Σ
- 27) 29-08-2012 | ΘΕΑΤΡΙΚΗ ΠΑΡΑΣΤΑΣΗ
«Να ζει κανείς ή να μη ζει» ΕΛ.ΘΕ.Α. /Κ.Ε.ΔΗ.Σ
- 28) 31-08-2012 | ΣΥΝΑΥΛΙΑ ΜΟΥΖΟΥΡΑΚΗ
- 29) 01-09-2012 | ΘΕΑΤΡΙΚΗ ΠΑΡΑΣΤΑΣΗ
«ΤΑ ΒΑΦΤΙΣΙΑ»/ Live2
- 30) 03-09-2012 | ΘΕΑΤΡΙΚΗ ΠΑΡΑΣΤΑΣΗ
ΕΠΙΘΕΩΡΗΣΗ Αφοί Τάγαρη

EURASHE

Το ΤΕΙ Σερρών είναι μέλος του **EURASHE** από τη 10 Σεπτεμβρίου 2011, που εδρεύει στις Βρυξέλλες.

Το EURASHE έχει πάνω από 700 μέλη και εκπροσωπείται σε 30 χώρες στην Ευρωπαϊκή Ανώτατη Εκπαίδευση (European Higher Education Area – Ε.Η.Ε.Α.), μέσω κυρίως Εθνικών Πανεπιστημιακών Συνδέσμων, καθώς και ατομικών Ανωτάτων Εκπαιδευτικών Ιδρυμάτων (Higher Educational institutes – Η.Ε.Ι.) ή άλλων επαγγελματικών συνδέσμων, ενεργών στην Ανώτατη Εκπαίδευση (Higher Education – Η.Ε.). Το EURASHE αποτελεί την επίσημη «φωνή» στη Bologna Process προς τους επίσημους φορείς της Ευρωπαϊκής Ένωσης. Η «παγκόσμια διάσταση» είναι πολύ σημαντική για το EURASHE καθώς ο σύνδεσμος έχει εδραιώσει σχέσεις με χώρες εκτός της Ευρωπαϊκής Ανώτατης Εκπαίδευσης, όπως ο Καναδάς, η Κεντρική Ασία, οι Ηνωμένες Πολιτείες της Αμερικής.

MEMORANDUM OF UNDERSTANDING

Το Τ.Ε.Ι. Σερρών έχει συνάψει συμφωνίες συνεργασίας με Πανεπιστημιακά Ιδρύματα χωρών εκτός Ευρωπαϊκής Ένωσης (**MEMORANDUM OF UNDERSTANDING**), οι οποίες αναφέρονται σε συνεργασίες για κοινά Εκπαιδευτικά και ερευνητικά προγράμματα, προγράμματα κινητικότητας φοιτητών και καθηγητών και άλλα Ευρωπαϊκά προγράμματα από το ακαδ. έτος 2008-09.

Παρατίθενται οι χώρες με τις οποίες έχει συνάψει τις προαναφερόμενες συμφωνίες και ο αριθμός των πανεπιστημίων κάθε χώρας:

A/A	ΧΩΡΑ	ΑΡΙΘΜΟΣ ΠΑΝΕΠΙΣΤΗΜΙΩΝ
1	ΡΩΣΙΑ	23
2	ΟΥΚΡΑΝΙΑ	15
3	ΜΟΛΔΑΒΙΑ	4
4	ΒΟΥΛΓΑΡΙΑ	4
5	ΣΚΟΠΙΑ	2
6	ΡΟΥΜΑΝΙΑ	2
7	ΣΕΡΒΙΑ	4
8	ΚΑΖΑΚΣΤΑΝ	1

ΔΙΕΘΝΕΙΣ ΣΥΝΕΡΓΑΣΙΕΣ – ΕΠΙΣΚΕΨΕΙΣ ΑΝΤΙΠΡΟΣΩΠΕΙΩΝ

Ενδεικτικά αναφέρουμε διεθνείς συνεργασίες καθώς και επισκέψεις καθηγητών ή αντιπροσωπειών ξένων Πανεπιστημίων με σκοπό τη συνεργασία σε εκπαιδευτικά θέματα.

1 Συνεργασία του Τ.Ε.Ι. Σερρών και του East China Jiaotong University P.R. China κατά το ακαδ. έτος 2011-2012 για την υποβολή κοινής πρότασης και την υπογραφή του σχετικού Μνημονίου Συνεργασίας μεταξύ των δύο Ιδρυμάτων, σε διάφορους τομείς, όπως στον τομέα: Ανταλλαγή τεχνολογίας και ανθρώπινου δυναμικού (φοιτητών- καθηγητών).

2 Το Τ.Ε.Ι. Σερρών έχει συνάψει συμφωνία συνεργασίας MEMORANDUM OF UNDERSTANDING με το πανεπιστήμιο RUTGERS, The State University of New Jersey, USA, το έτος 2011.

3 Επίσκεψη για επικείμενη συνεργασία αντιπροσωπείας του TEXAS A&M UNIVERSITY - USA με επικεφαλής τον καθηγητή Δημήτρη Λαγούδα την 12-07-2011.

4 Επίσκεψη για επικείμενη συνεργασία του καθηγητή Νικολάου Κατοπόδη από το MICHIGAN UNIVERSITY - USA 23-06-2011.

5 Επίσκεψη με σκοπό την Συνεργασία σε ακαδημαϊκά και εκπαιδευτικά θέματα καθώς επίσης και σε ζητήματα κοινών ερευνητικών προτάσεων πραγματοποιήσαν στο Ίδρυμά μας την 5-5-2011 εξήντα (60) Πρυτάνεις, Αντιπρυτάνεις και καθηγητές από πανεπιστήμια της Αγγλίας, Φιλανδίας, Ρωσίας, Καζακστάν, Λετονίας, Λιθουανίας, Μολδαβίας, Ουκρανίας, Πολωνίας, Ρουμανίας, Βουλγαρίας και Σκοπίων.

6 Επίσκεψη καθηγητών του πανεπιστημίου MARNE-LA-VALLE - FRANCE την 27&28 -5-2002 για το πρόγραμμα διαπανεπιστημιακής συνεργασίας "ELFE" και για συνεργασία σε προγράμματα μεταπτυχιακών σπουδών της Σ.Δ.Ο.



ROBOSER, SUMMER SCHOOL

Το Τμήμα Δημοσίων και Διεθνών Σχέσεων του ΤΕΙ Σερρών είναι υπεύθυνο για το συντονισμό και τη διαχείριση του προγράμματος **Δια βίου Μάθηση/ Erasmus** σε συνεργασία με το Ίδρυμα Κρατικών Υποτροφιών, προσφέροντας στους φοιτητές μας τη δυνατότητα να επωφεληθούν των ακαδημαϊκών, γλωσσικών και πολιτισμικών δραστηριοτήτων Εκπαιδευτικών Ιδρυμάτων του εξωτερικού, ώστε να διεκδικήσουν μια θέση στη διεθνή αγορά εργασίας και να λειτουργήσουν επιτυχώς σε ένα διεθνές και πολύ-πολιτισμικό επαγγελματικό περιβάλλον.

Το Ευρωπαϊκό Εκπαιδευτικό Πρόγραμμα **Δια βίου Μάθηση/ Erasmus** δίνει την ευκαιρία στους φοιτητές **να πραγματοποιήσουν μέρος των σπουδών τους, με πλήρη ακαδημαϊκή αναγνώριση**, σε ένα Ίδρυμα Τριτοβάθμιας Εκπαίδευσης της Ευρώπης από τρεις έως δώδεκα μήνες και **της πρακτικής τους άσκησης** σε επιχειρήσεις, ερευνητικά κέντρα ή άλλους οργανισμούς κατάρτισης για το ίδιο χρονικό διάστημα επιπλέον της κινητικότητας για σπουδές.

Προβλέπεται επίσης η μετακίνηση των Καθηγητών για διδασκαλία σε Πανεπιστήμιο –εταίρο για minimum 5 διδακτικές ώρες για διάστημα 1 εβδομάδας έως maximum 6 εβδομάδων. Για το ίδιο διάστημα δύναται να μετακινηθεί και το διοικητικό προσωπικό για εκμάθηση και ανταλλαγή καλής πρακτικής.

Ιστορικό

Το πρόγραμμα Erasmus ξεκίνησε το 1987 και το Μάιο του 2012 γιορτάστηκαν τα «25 χρόνια Erasmus».

Σήμερα πάνω από 180.000 φοιτητές μεταβαίνουν στο εξωτερικό κάθε χρόνο με την υποστήριξή του. Στα μέσα του 2009 ο συνολικός αριθμός των ατόμων που πήγαν στο εξωτερικό ως φοιτητές Erasmus έφτασε τα 2 εκατομμύρια.

- ◆ Κοινά Προγράμματα Σπουδών
- ◆ **1987 ERASMUS – Διαπανεπιστημιακά Προγράμματα Συνεργασίας**
- ◆ **1995** εμπλουτισμός και ένταξη υπό την «ομπρέλα του ΣΩΚΡΑΤΗ»
- ◆ **1995 – 1999 ΣΩΚΡΑΤΗΣ 1** Erasmus Σύμβαση Ιδρύματος
- ◆ **2000 – 2006 ΣΩΚΡΑΤΗΣ 2** Πανεπιστημιακός Χάρτης Erasmus
- ◆ **2007 – 2013** Πρόγραμμα Δια Βίου Μάθηση/L.L.P.

Το Ίδρυμα Κρατικών Υποτροφιών (Ι.Κ.Υ.) είναι η Εθνική Μονάδα εξαρχής και για 25 χρόνια. Το Ι.Κ.Υ. διαχειρίζεται τα κονδύλια της Ευρωπαϊκής Ένωσης και τα διανέμει στα Ιδρύματα.



Το ΤΕΙ Σερρών είναι κάτοχος του **Erasmus University Charter - Extended** για το χρονικό διάστημα **2007-2013**, με επιτυχή αίτηση που κατατέθηκε τον Φεβρουάριο 2007. Με το διευρυμένο Πανεπ.χάρτη (Extended) έχουμε τη δυνατότητα να πραγματοποιήσουμε και προγράμματα Πρακτικής Άσκησης. Προηγήθηκε η κατοχή του **Erasmus University Charter** για το χρονικό διάστημα **2003-04/ 2006-2007**, με επιτυχή αίτηση που κατατέθηκε τον Οκτώβριο του 2002.

ΚΑΤΑΛΟΓΟΣ BILATERAL AGREEMENTS ΙΔΡΥΜΑΤΩΝ ΕΞΩΤΕΡΙΚΟΥ 2003-2013

A/A	ΧΩΡΑ	ΚΩΔΙΚΟΣ ERASMUS ID	ΠΑΝΕΠΙΣΤΗΜΙΟ
1	ΦΙΛΑΝΔΙΑ	SFKOTKA 06	KYMENLASKO POLYTECHNIC
2	ΠΟΡΤΟΓΑΛΙΑ	P PORTO 05	INSTITUTO POLITECNICO DO PORTO
3	ΠΟΡΤΟΓΑΛΙΑ	P LISBOA 15	ISG-INSTITUTO SUPERIOR DE GESTAO
4	ΠΟΛΩΝΙΑ	PL BIELSKO 02	UNIVERSITY OF BIELSKO-BIALA
5	ΣΛΟΒΑΚΙΑ	SK KOSICE 03	TECHNICAL UNIVERSITY OF KOSICE
6	ΙΤΑΛΙΑ	I COSENZA01	UNIVERSITA DEGLI STUDI DELLA CALABRIA
7	ΙΤΑΛΙΑ	I BOLOGNA 01	UNIVERCITA DEGLI STUDI DE BOLOGNA
8	ΙΤΑΛΙΑ	I BARI 01	UNIVERSITA DEGLI STUDI DI BARI
9	ΔΑΝΙΑ	DK KOLDING 10	INTERNATIONAL BUSINESS ACADEMY
10	ΓΕΡΜΑΝΙΑ	D LUNERBURG 02	FH NORDSTIEDERSACHEN – NEA ONOMΑΣΙΑ: (LEUPHANA)
11	ΓΕΡΜΑΝΙΑ	D WILHELM 01 NEOS: D EMDEN 01	FH WILHELMSHAVEN – NEA ONOMΑΣΙΑ : (FACHHOCHSCHULE - JADE)
12	ΓΕΡΜΑΝΙΑ	D MERSEB 02	FH MERSEBURG
13	ΓΕΡΜΑΝΙΑ	D WISMAR01	FH WISMAR
14	ΓΕΡΜΑΝΙΑ	D ZITTAU 01	HOCHSCHULE ZITTAU/GORLITZ (FH)
15	ΓΑΛΛΙΑ	F MONTPEL 01	UNIVERSITE MONTPELLIER I
16	ΓΑΛΛΙΑ	F PARIS 225	IUT DE MARNE LA VALLE
17	ΓΑΛΛΙΑ	F GRENOBL 01	IUT GRENOBLE
18	ΛΙΘΟΥΑΝΙΑ	LT VILNIUS 02	VILNIUS GEDIMINAS TECHNICAL UNIVERSITY
19	ΛΙΘΟΥΑΝΙΑ	LT UTENA 01	UTENA COLLEGE
20	ΡΟΥΜΑΝΙΑ	RO IASI 02	UNIVERSITATEA “ALEXANDRU IOAN CUZA” IASI
21	ΒΟΥΛΓΑΡΙΑ	BG BLAGOEV 03	AMERICAN UNIVERCITY OF BULGARIA
	ΒΟΥΛΓΑΡΙΑ	BG PLOVDIV 04	UNIERSITY OF PLOVDIV “PAISII HILENDARSKI”
22	ΒΟΥΛΓΑΡΙΑ	BG BLAGOEVGRAD 02	SOUTH -WEST UNIVERSITY “ NEOFIT RISKI ” BLAGOEVGRAD
23	ΒΟΥΛΓΑΡΙΑ	BG PLOVDIV 02	HIGHER SCHOOL “AGRICULTURAL COLLEGE”
24	ΒΟΥΛΓΑΡΙΑ	BG SOFIA03	THE UNIVERCITY OF NATIONAL AND WORLD ECONOMY, SOFIA
25	ΒΟΥΛΓΑΡΙΑ	BG SOFIA 06	SOFIA UNIVERCITY “ ST. KLIMENT OHRIDSKI”
26	ΛΕΤΟΝΙΑ	VENTSPI 01	VENTSPILS UNIVERSITY COLLEGE
27	ΛΕΤΟΝΙΑ	LV LIEPAJA 01	LIEPAJA UNIVERSITY
28	ΒΕΛΓΙΟ	B KORTRIJ 01	KATHO- KATHOLIEKE HOGESCHOOL ZUID- WEST-VLAANDEREN

Ανταλλαγή φοιτητών Erasmus – Εξερχόμενοι

Συνοπτικά στοιχεία κινητικότητας εξερχομένων φοιτητών του ΤΕΙ Σερρών για σπουδές με το πρόγραμμα erasmus από το ακαδ. έτος 1996-97 έως το ακαδ. έτος 2011-2012:

ΕΞΕΡΧΟΜΕΝΟΙ ΦΟΙΤΗΤΕΣ ERASMUS 1996-2012

Α/Α	ΑΚΑΔ. ΕΤΟΣ	ΑΡΙΘΜΟΣ ΦΟΙΤΗΤΩΝ	ΧΩΡΑ ΠΡΟΟΡΙΣΜΟΥ	ΤΜΗΜΑ
1	1996-97	6	ΓΑΛΛΙΑ, ΦΙΛΑΝΔΙΑ, ΠΟΡΤΟΓΑΛΙΑ	ΔΙΟΙΚΗΣΗΣ ΕΠΙΧ/ΣΕΩΝ, ΛΟΓΙΣΤΙΚΗΣ,
2	1997-98	13	ΙΤΑΛΙΑ, ΦΙΛΑΝΔΙΑ, ΠΟΡΤΟΓΑΛΙΑ, ΓΕΡΜΑΝΙΑ, ΙΣΠΑΝΙΑ	ΠΟΛΙΤΙΚΩΝ ΔΟΜ.ΕΡΓΩΝ, ΔΙΟΙΚΗΣΗΣ ΕΠΙΧ/ΣΕΩΝ, ΜΗΧΑΝΟΛΟΓΙΑΣ
3	1998-99	19	ΙΤΑΛΙΑ, ΦΙΛΑΝΔΙΑ, ΠΟΡΤΟΓΑΛΙΑ, ΓΕΡΜΑΝΙΑ, ΙΣΠΑΝΙΑ, ΓΑΛΛΙΑ	ΠΟΛΙΤΙΚΩΝ ΔΟΜ. ΕΡΓΩΝ, ΔΙΟΙΚΗΣΗΣ ΕΠΙΧ/ΣΕΩΝ, ΜΗΧΑΝΟΛΟΓΙΑΣ, ΛΟΓΙΣΤΙΚΗ,
4	1999-00	15	ΦΙΛΑΝΔΙΑ, ΓΑΛΛΙΑ, ΓΕΡΜΑΝΙΑ, ΙΣΠΑΝΙΑ, ΙΤΑΛΙΑ	ΔΙΟΙΚΗΣΗΣ ΕΠΙΧ/ΣΕΩΝ, ΜΗΧΑΝΟΛΟΓΙΑΣ, ΠΟΛΙΤΙΚΩΝ ΔΟΜ.ΕΡΓΩΝ, ΛΟΓΙΣΤΙΚΗΣ
5	2000-01	10	ΦΙΛΑΝΔΙΑ, ΠΟΡΤΟΓΑΛΙΑ, ΙΣΠΑΝΙΑ	ΔΙΟΙΚΗΣΗΣ ΕΠΙΧ/ΣΕΩΝ, ΛΟΓΙΣΤΙΚΗΣ, ΜΗΧΑΝΟΛΟΓΙΑΣ
6	2001-02	4	ΙΤΑΛΙΑ, ΦΙΛΑΝΔΙΑ,	ΔΙΟΙΚΗΣΗΣ ΕΠΙΧ/ΣΕΩΝ, ΛΟΓΙΣΤΙΚΗΣ,
7	2002-03	7	ΙΤΑΛΙΑ, ΙΣΠΑΝΙΑ, ΠΟΡΤΟΓΑΛΙΑ	ΔΙΟΙΚΗΣΗΣ ΕΠΙΧ/ΣΕΩΝ, ΜΗΧΑΝΟΛΟΓΙΑΣ
8	2003-04	12	ΙΤΑΛΙΑ, ΓΕΡΜΑΝΙΑ, ΠΟΡΤΟΓΑΛΙΑ, ΦΙΛΑΝΔΙΑ,	ΔΙΟΙΚΗΣΗΣ ΕΠΙΧ/ΣΕΩΝ, ΛΟΓΙΣΤΙΚΗΣ, ΜΗΧΑΝΟΛΟΓΙΑΣ
9	2004-05	17	ΦΙΛΑΝΔΙΑ, ΙΤΑΛΙΑ, ΠΟΡΤΟΓΑΛΙΑ, ΓΕΡΜΑΝΙΑ	ΠΟΛΙΤΙΚΩΝ ΔΟΜ.ΕΡΓΩΝ, ΔΙΟΙΚΗΣΗΣ ΕΠΙΧ/ΣΕΩΝ, ΛΟΓΙΣΤΙΚΗΣ, ΠΛΗΡΟΦΟΡΙΚΗΣ & ΕΠΙΚΟΙΝΩΝΙΩΝ
10	2005-06	12	ΦΙΛΑΝΔΙΑ, ΙΤΑΛΙΑ, ΠΟΡΤΟΓΑΛΙΑ,	ΠΟΛΙΤΙΚΩΝ ΔΟΜ.ΕΡΓΩΝ, ΔΙΟΙΚΗΣΗΣ ΕΠΙΧ/ΣΕΩΝ, ΛΟΓΙΣΤΙΚΗΣ, ΠΛΗΡΟΦΟΡΙΚΗΣ & ΕΠΙΚΟΙΝΩΝΙΩΝ,
11	2006-07	15	ΓΕΡΜΑΝΙΑ, ΓΑΛΛΙΑ, ΠΟΡΤΟΓΑΛΙΑ, ΦΙΛΑΝΔΙΑ,	ΠΟΛΙΤΙΚΩΝ ΔΟΜ.ΕΡΓΩΝ, ΔΙΟΙΚΗΣΗΣ ΕΠΙΧ/ΣΕΩΝ, ΛΟΓΙΣΤΙΚΗΣ, ΠΛΗΡΟΦΟΡΙΚΗΣ & ΕΠΙΚΟΙΝΩΝΙΩΝ,
12	2007-08	7	ΙΤΑΛΙΑ, ΛΙΘΟΥΑΝΙΑ, ΓΑΛΛΙΑ	ΠΟΛΙΤΙΚΩΝ ΔΟΜ.ΕΡΓΩΝ, ΔΙΟΙΚΗΣΗΣ ΕΠΙΧ/ΣΕΩΝ, ΜΗΧΑΝΟΛΟΓΙΑΣ
13	2008-09	19	ΛΙΘΟΥΑΝΙΑ, ΠΟΡΤΟΓΑΛΙΑ, ΦΙΛΑΝΔΙΑ, ΙΤΑΛΙΑ, ΒΟΥΛΓΑΡΙΑ, ΓΕΡΜΑΝΙΑ	ΠΟΛΙΤΙΚΩΝ ΔΟΜ.ΕΡΓΩΝ, ΔΙΟΙΚΗΣΗΣ ΕΠΙΧ/ΣΕΩΝ, ΛΟΓΙΣΤΙΚΗΣ, ΠΛΗΡΟΦΟΡΙΚΗΣ & ΕΠΙΚΟΙΝ., ΓΕΩΠΛΗΡΟΦΟΡΙΚΗΣ & ΤΟΠΟΓΡ. ΜΗΧΑΝΟΛΟΓΙΑΣ
14	2009-10	19	ΛΙΘΟΥΑΝΙΑ, ΓΑΛΛΙΑ, ΠΟΡΤΟΓΑΛΙΑ, ΦΙΛΑΝΔΙΑ,	ΔΙΟΙΚΗΣΗΣ ΕΠΙΧ/ΣΕΩΝ, ΛΟΓΙΣΤΙΚΗΣ, ΠΟΛΙΤΙΚΩΝ ΔΟΜΙΚΩΝ ΈΡΓΩΝ, ΜΗΧΑΝΟΛΟΓΙΑΣ
15	2010-11	11	ΛΙΘΟΥΑΝΙΑ, ΓΑΛΛΙΑ, ΠΟΡΤΟΓΑΛΙΑ, ΦΙΛΑΝΔΙΑ,	ΠΟΛΙΤΙΚΩΝ ΔΟΜ.ΕΡΓΩΝ, ΔΙΟΙΚΗΣΗΣ ΕΠΙΧ/ΣΕΩΝ, ΛΟΓΙΣΤΙΚΗΣ, ΠΛΗΡΟΦΟΡΙΚΗΣ & ΕΠΙΚΟΙΝΩΝΙΩΝ, ΜΗΧΑΝΟΛΟΓΙΑΣ
16	2011-12	13	ΛΙΘΟΥΑΝΙΑ, ΠΟΡΤΟΓΑΛΙΑ, ΦΙΛΑΝΔΙΑ, ΓΕΡΜΑΝΙΑ	ΔΙΟΙΚΗΣΗΣ ΕΠΙΧ/ΣΕΩΝ, ΠΛΗΡΟΦΟΡΙΚΗΣ & ΕΠΙΚΟΙΝΩΝΙΩΝ, ΜΗΧΑΝΟΛΟΓΙΑΣ
	ΣΥΝΟΛΟ	199		

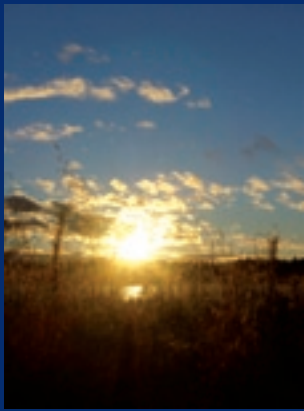



Στατιστικά στοιχεία εξερχομένων φοιτητών ανά Τμήμα
από το έτος 1996 έως το έτος 2012

A/A	ΤΜΗΜΑ	ΑΡΙΘΜΟΣ ΦΟΙΤΗΤΩΝ ΑΝΑ ΤΜΗΜΑ
1	Διοίκηση Επιχειρήσεων	113
2	Λογιστική	36
3	Μηχανολογία	23
4	Πολιτικών Δομικών Έργων	17
5	Πληροφορικής και Επικοινωνιών	8
6	Γεωπληροφορικής και Τοπογραφίας	2
	Σύνολο φοιτητών:	199

Ανταλλαγή φοιτητών Erasmus – Εισερχόμενοι

Φοιτητές Ευρωπαϊκών Πανεπιστημίων με τα οποία έχουμε συνάψει συμφωνία συνεργασίας για εκπαιδ/κές ανταλλαγές δια μέσου του προγράμματος **Erasmus**, δύνανται να επισκεφθούν το Ίδρυμά μας από 3 έως 12 μήνες για σπουδές, προπτυχιακές – πτυχιακή εργασία ή και πρακτικής άσκησης.

Η διδασκαλία γίνεται στην αγγλική γλώσσα. Στους φοιτητές δίνεται από το Ίδρυμά μας η δυνατότητα της δωρεάν διαμονής στους ξενώνες που λειτουργούν στις εγκαταστάσεις του ΤΕΙ Σερρών από το 2012 και της δωρεάν σίτισης. Επίσης τους χορηγείται δελτίο ειδικού εισιτηρίου (πάσο), δωρεάν πρόσβαση στο Internet, στη Βιβλιοθήκη και συμμετοχή στις αθλητικές και πολιτιστικές δραστηριότητες του Ιδρύματος.

Κατά τη διάρκεια της παραμονής τους προσφέρονται μαθήματα εκμάθησης της Ελληνικής Γλώσσας.

Συνοπτικά στοιχεία κινητικότητας εισερχομένων φοιτητών στο ΤΕΙ Σερρών για σπουδές με το πρόγραμμα erasmus από το ακαδ. έτος 1996-97 έως το ακαδ. έτος 2011-2012:

ΕΙΣΕΡΧΟΜΕΝΟΙ ΦΟΙΤΗΤΕΣ ERASMUS 1996-2012

A/A	ΑΚΑΔ.ΕΤΟΣ	ΑΡΙΘΜΟΣ	ΧΩΡΑ ΠΡΟΕΛΕΥΣΗΣ	ΤΜΗΜΑ
1	1996-97	2	ΦΙΛΑΝΔΙΑ	ΔΙΟΙΚΗΣΗΣ ΕΠΙΧ/ΣΕΩΝ.
2	1997-98	5	ΓΕΡΜΑΝΙΑ,ΦΙΛΑΝΔΙΑ	ΠΟΛΙΤΙΚΩΝ ΔΟΜ.ΕΡΓΩΝ, ΔΙΟΙΚΗΣΗΣ ΕΠΙΧ/ΣΕΩΝ., ΜΗΧΑΝΟΛΟΓΙΑΣ
3	1998-99	11	ΓΕΡΜΑΝΙΑ, ΦΙΛΑΝΔΙΑ, ΓΑΛΛΙΑ	ΠΟΛΙΤΙΚΩΝ ΔΟΜ. ΕΡΓΩΝ, ΔΙΟΙΚΗΣΗΣ ΕΠΙΧ/ΣΕΩΝ.
4	1999-00	14	ΦΙΛΑΝΔΙΑ, ΓΑΛΛΙΑ, ΓΕΡΜΑΝΙΑ,	ΔΙΟΙΚΗΣΗΣ ΕΠΙΧ/ΣΕΩΝ., ΜΗΧΑΝΟΛΟΓΙΑΣ, ΠΟΛΙΤΙΚΩΝ ΔΟΜ.ΕΡΓΩΝ,
5	2000-01	12	ΓΕΡΜΑΝΙΑ, ΓΑΛΛΙΑ, ΠΟΛΩΝΙΑ, ΙΤΑΛΙΑ	ΔΙΟΙΚΗΣΗΣ ΕΠΙΧ/ΣΕΩΝ, ΠΟΛΙΤΙΚΩΝ ΔΟΜ.ΕΡΓΩΝ
6	2001-02	10	ΓΕΡΜΑΝΙΑ, ΓΑΛΛΙΑ, ΙΤΑΛΙΑ, ΠΟΛΩΝΙΑ,	ΔΙΟΙΚΗΣΗΣ ΕΠΙΧ/ΣΕΩΝ, ΠΟΛΙΤΙΚΩΝ ΔΟΜ.ΕΡΓΩΝ, ΜΗΧΑΝΟΛΟΓΙΑΣ
7	2003-04	3	ΓΑΛΛΙΑ	ΠΟΛΙΤΙΚΩΝ ΔΟΜ.ΕΡΓΩΝ
8	2004-05	3	ΓΑΛΛΙΑ	ΠΟΛΙΤΙΚΩΝ ΔΟΜ.ΕΡΓΩΝ
9	2005-06	10	ΓΑΛΛΙΑ, ΠΟΛΩΝΙΑ, ΒΟΥΛΓΑΡΙΑ, ΛΙΘΟΥΑΝΙΑ	ΠΟΛΙΤΙΚΩΝ ΔΟΜ.ΕΡΓΩΝ, ΔΙΟΙΚΗΣΗΣ ΕΠΙΧ/ΣΕΩΝ, ΛΟΓΙΣΤΙΚΗΣ, ΜΗΧΑΝΟΛΟΓΙΑΣ
10	2006-07	13	ΓΕΡΜΑΝΙΑ, ΛΙΘΟΥΑΝΙΑ, ΓΑΛΛΙΑ, ΒΟΥΛΓΑΡΙΑ	ΠΟΛΙΤΙΚΩΝ ΔΟΜ.ΕΡΓΩΝ, ΛΟΓΙΣΤΙΚΗΣ, ΜΗΧΑΝΟΛΟΓΙΑΣ
11	2007-08	7	ΙΤΑΛΙΑ, ΛΙΘΟΥΑΝΙΑ, ΓΑΛΛΙΑ	ΠΟΛΙΤΙΚΩΝ ΔΟΜ. ΕΡΓΩΝ, ΓΕΩΠΛΗΡΟΦΟΡΙΚΗΣ & ΤΟΠΟΓ, ΔΙΟΙΚΗΣΗΣ ΕΠΙΧ/ΣΕΩΝ
12	2008-09	9	ΛΙΘΟΥΑΝΙΑ, ΓΑΛΛΙΑ	ΔΙΟΙΚΗΣΗΣ ΕΠΙΧ/ΣΕΩΝ, ΠΟΛΙΤΙΚΩΝ ΔΟΜ. ΕΡΓΩΝ
13	2009-10	8	ΛΙΘΟΥΑΝΙΑ, ΙΤΑΛΙΑ	ΔΙΟΙΚΗΣΗΣ ΕΠΙΧ/ΣΕΩΝ, ΛΟΓΙΣΤΙΚΗΣ, ΠΟΛΙΤΙΚΩΝ ΔΟΜΙΚΩΝ ΈΡΓΩΝ
14	2010-11	21	ΙΤΑΛΙΑ, ΦΙΛΑΝΔΙΑ, ΓΕΡΜΑΝΙΑ, ΛΕΤΤΟΝΙΑ,	ΔΙΟΙΚΗΣΗΣ ΕΠΙΧ/ΣΕΩΝ, ΛΟΓΙΣΤΙΚΗΣ, ΠΟΛΙΤΙΚΩΝ ΔΟΜ.ΕΡΓΩΝ, ΓΕΩΠΛΗΡΟΦΟΡΙΚΗΣ & ΤΟΠΟΓ
15	2011-12	25	ΦΙΛΑΝΔΙΑ, ΛΕΤΤΟΝΙΑ, ΛΙΘΟΥΑΝΙΑ, ΠΟΛΩΝΙΑ, ΔΑΝΙΑ	ΔΙΟΙΚΗΣΗΣ ΕΠΙΧ/ΣΕΩΝ, ΓΕΩΠΛΗΡΟΦΟΡΙΚΗΣ & ΤΟΠΟΓ
	ΣΥΝΟΛΟ	153		



Ανταλλαγή Καθηγτών και Διοικητικού προσωπικού – εξερχόμενοι

Προβλέπεται η μετακίνηση των καθηγτών για διδασκαλία σε Ευρωπαϊκό Πανεπιστήμιο για minimum 5 διδακτικές ώρες για διάστημα 1 εβδομάδας έως maximum 6 εβδομάδων.

Απαραίτητη προϋπόθεση είναι η διμερής συμφωνία μεταξύ των Ιδρυμάτων που έχουν τον Πανεπιστημιακό χάρτη erasmus και το προσυμφωνημένο πρόγραμμα διαλέξεων.

Για το ίδιο διάστημα δύναται να μετακινηθεί και το διοικητικό προσωπικό για εκμάθηση και ανταλλαγή καλής πρακτικής από το ακαδ. έτος 2006-07.

1. Συνοπτικά στοιχεία **κινητικότητας καθηγτών του ΤΕΙ Σεργών** με το πρόγραμμα erasmus για το ακαδ. έτος **1997-98** τα οποία παρουσιάζουν κινητικότητα για **διδασκαλία** και για **σύναψη συνεργασιών**:

ΑΚΑΔ. ΕΤΟΣ 1997-1998

α) ΕΞΕΡΧΟΜΕΝΟΙ ΚΑΘΗΓΗΤΕΣ ERASMUS ΓΙΑ ΔΙΔΑΣΚΑΛΙΑ

Α/Α	ΑΡΙΘΜΟΣ	ΧΩΡΑ ΠΡΟΟΡΙΣΜΟΥ	ΤΜΗΜΑ ΤΕΙ ΣΕΡΡΩΝ
1	2	ΦΙΛΑΝΔΙΑ, ΙΤΑΛΙΑ	ΔΙΟΙΚΗΣΗΣ ΕΠΙΧ/ΣΕΩΝ
2	2	ΓΑΛΛΙΑ	ΠΟΛΙΤΙΚΩΝ ΔΟΜΙΚΩΝ ΕΡΓΩΝ
3	1	ΓΕΡΜΑΝΙΑ	ΠΛΗΡΟΦΟΡΙΚΗΣ & ΕΠΙΚΟΙΝΩΝΙΩΝ
4	2	ΓΕΡΜΑΝΙΑ	ΜΗΧΑΝΟΛΟΓΙΑΣ
Σύνολο	7		

β) ΕΞΕΡΧΟΜΕΝΟΙ ΚΑΘΗΓΗΤΕΣ ERASMUS ΓΙΑ ΣΥΝΑΨΗ ΣΥΝΕΡΓΑΣΙΩΝ

A/A	ΑΡΙΘΜΟΣ	ΧΩΡΑ ΠΡΟΟΡΙΣΜΟΥ	ΤΜΗΜΑ ΤΕΙ ΣΕΡΡΩΝ
1	1	ΓΕΡΜΑΝΙΑ	ΔΙΟΙΚΗΣΗΣ ΕΠΙΧ/ΣΕΩΝ
2	1	ΓΕΡΜΑΝΙΑ	ΠΟΛΙΤΙΚΩΝ ΔΟΜ. ΕΡΓΩΝ
3	1	ΓΕΡΜΑΝΙΑ	ΜΗΧΑΝΟΛΟΓΙΑΣ
4	1	ΑΓΓΛΙΑ	ΠΛΗΡΟΦΟΡΙΚΗΣ & ΕΠΙΚΟΙΝΩΝΙΩΝ
5	1	ΓΕΡΜΑΝΙΑ	ΓΡΑΦΕΙΟ ΣΩΚΡΑΤΗΣ
Σύνολο	5		

2. Συνοπτικά στοιχεία *κινητικότητας εξερχομένων καθηγητών του ΤΕΙ Σερρών για διδασκαλία με το πρόγραμμα erasmus* από το ακαδ. έτος 2000-2001 έως το ακαδ. έτος 2011-2012:

A/A	ΑΚΑΔ.ΕΤΟΣ	ΑΡΙΘΜΟΣ	ΧΩΡΑ	ΤΜΗΜΑ
1	2000-01	2	ΓΑΛΛΙΑ, ΓΕΡΜΑΝΙΑ	ΠΟΛΙΤΙΚΩΝ ΔΟΜ. ΕΡΓΩΝ, ΔΙΟΙΚ. ΕΠΙΧ
2	2001-2002	2	ΓΑΛΛΙΑ	ΠΟΛΙΤΙΚΩΝ ΔΟΜ. ΕΡΓΩΝ
3	2003-04	2	ΓΑΛΛΙΑ	ΠΟΛΙΤΙΚΩΝ ΔΟΜ. ΕΡΓΩΝ
4	2004-05	2	ΓΑΛΛΙΑ	ΠΟΛΙΤΙΚΩΝ ΔΟΜ. ΕΡΓΩΝ
5	2005-06	2	ΛΙΘΟΥΑΝΙΑ	ΠΟΛΙΤΙΚΩΝ ΔΟΜ. ΕΡΓΩΝ ΓΕΩΠΛ.& ΤΟΠ.
6	2006-07	2	ΓΑΛΛΙΑ	ΠΟΛΙΤΙΚΩΝ ΔΟΜ. ΕΡΓΩΝ
7	2007-08	1	ΓΑΛΛΙΑ	ΠΟΛΙΤΙΚΩΝ ΔΟΜ. ΕΡΓΩΝ
8	2008-09	2	ΙΤΑΛΙΑ, ΓΑΛΛΙΑ	ΠΟΛΙΤΙΚΩΝ ΔΟΜ. ΕΡΓΩΝ, ΔΙΟΙΚΗΣΗΣ ΕΠ.
9	2009-10	3	ΛΕΤΤΟΝΙΑ, ΦΙΛΑΝΔΙΑ	ΔΙΟΙΚΗΣΗΣ ΕΠΙΧ/ΣΕΩΝ
10	2010-11	4	ΓΕΡΜΑΝΙΑ, ΛΕΤΤΟΝΙΑ	ΔΙΟΙΚΗΣΗΣ, ΓΕΩΠΛ.& ΤΟΠΟΓΡΑΦΙΑΣ
11	2011-12	4	ΠΟΡΤΟΓΑΛΙΑ, ΓΑΛΛΙΑ	ΠΟΛΙΤΙΚΩΝ ΔΟΜ. ΕΡΓΩΝ, ΔΙΟΙΚΗΣΗΣ ΕΠ.
	ΣΥΝΟΛΟ	26		

3. Συνοπτικά στοιχεία *κινητικότητας Προσωπικού του ΤΕΙ Σερρών για επιμόρφωση με το πρόγραμμα erasmus* από το ακαδ. έτος 2009-2010 έως το ακαδ. έτος 2011-2012:

A/A	ΑΚΑΔ.ΕΤΟΣ	ΑΡΙΘΜΟΣ	ΧΩΡΑ	ΤΜΗΜΑ
1	2009-10	1	ΦΙΛΑΝΔΙΑ	ΔΗΜΟΣΙΩΝ & ΔΙΕΘΝΩΝ ΣΧΕΣΕΩΝ
2	2010-11	1	ΓΕΡΜΑΝΙΑ	ΔΗΜΟΣΙΩΝ & ΔΙΕΘΝΩΝ ΣΧΕΣΕΩΝ
3	2011-12	1	ΠΟΡΤΟΓΑΛΙΑ	ΔΗΜΟΣΙΩΝ & ΔΙΕΘΝΩΝ ΣΧΕΣΕΩΝ
	ΣΥΝΟΛΟ	3		



Ανταλλαγή Καθηγητών κα Διοικητικού προσωπικού – εισερχόμενοι

Αντίστοιχα μπορούν να μας επισκεφθούν καθηγητές Ευρωπ. Πανεπιστημίων -εταίρων για διδασκαλία και διοικητικό προσωπικό για επιμόρφωση.

Το Τμήμα Δημοσίων & Διεθνών Σχέσεων αναλαμβάνει την επικοινωνία, την οργάνωση της επίσκεψης (διαμονή, δωρεάν σίτιση στο εστιατόριο του Ιδρύματος, φιλοξενία) και την ακαδημαϊκή οργάνωση της επίσκεψης.

Στους καθηγητές δίνεται η δυνατότητα από το Ίδρυμά μας της δωρεάν διαμονής στους ξενώνες που λειτουργούν στις εγκαταστάσεις του ΤΕΙ Σερρών από το 2012 και στους ειδικά διαμορφωμένους χώρους για το σκοπό αυτό.

Τα έξοδά τους τα αναλαμβάνει το Πανεπιστήμιό τους.

1. Συνοπτικά στοιχεία **κινητικότητας εισερχομένων καθηγητών στο ΤΕΙ Σερρών με το πρόγραμμα erasmus για το ακαδ. έτος 1997-1998** τα οποία παρουσιάζουν κινητικότητα για **διδασκαλία** και για **σύναψη συνεργασιών**:

ΑΚΑΔ. ΕΤΟΣ 1997-1998

α) ΕΙΣΕΡΧΟΜΕΝΟΙ ΚΑΘΗΓΗΤΕΣ ERASMUS ΓΙΑ ΔΙΔΑΣΚΑΛΙΑ

Α/Α	ΑΡΙΘΜΟΣ	ΤΜΗΜΑ ΤΕΙ ΣΕΡΡΩΝ
1	3	ΔΙΟΙΚΗΣΗΣ ΕΠΙΧ/ΣΕΩΝ
2	2	ΠΟΛΙΤΙΚΩΝ ΔΟΜ. ΕΡΓΩΝ
3	1	ΠΛΗΡΟΦΟΡΙΚΗΣ & ΕΠΙΚΟΙΝΩΝΙΩΝ
4	1	ΜΗΧΑΝΟΛΟΓΙΑΣ
Σύνολο	7	

β) ΕΙΣΕΡΧΟΜΕΝΟΙ ΚΑΘΗΓΗΤΕΣ ERASMUS ΓΙΑ ΣΥΝΑΨΗ ΣΥΝΕΡΓΑΣΙΩΝ

Α/Α	ΑΡΙΘΜΟΣ	ΧΩΡΑ ΠΡΟΕΛΕΥΣΗΣ	ΤΜΗΜΑ ΤΕΙ ΣΕΡΡΩΝ
1	1	ΓΑΛΛΙΑ	ΠΟΛΙΤΙΚΩΝ ΔΟΜ. ΕΡΓΩΝ
2	1	ΙΤΑΛΙΑ	ΓΡΑΦΕΙΟ ΔΙΕΘΝΩΝ ΣΧΕΣΕΩΝ
Σύνολο	2		

2. Συνοπτικά στοιχεία **κινητικότητας εισερχομένων καθηγητών στο ΤΕΙ Σερρών για διδασκαλία με το πρόγραμμα erasmus** από το ακαδ. έτος **1998-99** έως το ακαδ. έτος **2011-2012**:

Α/Α	ΑΚΑΔ. ΕΤΟΣ	ΑΡΙΘΜΟΣ	ΧΩΡΑ ΠΡΟΕΛΕΥΣΗΣ	ΤΜΗΜΑ
1	1999-00	6	ΓΑΛΛΙΑ, ΓΕΡΜΑΝΙΑ, ΣΛΟΒΑΚΙΑ, ΠΟΡΤΟΓΑΛΙΑ	ΜΗΧΑΝΟΛΟΓΙΑΣ ΠΛΗΡΟΦ. & ΕΠΙΚΟΙΝ., ΠΟΛΙΤΙΚΩΝ ΔΟΜ. ΕΡΓΩΝ
2	2000-01	2	ΓΑΛΛΙΑ, ΠΟΛΩΝΙΑ, ΠΟΡΤΟΓΑΛΙΑ	ΠΟΛΙΤΙΚΩΝ ΔΟΜ. ΕΡΓΩΝ, ΔΙΟΙΚΗΣΗΣ ΕΠΙΧ.
3	2003-04	1	ΓΑΛΛΙΑ	ΠΟΛΙΤΙΚΩΝ ΔΟΜ. ΕΡΓΩΝ
4	2004-05	1	ΛΙΘΟΥΑΝΙΑ	ΔΙΟΙΚΗΣΗΣ ΕΠΙΧ.
5	2005-06	2	ΛΙΘΟΥΑΝΙΑ, ΦΙΛΑΝΔΙΑ	ΔΙΟΙΚΗΣΗΣ ΕΠΙΧ.
6	2006-07	4	ΛΙΘΟΥΑΝΙΑ, ΓΕΡΜΑΝΙΑ	ΔΙΟΙΚΗΣΗΣ ΕΠΙΧ., ΠΟΛΙΤΙΚΩΝ ΔΟΜ. ΕΡΓΩΝ, ΓΕΩΠΛ. & ΤΟΠΟΓΡΑΦΙΑΣ
7	2007-08	4	ΛΙΘΟΥΑΝΙΑ	ΔΙΟΙΚΗΣΗΣ ΕΠΙΧ./ΣΕΩΝ ΓΕΩΠΛ. & ΤΟΠΟΓΡΑΦΙΑΣ
8	2008-09	2	ΙΤΑΛΙΑ, ΓΑΛΛΙΑ	ΔΙΟΙΚΗΣΗΣ ΕΠΙΧ, ΠΟΛΙΤΙΚΩΝ ΔΟΜ. ΕΡΓΩΝ
9	2009-10	3	ΛΕΤΤΟΝΙΑ, ΦΙΛΑΝΔΙΑ	ΔΙΟΙΚΗΣΗΣ ΕΠΙΧ.
10	2010-11	5	ΛΕΤΤΟΝΙΑ, ΛΙΘΟΥΑΝΙΑ, ΦΙΛΑΝΔΙΑ	ΔΙΟΙΚΗΣΗΣ ΕΠΙΧ/ΣΕΩΝ ΓΕΩΠΛ. & ΤΟΠΟΓΡΑΦΙΑΣ
11	2011-12	4	ΛΙΘΟΥΑΝΙΑ, ΒΕΛΓΙΟ	ΔΙΟΙΚΗΣΗΣ ΕΠΙΧ/ΣΕΩΝ ΛΟΓΙΣΤΙΚΗΣ
	ΣΥΝΟΛΟ	34		

ΠΡΑΚΤΙΚΗ ΑΣΚΗΣΗ ΦΟΙΤΗΤΩΝ ERASMUS PLACEMENTS

Η κινητικότητα για **πρακτική άσκηση** είναι **ΝΕΑ δράση** για το Πρόγραμμα ERASMUS, ισχύει από το έτος 2007 και **βασική προϋπόθεση** είναι το Ίδρυμα Τριτοβάθμιας Εκπ/σης που συμμετέχει, να είναι κάτοχος του διευρυμένου Πανεπιστημιακού Χάρτη ERASMUS (Extended EUC), **πράγμα το οποίο ισχύει και για το Τ.Ε.Ι Σερρών.**

Μέχρι το έτος 2007 η πρακτική άσκηση φοιτητών στο εξωτερικό υποστηρίζονταν από το Ευρωπ. Πρόγραμμα **Leonardo Da Vinci**

Όμιλος / Consortium για πρακτική άσκηση

Στην Ελλάδα δραστηριοποιείται **ένας Όμιλος** υπό τον συντονισμό του Τ.Ε.Ι. Αθήνας με **μέλη:** Γεωπονικό Πανεπιστήμιο Αθηνών, ΠΑΝΤΕΙΟ, Πολυτεχνείο ΚΡΗΤΗΣ και **Τ.Ε.Ι. ΣΕΡΡΩΝ**, Τ.Ε.Ι. Ηπείρου, Δυτικής Μακεδονίας, Καβάλας, Καλαμάτας, Λαμίας, Μεσοπογγίου, Χαλκίδας.

Συνοπτικά στοιχεία κινητικότητας **εξερχομένων φοιτητών του ΤΕΙ Σερρών για πρακτική άσκηση** με το πρόγραμμα erasmus από το **ακαδ. έτος 2002-2003 έως το ακαδ. έτος 2012-2013 (α' εξάμ.):**

Α/Α	ΑΚΑΔ.ΕΤΟΣ	ΑΡΙΘΜΟΣ ΕΞΕΡΧ. ΦΟΙΤΗΤΩΝ ΤΕΙ ΣΕΡΡΩΝ σε Ευρωπ. επιχειρ.	ΤΜΗΜΑ ΠΡΟΕΛΕΥΣΗΣ
1	2002-03	2	ΜΗΧΑΝΟΛΟΓΙΑΣ
2	2004-05	3	ΜΗΧΑΝΟΛΟΓΙΑΣ (2), ΔΙΟΙΚΗΣΗΣ ΕΠΙΧ/ΣΕΩΝ
3	2005-06	1	ΜΗΧΑΝΟΛΟΓΙΑΣ
4	2006-07	1	ΜΗΧΑΝΟΛΟΓΙΑΣ
5	2008-09	1	ΔΙΟΙΚΗΣΗΣ ΕΠΙΧ/ΣΕΩΝ
6	2010-2011	2	ΔΙΟΙΚΗΣΗΣ ΕΠΙΧ/ΣΕΩΝ
7	2011-2012	5	ΜΗΧΑΝΟΛΟΓΙΑΣ, ΠΛΗΡΟΦ. & ΕΠΙΚΟΙΝ. (2) ΠΟΛΙΤΙΚΩΝ ΔΟΜ. ΕΡΓΩΝ, ΔΙΟΙΚΗΣΗΣ ΕΠΙΧ/ΣΕΩΝ
8	2012-2013 (α'εξ.)	5	ΠΛΗΡΟΦ.& ΕΠΙΚΟΙΝ. (2), ΠΟΛΙΤΙΚΩΝ ΔΟΜ. ΕΡΓΩΝ (3)
	ΣΥΝΟΛΟ	20	

Συνοπτικά στοιχεία κινητικότητας **εισερχομένων φοιτητών του ΤΕΙ Σερρών για πρακτική άσκηση** με το πρόγραμμα erasmus:

Α/Α	ΑΚΑΔ.ΕΤΟΣ	ΑΡΙΘΜΟΣ ΕΙΣΕΡΧ. ΦΟΙΤΗΤΩΝ ΣΤΟ ΤΕΙ ΣΕΡΡΩΝ	ΤΜΗΜΑ ΠΡΟΕΛΕΥΣΗΣ
1	2001-02	1	ΠΟΛΙΤΙΚΩΝ ΔΟΜ. ΕΡΓΩΝ
2	2006-07	1	ΠΟΛΙΤΙΚΩΝ ΔΟΜ. ΕΡΓΩΝ
3	2011-12	1	ΔΙΟΙΚΗΣΗΣ ΕΠΙΧ/ΣΕΩΝ
	ΣΥΝΟΛΟ	3	

Ενημερωτικές ημερίδες Erasmus – Leonardo



1.



2.



4.



3.

1-2. 27-05-1999

Ενημερωτική ημερίδα erasmus

3. 17-05-2001

Ενημερωτική ημερίδα erasmus για τα ECTS με κεντρική καλεσμένη την κ. Γαλιανάκη

4. 20-04-2005

Ενημερωτική ημερίδα Leonardo Da Vinci

5. 04-04-2012

Ενημερωτική ημερίδα erasmus για σπουδές μέσω των Συμβουλευτικών Εργαστηρίων Σταδιοδρομίας του ΤΕΙ Σερρών

6. 02-05-2012

Ενημερωτική ημερίδα erasmus για πρακτική άσκηση μέσω των Συμβουλευτικών Εργαστηρίων Σταδιοδρομίας του ΤΕΙ Σερρών.

7. Κατά τα ακαδ. έτη που μεσολαβούν η ενημέρωση των φοιτητών γινόταν στα Τμήματα, μετά από σχετική άδεια των διδασκόντων, διότι ο τρόπος αυτός θεωρήθηκε περισσότερο άμεσος και αποτελεσματικός.

5.



6.



7.

**18^{ος} Διεθνής Διαγωνισμός «Design Challenge» 7-8 Μαΐου 2012
Jade Hochschule – Wilhelmshaven – Germany**

1^ο Βραβείο Σχεδιασμού τηλεχειριζόμενου ROBOT
στο ΤΕΙ Σερρών το οποίο συμμετείχε με την ομάδα «ROBOSER»

Μέλη ομάδας: **Καλέμος Χρήστος** (Τμήμα Μηχανολογίας – 9^ο Εξάμηνο)
Μαριάς Στέργιος (Τμήμα Πληρ. & Επικοινωνιών – 11^ο Εξάμηνο)
Παρασκευαΐδης Κώστας (Τμήμα Μηχανολογίας – 6^ο Εξάμηνο)

Υπεύθυνος ομάδας: **Σαγρής Δημήτριος** (Τμήμα Μηχανολογίας – Επιστημονικός Συνεργάτης)

Τεχνικός ομάδας: **Εβελζαμάν Ιωάννης** (Τμήμα Μηχανολογίας – Ειδικό Τεχνικό Προσωπικό)

Διεθνής Διαγωνισμός «Ρομποτικής» Design Challenge 2012

Ο διαγωνισμός «Design Challenge» είναι μια διεθνής κατασκευαστική - ρομποτική πρόκληση που πραγματοποιείται εδώ και 18 χρόνια. Οι συμμετέχοντες πρέπει να σχεδιάσουν και να κατασκευάσουν ένα τηλεχειριζόμενο ROBOT, από ένα πλήθος προκαθορισμένων εξαρτημάτων (βλ. Εικόνες 1 και 2), σε περίοδο δύο εβδομάδων, με συγκεκριμένους κανόνες και περιορισμούς (βλ. συνημμένο αρχείο PDF “Body Rules”).



Εικόνα 1: Προκαθορισμένος μηχανολογικός εξοπλισμός για την κατασκευή του ROBOT.



Εικόνα 2: Προκαθορισμένος ηλεκτρονικός εξοπλισμός για την κατασκευή του ROBOT.

Τόσο οι ασκήσεις που θα πρέπει να εκτελέσει το ROBOT, όσο και τα προκαθορισμένα εξαρτήματα που παρέχονται για την κατασκευή του, διαφοροποιούνται κάθε χρονιά. Σε σχέση με τις προηγούμενες χρονιές, ο φετινός διαγωνισμός (2012) απαιτούσε από το ROBOT αυξημένο επίπεδο αυτοματισμού και νοημοσύνης, ενώ και η πίστα του διαγωνιστικού μέρους διέθετε πλέον δύο επίπεδα δράσης (Εικόνα 3).

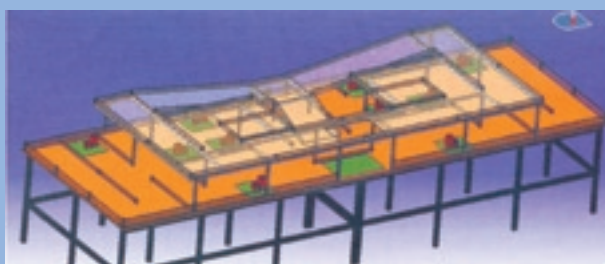

Εικόνα 3: Πίστα διαγωνιστικού μέρους.



Εικόνα 4: Παρουσίαση του μοντέλου ROBOSER στην επιτροπή αξιολόγησης.

Η παρουσίαση των ROBOTS, και η αξιολόγησή τους ως προς την κατασκευή (construction) και το σχεδιασμό (design), πραγματοποιήθηκε στις 7 Μαΐου 2012 (Εικόνα 4), ενώ το αγωνιστικό μέρος του Διαγωνισμού έλαβε χώρα στις 8 Μαΐου 2012, στις εγκαταστάσεις του Πανεπιστημίου Jade Hochschule στην πόλη Wilhelmshaven της Γερμανίας.

Η ομάδα ROBOSER, που εκπροσώπησε το ΤΕΙ Σερρών, αποτέλεσε την πρώτη Ελληνική ομάδα που συμμετείχε στον εν λόγω Διαγωνισμό, σε όλη τη διάρκεια των 18 ετών που αυτός λαμβάνει χώρα. Η ROBOSER διακρίθηκε κερδίζοντας το **1^ο Βραβείο Σχεδιασμού «Bestes Gestaltung»** (Εικόνα 5) μεταξύ των 16 ομάδων που συμμετείχαν (βλ. συνημμένο αρχείο με τα στοιχεία των ομάδων).

Παράλληλα, απέσπασε εγκωμιαστικά σχόλια όσον αφορά σε αυτό καθαυτό το ROBOT (Εικόνα 6), το οποίο χαρακτηρίστηκε ως το πρώτο - σε όλη τη διάρκεια των 18 ετών του διαγωνισμού - που αποτελεί ολοκληρωμένη λύση, έτοιμη για παραγωγή.

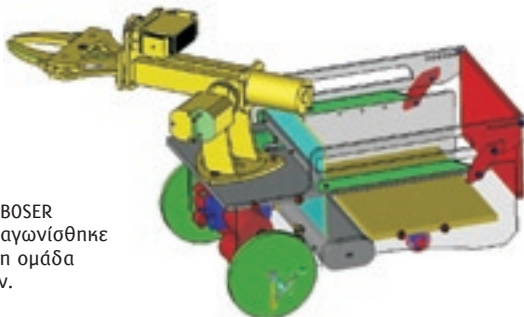

Εικόνα 6:
Το μοντέλο ROBOSER με το οποίο διαγωνίσθηκε (και κέρδισε) η ομάδα του ΤΕΙ Σερρών.



Εικόνα 5: Η τελική κατάταξη και το 1^ο Βραβείο Σχεδιασμού για την ομάδα ROBOSER.



Εικόνα 7: Το ROBOT της ομάδας ROBOSER με το απονεμηθέν Βραβείο Σχεδιασμού.



Εικόνα 8: Άρθρο στον τοπικό Γερμανικό τύπο.



Εικόνα 9: Η ομάδα ROBOSER, με το 1^ο Βραβείο Σχεδιασμού «BEST DESIGN».

Ο διαγωνισμός Design Challenge λαμβάνει κάθε χρόνο μεγάλη δημοσιότητα στη Γερμανία, τόσο στον εγχώριο τύπο (Εικόνα 8), όσο και στα αντίστοιχα μέσα μαζικής ενημέρωσης, π.χ.,

FRF1 - www.friesischer-rundfunk.de/Programm/playerPOP1.asp?ID=35466

Sat1 - <http://www.1730sat1.de/sendungen.html>

Χρονικό του Διαγωνισμού

- 29/3/12 – Κατάθεση αίτησης συμμετοχής στο διαγωνισμό
- 23/4/12 – Παραλαβή των προκαθορισμένων υλικών κατασκευής (-14 ημέρες από αγώνα)
- 30/4/12 – Τελική απόφαση για την έκδοση αεροπορικών εισιτηρίων από το ΤΕΙ (-7 ημέρες από αγώνα)
- 02/5/12 – Έναρξη σχεδιασμού και κατασκευής (-5 ημέρες από αγώνα)
- 07/5/12 – Αναχώρηση (02.30) για Wilhelmshaven – Γερμανία (17.30 παρουσίαση του ROBOT)
- 08/5/12 – Αγωνιστικό μέρος διαγωνισμού
- 08/5/12 – Ανακοίνωση νικητών στις 19.00 (1^ο Βραβείο Σχεδιασμού: ROBOSER)
- 09/5/12 – Αναχώρηση για Σέρρες

Διεθνές θερινό Σχολείο με θέμα τα Σύνθετα Υλικά διοργανώθηκε από το Τμήμα Μηχανολογίας του ΤΕΙ Σερρών από 02-07-2012 έως 06-07-2012

Ελαφρά, ιδιαίτερα ανθεκτικά, και με εξαιρετική αντοχή στη διάβρωση και τις θερμοκρασιακές μεταβολές, τα επονομαζόμενα Σύνθετα Υλικά (Composite Materials) χρησιμοποιούνται σε ένα ευρύ φάσμα τελικών προϊόντων, από τις ιστιοσανίδες του wind-surfing και τα κράνη των στρατιωτών, έως τις ατράκτους των πολιτικών αεροσκαφών και τη θωράκιση του διαστημικού πλεωφορείου.

Όπως μαρτυρεί και η ονομασία τους, τα σύνθετα υλικά κατασκευάζονται από δύο ή περισσότερα υλικά με διαφορετικές ιδιότητες, τα οποία δεν αναμειγνύονται μεταξύ τους, αλλά συνδυάζονται με τέτοιο τρόπο, ούτως ώστε να προσδώσουν στη νέα δομή μοναδικές ιδιότητες.

Λόγω της ευρύτητας χρήσης τους και του χαμηλού κόστους συντήρησής τους, τα εν λόγω υλικά καλύπτουν μεγάλο μέρος των εφαρμογών των νέων τεχνολογιών αιχμής στις κατασκευές, και έχουν μεταβάλει σημαντικά τις διαδικασίες σχεδίασης, παραγωγής, ελέγχου και συντήρησης, παγκοσμίως.

Στο πλαίσιο αυτό, επιδιώκοντας πάντα την πρωτοπορία στην επιστήμη της Μηχανολογίας,

το ομώνυμο Τμήμα του Τεχνολογικού Εκπαιδευτικού Ιδρύματος (ΤΕΙ) Σερρών, σε συνεργασία με το Πανεπιστήμιο του Texas A&M, υπό την αιγίδα του International Institute for Multifunctional Materials for Energy Conversion (IIMEC), και την οικονομική αρωγή του Εθνικού Ιδρύματος Επιστημών (National Science Foundation) των Ηνωμένων Πολιτειών, διοργάνωσε, από τις 2 έως τις 6 Ιουλίου του 2012, Διεθνές θερινό Σχολείο με θέμα τα Προηγμένα Σύνθετα Υλικά (Advanced Composite Materials).

Στο Σχολείο αυτό, το οποίο για πρώτη φορά έλαβε χώρα σε ΤΕΙ της ημεδαπής, μετείχαν Έλληνες και ξένοι μεταπτυχιακοί φοιτητές, υποψήφιοι διδάκτορες και μεταδιδακτορικοί ερευνητές από οκτώ διαφορετικές χώρες (Ηνωμένες Πολιτείες, Κίνα, Μεξικό, Πουέρτο Ρίκο, Ιταλία, Βιετνάμ, Κύπρος και, φυσικά, Ελλάδα).

Το σύνολο των εκπαιδευτών του θερινού Σχολείου αποτελούνταν από καταξιωμένους επιστήμονες του χώρου της μηχανολογίας των υλικών, όπως, ο Professor Ramesh Talreja και ο Dr. Theocharis Baxevanis από το Πανεπιστήμιο Texas A&M των Ηνωμένων Πολιτειών, ο

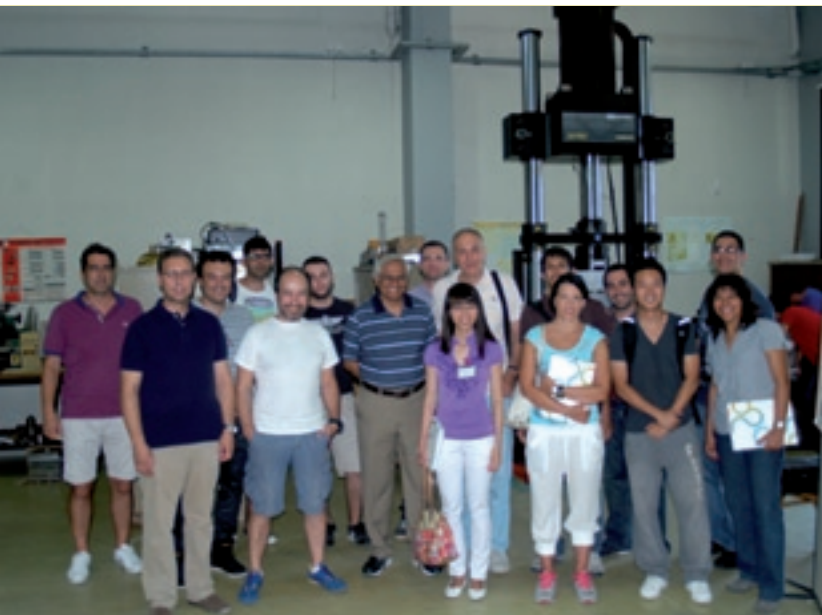



Αναπληρωτής Καθηγητής του Πανεπιστημίου Ιωαννίνων κ. Αλκιβιάδης Παϊπέτης, οι Καθηγητές του ΤΕΙ Σερρών, κκ. Πασχάλης Γκότσης και Κωνσταντίνος Δαυίδ, και ο Dr. Angelo De Fenza από το Πανεπιστήμιο της Νάπολι Federico II, ως εκπρόσωπος της Εταιρίας Alpha Star Corporation. Ειδικότερα, η παρουσία, ανάμεσα στους εκπαιδευτές, του Καθηγητή του Πανεπιστημίου του Texas A&M, Dr. Ramesh Talreja, ο οποίος, παγκοσμίως, θεωρείται αυθεντία στα σύνθετα υλικά, καθώς επίσης και του εκπροσώπου της Εταιρίας Alpha Star Co., η οποία εδρεύει στο Long Beach της Καλιφόρνια και επιμελείται του λογισμικού ελέγχου της θωράκισης του διαστημικού φεωφορείου, προσέδωσε ιδιαίτερο κύρος, τόσο όσον αφορά στην αναπτυσσόμενη θεματολογία, όσο και σ' αυτό καθαυτό το θερινό Σχολείο.

Φιλοξενούμενοι στις νεόκτιστες εγκαταστά-

σεις του ΤΕΙ Σερρών, οι συμμετέχοντες στο Σχολείο επιχείρησαν να εμβαθύνουν στις τελευταίες εξελίξεις πάνω στη μελέτη των ιδιοτήτων των σύνθετων υλικών, χρησιμοποιώντας, μεταξύ άλλων, τον (state of the art) εξοπλισμό των πλέον σύγχρονων εργαστηρίων του Τμήματος Μηχανολογίας.

Το ΤΕΙ Σερρών, με τη σειρά του, αγκάλιασε με ιδιαίτερη θέρμη την όλη προσπάθεια. Η συμμετοχή στην Οργανωτική Επιτροπή του Σχολείου του Προϊσταμένου του Τμήματος Μηχανολογίας, κ. Κηλίδης Κωνσταντίνου, και του Αντιπροέδρου Ακαδημαϊκών και Προσωπικού του ΤΕΙ Σερρών, κ. Αναστάσιου Μωυσιάδη, σε συνδυασμό με την αμέριστη αρωγή και των υπολοίπων μελών της Διοίκησης του Ιδρύματος, είχε ως αποτέλεσμα την άρτια διεξαγωγή όλων των επιμέρους εκδηλώσεων του θερινού Σχολείου.

Οι **Ειδικοί Λογαριασμοί** (Ε.Λ.) συστάθηκαν στα ΤΕΙ για πρώτη φορά με την Β1/819/1988 «Σύσταση Ειδικών Λογαριασμών για τη χρηματοδότηση Ερευνητικών Έργων και σχετικών Υπηρεσιών ή δραστηριοτήτων που εκτελούνται στα Ανώτατα Εκπαιδευτικά Ιδρύματα...» απόφαση των Υπουργών Οικονομικών, Εθνικής Παιδείας και Θρησκευμάτων και Βιομηχανίας Ενέργειας και Τεχνολογίας.

Η **Επιτροπή Εκπαίδευσης και Ερευνών** (Ε.Ε.Ε.) του Τ.Ε.Ι. Σερρών λειτούργησε για πρώτη φορά το 1990.

Η έρευνα στο ΤΕΙ Σερρών είναι ελεύθερη μέσα στα πλαίσια της ακαδημαϊκής και επιστημονικής δεοντολογίας. Τα αποτελέσματά της είναι προσπελάσιμα από όλα τα μέλη της επιστημονικής κοινότητας και το κοινωνικό σύνολο. Με απόφαση της Ε.Ε.Ε. επιτρέπεται η προσωρινή εμπιστευτικότητα στοιχείων με σκοπό την προστασία διπλωμάτων ευρεσιτεχνίας και πρωτότυπων ανακοινώσεων ή δημοσιεύσεων.

Σκοπός του Ειδικού Λογαριασμού είναι: η διάθεση και διαχείριση κονδυλίων που προέρχονται από οποιαδήποτε πηγή και προορίζονται για την κάλυψη δαπανών, οποιουδήποτε είδους, που είναι απαραίτητες για τις ανάγκες ερευνητικών, εκπαιδευτικών, επιμορφωτικών, αναπτυξιακών καθώς και έργων συνεχιζόμενης κατάρτισης και έργων για την παροχή επιστημονικών, τεχνολογικών και καλλιτεχνικών υπηρεσιών, την εκπόνηση ειδικών μελετών, την εκτέλεση δοκιμών, μετρήσεων εργαστηριακών εξετάσεων και αναλύσεων, την παροχή γνωμοδοτήσεων, τη σύνταξη προδιαγραφών για λογαριασμό τρίτων, ως και άλλων σχετικών υπηρεσιών ή δραστηριοτήτων που συμβάλλουν στη σύνδεση της εκπαίδευσης και της έρευνας με την παραγωγή και εκτελούνται ή παρέχονται από το επιστημονικό προσωπικό των ΑΕΙ ή ΤΕΙ ή και με την συνεργασία άλλων ειδικών επιστημόνων. (άρθρο 1, παρ. 2 Κ.Υ.Α./679/22.8.1996).

Η διοίκηση και διαχείριση του Ε.Λ. πραγ-

ματοποιείται από τα όργανά του και είναι ανεξάρτητη από τη διοίκηση και διαχείριση του Τ.Ε.Ι. (άρθρο 3, παρ.1 της Κ.Υ.Α./679/22.8.1996). Η Διοίκηση του Τ.Ε.Ι. παρακολουθεί και ελέγχει, με βάση τις διαδικασίες που προβλέπει ο Οδηγός Χρηματοδότησης και Διαχείρισης, τη λειτουργία και τα πεπραγμένα του Ειδικού Λογαριασμού.

Η Επιτροπή Έρευνών στην διάρκεια των 22 ετών ερευνητικής δραστηριότητας και υπηρεσιών σύμπραξης με κοινωνικούς και παραγωγικούς εταίρους σε ανέπτυξε τους παρακάτω πωλώνες ερευνητικής και επιχειρησιακής δράσης σε εθνικό και διεθνές επίπεδο.



Έργα Συνεργασίας με Κοινωνικούς, Πολιτιστικούς και Παραγωγικούς Φορείς.

Από την ίδρυση του ΤΕΙ Σερρών μέχρι σήμερα έχουν χρηματοδοτηθεί στα πλαίσια συνεργασίας με άλλους φορείς (Δήμους, Νομαρχίες, ΔΕΗ, Αυτοκινητοδρόμιο, Νοσοκομείο, Ερευνητικά Κέντρα, Κοινοπραξίες, κλπ) τα παρακάτω ερευνητικά προγράμματα με τους αντίστοιχους προϋπολογισμούς:

- 1) Η επίδραση του ενεργειακού περιεχομένου της εδαφικής κίνησης στον αντισεισμικό σχεδιασμό των κατασκευών.**
Προϋπολογισμός 3.000.000 δρχ
- 2) Συμπεράσματα από την Εφαρμογή του Κανονισμού Τεχνολογίας Σκυροδέματος 1997 στην Περιοχή των Σερρών.**
Προϋπολογισμός 4.000.000 δρχ
- 3) Μέτρηση Ραδιενέργειας στην Ατμόσφαιρα.**
Προϋπολογισμός 6.500.000 δρχ.

- 4) Διερεύνηση της ποιότητας προσαρμογής φορτίου απ' ευθείας συνδεδεμένου σε φωτοβολταϊκό σύστημα, κατάλληλη διάταξη φωτοβολταϊκών μονάδων για βέλτιστη προσαρμογή.
Προϋπολογισμός 1.650.000 δρχ
- 5) Διεξαγωγή μετρήσεων Αιολικού δυναμικού και προσομοίωση του ανεμολογικού πεδίου της κοιλάδας του ποταμού Στρυμώνα
Προϋπολογισμός 2.100.000 δρχ.
- 6) Θερμικές ενεργειακές ανάγκες του κεντρικού τομέα της πόλης των Σερρών-δυνατότητες εξοικονόμησης ενέργειας και μείωση της παραγόμενης αέριας ρύπανσης από τα συστήματα θέρμανσης των κτιρίων.
Προϋπολογισμός 1.950.000 δρχ
- 7) Σεισμικός Έλεγχος Κτιριακών Εγκαταστάσεων Δημοσίων Οργανισμών Ν. Σερρών.
Προϋπολογισμός 2.500.000 δρχ
- 8) Μέγιστη πρόσληψη οξυγόνου του οργανισμού και παραγωγή ενέργειας.
Προϋπολογισμός 2.642.000 δρχ
- 9) Έρευνα αγοράς για το Νομαρχιακό Κέντρο Καταπολέμησης Κουνουπιών.
Προϋπολογισμός 250.000 δρχ
- 10) Βελτίωση κατασκευής και ελέγχου λεβήτων κεντρικής θέρμανσης και πλιακών συλλεκτών.
Προϋπολογισμός 6.000.000 δρχ.
- 11) Έρευνα ενεργειακών αναγκών κεντρικού τομέα της πόλεως Σερρών.
Προϋπολογισμός 1.500.000 δρχ.
- 12) Διερεύνηση ενοποίησης ενεργειακών μεγεθών οικοδομικών τετραγώνων και εφαρμογές ήπιων μορφών ενέργειας στον αστικό ιστό της πόλης.
Προϋπολογισμός 600.000 δρχ
- 13) Μελέτη για την Τηλεοπτική κάλυψη των Δήμων Ν.Ζίχνης, Πρώτης και Αλιστράτης.
Προϋπολογισμός 5.550 ευρώ
- 14) Γεωγραφικό Πληροφοριακό Σύστημα Δήμου Ξάνθης.
Προϋπολογισμός 11.900 ευρώ.
- 15) Ανάπτυξη Γεωγραφικού Πληροφοριακού Συστήματος στις Τεχνικές Υπηρεσίες του Δήμου Καλαμαριάς- Παροχή Χωρικής Πληροφορίας σε άλλες Υπηρεσίες του Δήμου – Παροχή Υπηρεσιών e-Government μέσω Διαδικτύου.
Προϋπολογισμός 30.000 ευρώ
- 16) Κατασκευή Α χώρου στάθμευσης βοηθητικών οχημάτων και σύνταξη δικαιολογητικών για την έγκριση Καταλληλότητας Γηπέδου και Αρχιτεκτονικής μελέτης.
Προϋπολογισμός 12.000 ευρώ.
- 17) Διερεύνηση χώρου για την ανέγερση κτιριακών εγκαταστάσεων της Δ.Ε.Υ.Α Σερρών.
Προϋπολογισμός 1.250 ευρώ
- 18) Ανάληψη ειδικής μελέτης που αφορά την διερεύνηση συλλογής ανακυκλώσιμων υλικών στην πόλη των Σερρών.
Προϋπολογισμός 11.500 ευρώ
- 19) Δημιουργία χαρτογραφικού υποβάθρου και μελέτη οδικού άξονα μεταξύ Επαρχιακής οδού Σερρών Δράμας και σιδηροδρομικής γραμμής.
Προϋπολογισμός 18.686 ευρώ
- 20) Ψηφιοποίηση αρχείου Διεύθυνσης Πολιτικής Γης.
Προϋπολογισμός 47.200 ευρώ
- 21) Εργαστηριακοί έλεγχοι και εργασίες που απαιτούνται για τη στατιστική επάρκεια του Νότιου Πετάλιου Δημοτικού Γηπέδου Σερρών.
Προϋπολογισμός 59.500 ευρώ
- 22) Εικονική Περιήγηση στην Πόλη των Σερρών.
Προϋπολογισμός 22.000 ευρώ

- 23) Ψηφιοποίηση λειτουργικών σχεδίων των δικτύων Η.Ε της μέσης τάσης της περιοχής Σερρών.
Προϋπολογισμός 9.000 ευρώ
- 24) Δυνατότητα αξιοποίησης παλιού Νοσοκομείου Σερρών.
Προϋπολογισμός 1.600 ευρώ
- 25) Κατασκευή Διαδραστικού χάρτη Πρωτοβάθμιας Δημόσιας Περίθαλψης στον Νομό Σερρών
Προϋπολογισμός 1.400 ευρώ
- 26) Πιλοτική διερεύνηση και αξιοποίηση 20 ακινήτων της Δημοτικής Περιουσίας του Δήμου Σερρών.
Προϋπολογισμός 10.000 ευρώ
- 27) Δυνατότητες επέκτασης νέου Νοσοκομείου Σερρών.
Προϋπολογισμός 1.600 ευρώ
- 28) Ανάπτυξη Υποδομής Γεωχωρικών Πληροφοριών Συμβουλίου Αστικών Συγκοινωνιών Θεσσαλονίκης.
Προϋπολογισμός 12.000 ευρώ
- 29) Σεμινάρια Ενεργειακών Μελετών και Επιθεωρήσεων.
Προϋπολογισμός 8.241 ευρώ
- 30) Σεμινάρια Ενεργειακών Επιθεωρητών.
Προϋπολογισμός 10.716 ευρώ
- 31) Ανάλυση Δυναμικής Συμπεριφοράς και Ζυγοστάθμιση τράκτου έδρασης πτερωτής μονάδος κατάθλιψης αέρα F12 στον ΑΗΣ Πτολεμαΐδας της ΔΕΗ
Προϋπολογισμός 768 ευρώ
- 32) Ανάλυση δυναμικής συμπεριφοράς και ζυγοστάθμιση ατράκτου έδρασης πτερωτής μονάδος κατάθλιψης αέρα και μονάδων απαγωγής καυσαερίων στον ΑΗΣ Πτολεμαΐδας της ΔΕΗ
Προϋπολογισμός 2.566 ευρώ
- 33) Ανάλυση ταλαντωτικής συμπεριφοράς και δυναμική ζυγοστάθμιση σε δύο επίπεδα της πτερωτής κατάθλιψης αέρα στη μονάδα FDF12. Ποιοτικός έλεγχος της ζυγοστάθμισης με τελικές μετρήσεις που αφορούν την ταλαντωτική συμπεροφορά του συστήματος μετά τη ζυγοστάθιση.
Προϋπολογισμός 2.235 ευρώ
- 34) Ανάλυση ταλαντωτικής συμπεριφοράς Ηλεκτροκινητήρων μονάδων κατάθλιψης αέρα FDF21 και FDF22.
Προϋπολογισμός 638 ευρώ
- 35) Ανάλυση ταλαντωτικής συμπεριφοράς και Διαγνωστικός Έλεγχος μονάδων IDF41 και IDF42, καθώς και των μονάδων FDF41 και FDF12 του ΑΗΣ Πτολεμαΐδας.
Προϋπολογισμός 638 ευρώ
- 36) Ανάλυση ταλαντωτικής συμπεριφοράς και Διαγνωστικός Έλεγχος μονάδων IDF32 του ΑΗΣ Καρδίας Κοζάνης.
Προϋπολογισμός 1.355,50 ευρώ
- 37) Ανάλυση ταλαντωτικής συμπεριφοράς και Διαγνωστικός Έλεγχος μονάδων IDF31 και IDF32 του εργοστασίου της ΔΕΗ στον ΑΗΣ Καρδίας Κοζάνης.
Προϋπολογισμός 1.158 ευρώ
- 38) Ανάλυση στατικής συμπεριφοράς και προσδιορισμός ορίου θραύσης βάσης πέλιματος οδήγησης ανελικυστήρα.
Προϋπολογισμός 540 ευρώ
- 39) Πειραματικός προσδιορισμός ορίου αντοχής σε θραύση βάσης πέλιματος οδήγησης ανελικυστήρα.
Προϋπολογισμός 500 ευρώ
- 40) Ανάλυση ταλαντωτικής συμπεριφοράς και δυναμική ζυγοστάθμιση υπό συνθήκες λειτουργίας ατράκτου- πτερωτής της μονάδος κατάθλιψης αέρα FDF31 στον ΑΗΣ Πτολεμαΐδας της ΔΕΗ.
Προϋπολογισμός 826 ευρώ

B.

Ιδρυματικές, Δι-ιδρυματικές Ερευνητικές Συνεργασίες με χρηματοδότηση του Ειδικού Λογαριασμού Κονδυλίων Έρευνας.

Επίσης η Επιτροπή Ερευνών, σύμφωνα με την αριθμ. 35/6/3-12-2002 Απόφαση Συμβουλίου, χρηματοδοτεί ερευνητικά προγράμματα διάρκειας δέκα μηνών, των οποίων τα αποτελέσματα δημοσιεύονται σε διεθνή έγκριτα επιστημονικά περιοδικά. Από το 2002 έως και σήμερα έχουν γίνει οι παρακάτω δημοσιεύσεις:

1	ΤΙΤΛΟΣ:	ΠΑΡΑΓΩΓΗ ΚΑΙ ΕΛΕΓΧΟΣ ΙΔΙΟΤΗΤΩΝ ΕΠΙΚΑΛΥΨΕΩΝ ΒΟΡΙΩΣΗΣ ΜΕΣΩ ΤΗΣ ΜΕΘΟΔΟΥ ΤΗΣ ΡΕΥΣΤΟΠΟΙΗΜΕΝΗΣ ΚΛΙΝΗΣ
	ΥΠΕΥΘΥΝΟΣ:	ΔΑΥΙΔ ΚΩΝΣΤΑΝΤΙΝΟΣ
	ΠΡΟΥΠΟΛΟΓΙΣΜΟΣ:	1.500,00 €
2	ΤΙΤΛΟΣ:	CHARACTERIZATION AND TRIBOLOGICAL PROPERTIES OF BORIDE COATINGS OF STEELS IN A FLUIDIZED BED REACTOR
	ΔΗΜΟΣΙΕΥΘΗΚΕ:	Industrial Lubrication & Tribology
	ΤΙΤΛΟΣ:	ΠΡΟΣΔΙΟΡΙΣΜΟΣ ΤΗΣ ΣΥΜΠΕΡΙΦΟΡΑΣ ΣΕ ΚΟΠΩΣΗ ΕΠΙΚΑΛΥΨΕΩΝ ΠΛΑΣΜΑΤΟΣ WC-CoCr ΜΕΣΩ ΤΗΣ ΔΟΚΙΜΑΣΙΑΣ ΕΠΑΝΑΛΑΜΒΑΝΟΜΕΝΗΣ ΚΡΟΥΣΗΣ
2	ΥΠΕΥΘΥΝΟΣ:	ΔΑΥΙΔ ΚΩΝΣΤΑΝΤΙΝΟΣ
	ΠΡΟΥΠΟΛΟΓΙΣΜΟΣ:	1.500,00 €
	ΤΙΤΛΟΣ:	DETERMINATION OF THE FATIGUE RESISTANCE OF HVOF THERMAL SPRAY WC-CoCr COATINGS BY MEANS OF THE IMPACT TESTING
3	ΔΗΜΟΣΙΕΥΘΗΚΕ:	Journal of Testing and Evaluation
	ΤΙΤΛΟΣ:	ΕΛΕΓΧΟΣ ΑΝΤΟΧΗΣ ΣΕ ΚΟΠΩΣΗ SLURRY ΕΠΙΚΑΛΥΨΕΩΝ ΜΕ ΤΗ ΧΡΗΣΗ ΔΟΚΙΜΑΣΤΗΡΙΟΥ ΠΡΟΣΚΡΟΥΣΗΣ
	ΥΠΕΥΘΥΝΟΣ:	ΔΑΥΙΔ ΚΩΝΣΤΑΝΤΙΝΟΣ
3	ΠΡΟΥΠΟΛΟΓΙΣΜΟΣ:	1.000,00 €
	ΤΙΤΛΟΣ:	FATIGUE RESISTANCE ASSESSMENT OF SLURRY COATING STEEL SUBSTRATE COMPOUNDS UNDER CYCLIC LOADING
	ΔΗΜΟΣΙΕΥΘΗΚΕ:	Key Engineering Materials
4	ΤΙΤΛΟΣ:	ΔΙΕΥΡΕΥΝΗΣΗ ΑΝΤΟΧΗΣ ΣΕ ΚΟΠΩΣΗ HVOF ΕΠΙΚΑΛΥΨΕΩΝ
	ΥΠΕΥΘΥΝΟΣ:	ΔΑΥΙΔ ΚΩΝΣΤΑΝΤΙΝΟΣ
	ΠΡΟΥΠΟΛΟΓΙΣΜΟΣ:	2.000,00 €
4	ΤΙΤΛΟΣ:	-
	ΔΗΜΟΣΙΕΥΘΗΚΕ:	Journal of Materials and Manufacturing Processes
	ΤΙΤΛΟΣ:	ΔΙΕΡΕΥΝΗΣΗ ΑΝΤΟΧΗΣ ΣΕ ΚΟΠΩΣΗ ΕΠΙΚΑΛΥΨΕΩΝ ΑΛΟΥΜΙΝΙΟΥ ΜΕ ΤΗ ΜΕΘΟΔΟ ΔΟΚΙΜΗΣ ΚΡΟΥΣΗΣ
5	ΥΠΕΥΘΥΝΟΣ:	ΔΑΥΙΔ ΚΩΝΣΤΑΝΤΙΝΟΣ
	ΠΡΟΥΠΟΛΟΓΙΣΜΟΣ:	1.500,00 €
	ΤΙΤΛΟΣ:	EVALUATION OF THE FATIGUE BEHAVIOR OF ALUMINIDE COATING STEEL SUBSTRATE COMPOUNDS BY MEANS OF THE IMPACT TESTING METHOD
5	ΔΗΜΟΣΙΕΥΘΗΚΕ:	-

6	ΤΙΤΛΟΣ:	ΔΙΕΡΕΥΝΗΣΗ ΤΗΣ ΑΝΤΟΧΗΣ ΣΕ ΚΟΠΩΣΗ ΕΠΙΚΑΛΥΨΕΩΝ ΤΥΠΟΥ SLURRY ΣΕ ΧΑΛΥΒΔΙΝΑ ΥΠΟΣΤΡΩΜΑΤΑ ΜΕ ΤΗ ΜΕΘΟΔΟ ΤΗΣ ΔΟΚΙΜΗΣ ΕΠΑΝΑΛΑΜΒΑΝΟΜΕΝΗΣ ΚΡΟΥΣΗΣ
	ΥΠΕΥΘΥΝΟΣ:	ΔΑΥΙΔ ΚΩΝΣΤΑΝΤΙΝΟΣ
	ΠΡΟΥΠΟΛΟΓΙΣΜΟΣ:	1.000,00 €
	ΤΙΤΛΟΣ:	EVALUATION OF THE FATIGUE RESISTANCE OF CHROMIUM SLURRY COATING STEEL SUBSTRATE COMPOUNDS BY MEANS OF AN IMPROVED IMPACT TESTING PROCEDURE
	ΔΗΜΟΣΙΕΥΘΗΚΕ:	-
7	ΤΙΤΛΟΣ:	ΥΠΟΛΟΓΙΣΤΙΚΗ ΔΙΕΡΕΥΝΗΣΗ ΤΗΣ ΑΣΤΟΧΙΑΣ ΚΟΠΤΙΚΩΝ ΕΡΓΑΛΕΙΩΝ ΣΕ ΦΡΑΙΖΑΡΙΣΜΑ ΚΥΛΙΣΗΣ ΟΔΟΝΤΩΣΕΩΝ ΜΕ ΧΡΗΣΗ ΤΗΣ ΜΕΘΟΔΟΥ ΤΩΝ ΠΕΠΕΡΑΣΜΕΝΩΝ ΣΤΟΙΧΕΙΩΝ
	ΥΠΕΥΘΥΝΟΣ:	ΔΑΥΙΔ ΚΩΝΣΤΑΝΤΙΝΟΣ
	ΠΡΟΥΠΟΛΟΓΙΣΜΟΣ:	2.000,00 €
	ΤΙΤΛΟΣ:	AN INVESTIGATION OF CUTTING EDGE FAILURE DUE TO CHIP CRUSH IN CARBIDE DRY HOBGING USING THE FINITE ELEMENT METHOD
	ΔΗΜΟΣΙΕΥΘΗΚΕ:	-
8	ΤΙΤΛΟΣ:	ΔΙΕΡΕΥΝΗΣΗ ΗΛΕΚΤΡΟΜΑΓΝΗΤΙΚΗΣ ΑΚΤΙΝΟΒΟΛΙΑΣ ΣΤΗΝ ΙΟΝΟΣΦΑΙΡΑ ΜΕ ΣΚΟΠΟ ΤΗΝ ΠΡΟΒΛΕΨΗ ΣΕΙΣΜΩΝ
	ΥΠΕΥΘΥΝΟΣ:	ΔΑΥΙΔ ΚΩΝΣΤΑΝΤΙΝΟΣ
	ΠΡΟΥΠΟΛΟΓΙΣΜΟΣ:	2.000,00 €
	ΤΙΤΛΟΣ:	ENHANCED ULF RADIATION OBSERVED BY DEMETER TWO MONTHS AROUND THE STRONG 2010 HAITI EARTHQUAKE
	ΔΗΜΟΣΙΕΥΘΗΚΕ:	Natural Hazards and Earth System Sciences
1	ΤΙΤΛΟΣ:	ΣΧΕΔΙΑΣΜΟΣ, ΒΕΛΤΙΣΤΟΠΟΙΗΣΗ ΚΑΙ ΚΑΤΑΣΚΕΥΗ ΕΝΟΣ ΜΙΚΡΟΚΥΜΑΤΙΚΟΥ ΚΑΤΑΝΕΜΗΜΕΝΟΥ ΕΝΙΣΧΥΤΗ
	ΥΠΕΥΘΥΝΟΣ:	ΤΣΙΤΣΟΣ ΣΤΥΛΙΑΝΟΣ
	ΠΡΟΥΠΟΛΟΓΙΣΜΟΣ:	2.000,00 €
	ΤΙΤΛΟΣ:	COMPUTER-AIDED DESIGN OF A MICROWAVE DISTRIBUTED AMPLIFIER USING PACKAGED GaAs FETS
	ΔΗΜΟΣΙΕΥΘΗΚΕ:	International Journal of electronics and communications
2	ΤΙΤΛΟΣ:	ΑΝΑΠΤΥΞΗ ΝΕΩΝ ΜΕΘΟΔΩΝ ΓΙΑ ΤΗΝ ΕΞΑΓΩΓΗ ΤΩΝ ΠΑΡΑΜΕΤΡΩΝ ΕΝΟΣ ΙΣΟΔΥΝΑΜΟΥ ΚΥΚΛΩΜΑΤΟΣ , ΑΠΟ ΤΑ ΦΥΣΙΚΑ, ΤΡΙΣΔΙΑΣΤΑΤΑ (3-D) ΜΙΚΡΟΚΥΜΑΤΙΚΑ ΣΤΟΙΧΕΙΑ, ΜΕ ΤΗ ΧΡΗΣΗ ΕΜΠΟΡΙΚΩΝ ΠΑΚΕΤΩΝ ΠΡΟΣΟΜΟΙΩΣΗΣ
	ΥΠΕΥΘΥΝΟΣ:	ΤΣΙΤΣΟΣ ΣΤΥΛΙΑΝΟΣ
	ΠΡΟΥΠΟΛΟΓΙΣΜΟΣ:	1.500,00 €
	ΤΙΤΛΟΣ:	A NEW TECHNIQUE FOR THE EXTRACTION OF CIRCUIT PARAMETERS FROM 3D MONOBLOCK FILTERS
	ΔΗΜΟΣΙΕΥΘΗΚΕ:	International Journal of RF and Microwave Computer-Aided Engineering

1	ΤΙΤΛΟΣ:	ΔΙΑΧΩΡΙΣΜΟΣ ΠΝΕΥΜΟΝΙΚΩΝ ΗΧΩΝ ΣΕ ΠΡΑΓΜΑΤΙΚΟ ΧΡΟΝΟ ΜΕ ΧΡΗΣΗ ΔΥΝΑΜΙΚΩΝ ΑΣΑΦΩΝ ΣΥΣΤΗΜΑΤΩΝ
	ΥΠΕΥΘΥΝΟΣ:	ΜΑΣΤΟΡΟΚΩΣΤΑΣ ΠΑΡΙΣ
	ΠΡΟΥΠΟΛΟΓΙΣΜΟΣ:	2.000,00 €
	ΤΙΤΛΟΣ:	A DYNAMIC FUZZY NEURAL FILTER FOR SEPARATION OF DISCONTINUOUS ADVENTITIOUS SOUNDS FROM VESICULAR SOUNDS
	ΔΗΜΟΣΙΕΥΘΗΚΕ:	Computers in Biology and Medicine
2	ΤΙΤΛΟΣ:	ΑΝΑΠΤΥΞΗ ΔΥΝΑΜΙΚΩΝ ΝΕΥΡΟΑΣΑΦΩΝ ΜΟΝΤΕΛΩΝ ΚΑΙ ΕΦΑΡΜΟΓΗ ΑΥΤΩΝ ΣΤΗΝ ΠΡΟΣΑΡΜΟΣΤΙΚΗ ΚΑΤΑΣΤΟΛΗ ΤΟΥ ΘΟΡΥΒΟΥ
	ΥΠΕΥΘΥΝΟΣ:	ΜΑΣΤΟΡΟΚΩΣΤΑΣ ΠΑΡΙΣ
	ΠΡΟΥΠΟΛΟΓΙΣΜΟΣ:	1.500,00 €
	ΤΙΤΛΟΣ:	A BLOCK-DIAGONAL RECURRENT FUZZY NEURAL NETWORK FOR SYSTEM IDENTIFICATION
	ΔΗΜΟΣΙΕΥΘΗΚΕ:	Neural Comput & Applic
3	ΤΙΤΛΟΣ:	ΑΝΑΠΤΥΞΗ ΤΑΧΕΩΝ ΑΛΓΟΡΙΘΜΩΝ ΕΚΜΑΘΗΣΗΣ ΔΥΝΑΜΙΚΩΝ ΑΣΑΦΩΝ ΣΥΣΤΗΜΑΤΩΝ
	ΥΠΕΥΘΥΝΟΣ:	ΜΑΣΤΟΡΟΚΩΣΤΑΣ ΠΑΡΙΣ
	ΠΡΟΥΠΟΛΟΓΙΣΜΟΣ:	2.000,00 €
	ΤΙΤΛΟΣ:	A PIPELINED RECURRENT FUZZY MODEL FOR REAL-TIME ANALYSIS OF LUNG SOUNDS
	ΔΗΜΟΣΙΕΥΘΗΚΕ:	Engineering Applications of Artificial Intelligence
4	ΤΙΤΛΟΣ:	ΑΝΑΠΤΥΞΗ ΝΕΥΡΟΑΣΑΦΩΝ ΜΟΝΤΕΛΩΝ ΓΙΑ ΤΗΝ ΠΡΟΒΛΕΨΗ ΤΟΥ ΤΗΛΕΠΙΚΟΙΝΩΝΙΑΚΟΥ ΦΟΡΤΟΥ
	ΥΠΕΥΘΥΝΟΣ:	ΜΑΣΤΟΡΟΚΩΣΤΑΣ ΠΑΡΙΣ
	ΠΡΟΥΠΟΛΟΓΙΣΜΟΣ:	2.000,00 €
	ΤΙΤΛΟΣ:	A COMPUTATIONAL INTELLIGENCE-BASED FORECASTING SYSTEM FOR TELECOMMUNICATIONS TIME SERIES
	ΔΗΜΟΣΙΕΥΘΗΚΕ:	Engineering Applications of Artificial Intelligence
5	ΤΙΤΛΟΣ:	ΕΦΑΡΜΟΓΗ ΜΕΘΟΔΩΝ ΤΗΣ ΥΠΟΛΟΓΙΣΤΙΚΗΣ ΝΟΗΜΟΣΥΝΗΣ ΣΕ ΤΗΛΕΠΙΚΟΙΝΩΝΙΑΚΑ ΠΡΟΒΛΗΜΑΤΑ
	ΥΠΕΥΘΥΝΟΣ:	ΜΑΣΤΟΡΟΚΩΣΤΑΣ ΠΑΡΙΣ
	ΠΡΟΥΠΟΛΟΓΙΣΜΟΣ:	2.000,00 €
	ΤΙΤΛΟΣ:	ReNFFor: A RECURRENT NEUROFUZZY FORECASTER FOR TELECOMMUNICATIONS DATA
	ΔΗΜΟΣΙΕΥΘΗΚΕ:	Neural Computing and Applications

2	ΤΙΤΛΟΣ:	ΠΡΟΣΕΓΓΙΣΗ ΣΤΟ ΠΡΟΒΛΗΜΑ ΤΗΣ ΤΗΛΕΠΙΚΟΙΝΩΝΙΑΚΗΣ ΑΠΑΤΗΣ ΜΕ ΜΕΘΟΔΟΥΣ ΜΑΘΗΣΗΣ ΜΕ ΕΠΙΒΛΕΨΗ ΚΑΙ ΜΕΘΟΔΟΥΣ ΜΑΘΗΣΗΣ ΧΩΡΙΣ ΕΠΙΒΛΕΨΗ
	ΥΠΕΥΘΥΝΟΣ:	ΧΕΙΛΑΣ ΚΩΝΣΤΑΝΤΙΝΟΣ
	ΠΡΟΥΠΟΛΟΓΙΣΜΟΣ:	2.000,00 €
	ΤΙΤΛΟΣ:	AN APPLICATION OF SUPERVISED AND UNSUPERVISED LEARNING APPROACHES TO TELECOMMUNICATIONS FRAUD DETECTION
3	ΔΗΜΟΣΙΕΥΘΗΚΕ:	Knowledge-Based Systems
	ΤΙΤΛΟΣ:	ΕΦΑΡΜΟΓΗ ΑΛΓΟΡΙΘΜΩΝ ΔΕΝΤΡΩΝ ΑΠΟΦΑΣΗΣ ΓΙΑ ΤΗΝ ΕΞΑΓΩΓΗ ΚΑΝΟΝΩΝ ΜΕ ΣΤΟΧΟ ΤΟΝ ΕΝΤΟΠΙΣΜΟ ΠΕΡΙΠΤΩΣΕΩΝ ΤΗΛΕΠΙΚΟΙΝΩΝΙΑΚΗΣ ΑΠΑΤΗΣ
	ΥΠΕΥΘΥΝΟΣ:	ΧΕΙΛΑΣ ΚΩΝΣΤΑΝΤΙΝΟΣ
	ΠΡΟΥΠΟΛΟΓΙΣΜΟΣ:	1.500,00 €
4	ΤΙΤΛΟΣ:	AN APPLICATION OF DECISION TREES FOR RULE EXTRACTION TOWARDS TELECOMMUNICATIONS FRAUD DETECTION
	ΔΗΜΟΣΙΕΥΘΗΚΕ:	Lecture Notes in Artificial Intelligence
	ΤΙΤΛΟΣ:	ΕΛΕΓΧΟΣ ΔΙΑΦΟΡΕΤΙΚΩΝ ΜΟΝΤΕΛΟΠΟΙΗΣΕΩΝ ΤΗΣ ΣΥΜΠΕΡΙΦΟΡΑΣ ΧΡΗΣΤΩΝ ΩΣ ΠΡΟΣ ΤΗΝ ΙΚΑΝΟΤΗΤΑ ΕΝΤΟΠΙΣΜΟΥ ΠΕΡΙΠΤΩΣΕΩΝ ΤΗΛΕΠΙΚΟΙΝΩΝΙΑΚΗΣ ΑΠΑΤΗΣ
	ΥΠΕΥΘΥΝΟΣ:	ΧΕΙΛΑΣ ΚΩΝΣΤΑΝΤΙΝΟΣ
1	ΠΡΟΥΠΟΛΟΓΙΣΜΟΣ:	1.500,00 €
	ΤΙΤΛΟΣ:	TESTING THE FRAUD DETECTION ABILITY OF DIFFERENT USER PROFILES BY MEANS OF FF-NN CLASSIFIERS
	ΔΗΜΟΣΙΕΥΘΗΚΕ:	Lecture Notes in Computer Science
	ΤΙΤΛΟΣ:	ΑΝΑΛΥΤΙΚΟ ΠΡΟΣΟΜΟΙΩΜΑ ΤΟΙΧΟΠΟΪΑΣ ΠΛΗΡΩΣΗΣ ΜΕ ΑΝΟΙΓΜΑΤΑ
2	ΥΠΕΥΘΥΝΟΣ:	ΚΑΚΑΛΕΤΣΗΣ ΔΗΜΗΤΡΗΣ
	ΠΡΟΥΠΟΛΟΓΙΣΜΟΣ:	1.500,00 €
	ΤΙΤΛΟΣ:	ANALYTICAL MODELING OF MASONRY IN FILLS WITH OPENINGS
	ΔΗΜΟΣΙΕΥΘΗΚΕ:	Structural Engineering and Mechanics
2	ΤΙΤΛΟΣ:	ΕΠΙΡΡΟΗ ΤΗΣ ΑΝΤΟΧΗΣ ΚΑΙ ΤΩΝ ΑΝΟΙΓΜΑΤΩΝ ΤΗΣ ΤΟΙΧΟΠΟΪΑΣ ΣΤΗ ΣΥΜΠΕΡΙΦΟΡΑ ΤΩΝ ΤΟΙΧΟΠΛΗΡΩΜΕΝΩΝ ΠΛΑΙΣΙΩΝ Ω/Σ ΥΠΟ ΠΛΕΥΡΙΚΗ ΦΟΡΤΙΣΗ
	ΥΠΕΥΘΥΝΟΣ:	ΚΑΚΑΛΕΤΣΗΣ ΔΗΜΗΤΡΗΣ
	ΠΡΟΥΠΟΛΟΓΙΣΜΟΣ:	1.500,00 €
	ΤΙΤΛΟΣ:	INFLUENCE OF MASONRY STRENGTH AND OPENINGS ON INFILLED R/C FRAMES UNDER CYCLING LOADING
	ΔΗΜΟΣΙΕΥΘΗΚΕ:	Journal of Earthquake Engineering

3	ΤΙΤΛΟΣ:	ΠΕΙΡΑΜΑΤΙΚΗ ΔΙΕΡΕΥΝΗΣΗ ΤΟΙΧΟΠΛΗΡΩΜΕΝΩΝ ΠΛΑΙΣΙΩΝ ΩΠΛΙΣΜΕΝΟΥ ΣΚΥΡΟΔΕΜΑΤΟΣ ΜΕ ΚΕΝΤΡΙΚΑ ΑΝΟΙΓΜΑΤΑ ΥΠΟ ΠΛΕΥΡΙΚΗ ΦΟΡΤΙΣΗ
	ΥΠΕΥΘΥΝΟΣ:	ΚΑΚΑΛΕΤΣΗΣ ΔΗΜΗΤΡΗΣ
	ΠΡΟΥΠΟΛΟΓΙΣΜΟΣ:	1.500,00 €
	ΤΙΤΛΟΣ:	EXPERIMENTAL INVESTIGATION OF INFILLED R/C FRAMES WITH OPENINGS
4	ΔΗΜΟΣΙΕΥΘΗΚΕ:	ACI Structural Journal
	ΤΙΤΛΟΣ:	ΠΕΙΡΑΜΑΤΙΚΗ ΔΙΕΡΕΥΝΗΣΗ ΤΟΙΧΟΠΛΗΡΩΜΕΝΩΝ ΠΛΑΙΣΙΩΝ ΩΠΛΙΣΜΕΝΟΥ ΣΚΥΡΟΔΕΜΑΤΟΣ ΜΕ ΕΚΚΕΝΤΡΑ ΑΝΟΙΓΜΑΤΑ ΥΠΟ ΠΛΕΥΡΙΚΗ ΦΟΡΤΙΣΗ
	ΥΠΕΥΘΥΝΟΣ:	ΚΑΚΑΛΕΤΣΗΣ ΔΗΜΗΤΡΗΣ
	ΠΡΟΥΠΟΛΟΓΙΣΜΟΣ:	1.500,00 €
5	ΤΙΤΛΟΣ:	EXPERIMENTAL INVESTIGATION OF INFILLED R/C FRAMES WITH ECCENTRIC OPENINGS
	ΔΗΜΟΣΙΕΥΘΗΚΕ:	Structural Engineering and Mechanics
	ΤΙΤΛΟΣ:	ΑΠΟΔΟΤΙΚΟΤΗΤΑ ΤΕΧΝΙΚΩΝ ΕΠΙΣΚΕΥΗΣ ΓΥΜΝΩΝ ΚΑΙ ΤΟΙΧΟΠΛΗΡΩΜΕΝΩΝ ΠΛΑΙΣΙΩΝ Ω/Σ
	ΥΠΕΥΘΥΝΟΣ:	ΚΑΚΑΛΕΤΣΗΣ ΔΗΜΗΤΡΗΣ
6	ΠΡΟΥΠΟΛΟΓΙΣΜΟΣ:	1.500,00 €
	ΤΙΤΛΟΣ:	EFFECTIVENESS OF SOME CONVENTIONAL SEISMIC RETROFITTING TECHNIQUES FOR BARE AND INFILLED R/C FRAMES
	ΔΗΜΟΣΙΕΥΘΗΚΕ:	Structural Engineering and Mechanics
	ΤΙΤΛΟΣ:	ΣΥΓΚΡΙΣΗ ΕΝΑΛΛΑΚΤΙΚΩΝ ΜΕΘΟΔΩΝ ΕΠΙΣΚΕΥΗΣ ΓΥΜΝΩΝ ΚΑΙ ΤΟΙΧΟΠΛΗΡΩΜΕΝΩΝ ΠΛΑΙΣΙΩΝ Ω/Σ
7	ΥΠΕΥΘΥΝΟΣ:	ΚΑΚΑΛΕΤΣΗΣ ΔΗΜΗΤΡΗΣ
	ΠΡΟΥΠΟΛΟΓΙΣΜΟΣ:	1.500,00 €
	ΤΙΤΛΟΣ:	COMPARISON OF CFRP AND ALTERNATIVE SEISMIC RETROFITTING TECHNIQUES FOR BARE AND INFILLED R/C FRAMES
	ΔΗΜΟΣΙΕΥΘΗΚΕ:	Journal of Composites for Construction
1	ΤΙΤΛΟΣ:	ΑΠΟΔΟΤΙΚΟΤΗΤΑ ΟΡΘΟΓΩΝΙΚΟΥ ΣΠΕΙΡΟΕΙΔΟΥΣ ΔΙΑΤΜΗΤΙΚΟΥ ΟΠΛΙΣΜΟΥ ΤΟΙΧΟΠΛΗΡΩΜΕΝΩΝ ΠΛΑΙΣΙΩΝ Ω/Σ ΥΠΟ ΚΥΚΛΙΚΗ ΦΟΡΤΙΣΗ
	ΥΠΕΥΘΥΝΟΣ:	ΚΑΚΑΛΕΤΣΗΣ ΔΗΜΗΤΡΗΣ
	ΠΡΟΥΠΟΛΟΓΙΣΜΟΣ:	1.500,00 €
	ΤΙΤΛΟΣ:	EFFECTIVENESS OF RECTANGULAR SPIRAL SHEAR REINFORCEMENT ON INFILLED R/C FRAMES UNDER CYCLIC LOADING
1	ΔΗΜΟΣΙΕΥΘΗΚΕ:	Journal of Earthquake Engineering
	ΤΙΤΛΟΣ:	ΜΕΛΕΤΗ ΤΗΣ ΔΟΜΗΣ ΚΑΙ ΦΥΣΙΚΕΣ ΙΔΙΟΤΗΤΕΣ ΤΩΝ ΕΝΩΣΕΩΝ R ₂ XIn ₃ (R=Gd και X=Cu, Ag)
	ΥΠΕΥΘΥΝΟΣ:	ΣΤΡΟΥΘΟΠΟΥΛΟΣ ΧΑΡΑΛΑΜΠΟΣ
1	ΠΡΟΥΠΟΛΟΓΙΣΜΟΣ:	2.000,00 €
	ΤΙΤΛΟΣ:	THE MAGNETIC STATES OF Gd ₂ CuIn ₃
1	ΔΗΜΟΣΙΕΥΘΗΚΕ:	Journal of Magnetism and Magnetic Materials

2	ΤΙΤΛΟΣ:	ΠΡΟΣΟΜΙΩΣΗ ΚΑΙ ΧΑΡΑΚΤΗΡΙΣΜΟΣ ΦΑΣΕΩΝ ΑΡΧΑΙΟΛΟΓΙΚΩΝ ΕΥΡΗΜΑΤΩΝ ΤΗΣ ΠΕΡΙΟΧΗΣ ΤΩΝ ΣΕΡΡΩΝ, ΜΕ ΒΑΣΗ ΤΗΝ ΚΑΤΑΓΡΑΦΗ ΔΕΔΟΜΕΝΩΝ ΑΠΟ ΠΕΡΙΘΛΑΣΗ ΝΕΤΡΟΝΙΩΝ
	ΥΠΕΥΘΥΝΟΣ:	ΣΤΡΟΥΘΟΠΟΥΛΟΣ ΧΑΡΑΛΑΜΠΟΣ
	ΠΡΟΥΠΟΛΟΓΙΣΜΟΣ:	2.000,00 €
	ΤΙΤΛΟΣ:	A NEUTRON DIFFRACTION STUDIES FOR MINERAL PHASE CHARACTERIZATION OF ANCIENT GREEK CERAMICS
	ΔΗΜΟΣΙΕΥΘΗΚΕ:	Elsevier Science
3	ΤΙΤΛΟΣ:	ΠΕΙΡΑΜΑΤΙΚΗ ΜΕΛΕΤΗ ΑΡΧΑΙΩΝ ΚΕΡΑΜΙΚΩΝ ΜΕ ΤΗ ΜΕΘΟΔΟ TIME OF FLIGHT ΠΕΡΙΘΛΑΣΗΣ ΝΕΤΡΟΝΙΩΝ
	ΥΠΕΥΘΥΝΟΣ:	ΧΑΣΑΠΗΣ ΔΗΜΗΤΡΙΟΣ
	ΠΡΟΥΠΟΛΟΓΙΣΜΟΣ:	2.000,00 €
	ΤΙΤΛΟΣ:	NON-DESTRUCTIVE CHARACTERIZATION OF MINERALS IN ANCIENT GREEK CERAMICS USING MONOCHROMATIC NEUTRONS
	ΔΗΜΟΣΙΕΥΘΗΚΕ:	Journal of Physics: Condensed Matter
1	ΤΙΤΛΟΣ:	ΠΑΡΑΣΚΕΥΗ ΣΥΝΘΕΤΟΥ ΥΛΙΚΟΥ ΜΕΤΑΛΛΙΚΗΣ ΜΗΤΡΑΣ ΜΕ ΕΝΙΣΧΥΤΙΚΗ ΦΑΣΗ TiB
	ΥΠΕΥΘΥΝΟΣ:	ΑΓΡΙΑΝΙΔΗΣ ΠΑΥΛΟΣ
	ΠΡΟΥΠΟΛΟΓΙΣΜΟΣ:	1.000,00 €
	ΤΙΤΛΟΣ:	REINFORCEMENT OF ALUMINUM BY TiB DISSOLUTION
	ΔΗΜΟΣΙΕΥΘΗΚΕ:	-
2	ΤΙΤΛΟΣ:	ΕΛΕΓΧΟΣ ΑΝΤΟΧΗΣ ΣΕ ΚΟΠΩΣΗ ΕΠΙΚΑΛΥΨΕΩΝ HVOF thermal spray ΜΕ ΤΗ ΧΡΗΣΗ ΔΟΚΙΜΑΣΤΗΡΙΟΥ ΠΡΟΣΚΡΟΥΣΗΣ
	ΥΠΕΥΘΥΝΟΣ:	ΑΓΡΙΑΝΙΔΗΣ ΠΑΥΛΟΣ
	ΠΡΟΥΠΟΛΟΓΙΣΜΟΣ:	1.000,00 €
	ΤΙΤΛΟΣ:	DETERMINATION OF THE FATIGUE BEHAVIOR OF ALUMINIDE COATINGS BY MEANS OF THE IMPACT TESTING METHOD
	ΔΗΜΟΣΙΕΥΘΗΚΕ:	Key Engineering Materials
3	ΤΙΤΛΟΣ:	ΜΕΛΕΤΗ ΤΩΝ ΜΗΧΑΝΙΚΩΝ ΙΔΙΟΤΗΤΩΝ ΣΥΝΘΕΤΩΝ ΥΛΙΚΩΝ ΜΕΤΑΛΛΙΚΗΣ ΜΗΤΡΑΣ
	ΥΠΕΥΘΥΝΟΣ:	ΑΓΡΙΑΝΙΔΗΣ ΠΑΥΛΟΣ
	ΠΡΟΥΠΟΛΟΓΙΣΜΟΣ:	1.500,00 €
	ΤΙΤΛΟΣ:	MECHANICAL PROPERTIES OF ALUMINUM METAL MATRIX COMPOSITES
	ΔΗΜΟΣΙΕΥΘΗΚΕ:	-
1	ΤΙΤΛΟΣ:	ΠΡΟΣΔΙΟΡΙΣΜΟΣ ΕΛΑΧΙΣΤΗΣ ΒΙΟΚΛΙΜΑΤΙΚΗΣ ΑΠΟΣΤΑΣΗΣ ΜΕΤΑΞΥ ΚΤΙΡΙΩΝ ΣΕ ΜΕΣΟΓΕΙΑΚΟ ΚΛΙΜΑ
	ΥΠΕΥΘΥΝΟΣ:	ΚΑΡΙΩΤΗΣ ΓΕΩΡΓΙΟΣ
	ΠΡΟΥΠΟΛΟΓΙΣΜΟΣ:	1.000,00 €
	ΤΙΤΛΟΣ:	BETTER URBAN MICROCLIMATE VIA A PROPOSED CITY PLANNING TOOL. A CASE STUDY IN GREECE
	ΔΗΜΟΣΙΕΥΘΗΚΕ:	Fresenius Environmental Bulletin

1	ΤΙΤΛΟΣ:	ΣΧΕΔΙΑΣΗ ΚΑΙ ΜΟΝΤΕΛΟΠΟΙΗΣΗ ΣΥΝΕΠΕΙΞΕΡΓΑΣΤΗ ΣΤΕΡΕΟΣΚΟΠΙΚΗΣ ΟΡΑΣΗΣ ΚΑΙ ΥΛΟΠΟΙΗΣΗ ΣΕ FPGA
	ΥΠΕΥΘΥΝΟΣ:	ΚΑΛΟΜΟΙΡΟΣ ΙΩΑΝΝΗΣ
	ΠΡΟΥΠΟΛΟΓΙΣΜΟΣ:	1.500,00 €
	ΤΙΤΛΟΣ:	HARDWARE IMPLEMENTATION OF A STEREO CO-PROCESSOR IN A MEDIUM-SCALE FPGA
	ΔΗΜΟΣΙΕΥΘΗΚΕ:	-
2	ΤΙΤΛΟΣ:	ΣΧΕΔΙΑΣΗ ΚΑΙ ΥΛΟΠΟΙΗΣΗ ΣΥΣΤΗΜΑΤΟΣ ΕΠΙΤΑΧΥΝΣΗΣ ΤΗΣ ΣΤΕΡΕΟΣΚΟΠΙΚΗΣ ΑΝΤΙΣΤΟΙΧΙΣΗΣ ΜΕ ΒΑΣΗ ΤΙΣ ΑΡΧΕΣ ΤΟΥ ΔΥΝΑΜΙΚΟΥ ΠΡΟΓΡΑΜΜΑΤΙΣΜΟΥ
	ΥΠΕΥΘΥΝΟΣ:	ΚΑΛΟΜΟΙΡΟΣ ΙΩΑΝΝΗΣ
	ΠΡΟΥΠΟΛΟΓΙΣΜΟΣ:	1.500,00 €
	ΤΙΤΛΟΣ:	DESIGN AND HARDWARE IMPLEMENTATION OF A STEREO-MATCHING SYSTEM BASED ON DYNAMIC PROGRAMMING
	ΔΗΜΟΣΙΕΥΘΗΚΕ:	Microprocessors and Microsystems
3	ΤΙΤΛΟΣ:	ΜΕΛΕΤΗ ΜΕΘΟΔΩΝ ΣΤΕΡΕΟΣΚΟΠΙΚΗΣ ΕΠΕΞΕΡΓΑΣΙΑΣ ΜΕ ΧΡΗΣΗ ΕΞΕΙΔΙΚΕΥΜΕΝΟΥ ΥΛΙΚΟΥ
	ΥΠΕΥΘΥΝΟΣ:	ΚΑΛΟΜΟΙΡΟΣ ΙΩΑΝΝΗΣ
	ΠΡΟΥΠΟΛΟΓΙΣΜΟΣ:	2.000,00 €
	ΤΙΤΛΟΣ:	COMPARATIVE STUDY OF LOCAL SAD AND DYNAMIC PROGRAMMING FOR STEREO PROCESSING USING DEDICATED HARDWARE
	ΔΗΜΟΣΙΕΥΘΗΚΕ:	EURASIP Journal on Advances in Signal Processing
1	ΤΙΤΛΟΣ:	PROGRESSIVE FRACTURE OF LAMINATED FIBER-REINFORCED COMPOSITE STIFFED PLATE UNDER THERMOMECHANICAL LOADS
	ΥΠΕΥΘΥΝΟΣ:	ΓΚΟΤΣΗΣ ΠΑΣΧΑΛΗΣ
	ΠΡΟΥΠΟΛΟΓΙΣΜΟΣ:	2.000,00 €
	ΔΗΜΟΣΙΕΥΘΗΚΕ:	Journal of Theoretical & Applied Fracture Mechanics
2	ΤΙΤΛΟΣ:	ΣΧΕΔΙΑΣΗ ΕΝΟΣ ΥΠΟΣΥΣΤΗΜΑΤΟΣ ΑΝΑΛΟΓΙΚΟΥ ΣΕ ΨΗΦΙΑΚΟ ΜΕΤΑΤΡΟΠΕΑ (ADC) ΚΑΙ ΣΗΜΑΤΟΣ ΣΥΓΧΡΟΝΙΣΜΟΥ ΓΙΑ ΔΕΚΤΗ LTE ΤΕΤΑΡΤΗΣ ΓΕΝΙΑΣ ΚΙΝΗΤΗΣ ΤΗΛΕΦΩΝΙΑΣ
	ΥΠΕΥΘΥΝΟΣ:	ΕΥΣΤΑΘΙΟΥ ΔΗΜΗΤΡΙΟΣ
	ΠΡΟΥΠΟΛΟΓΙΣΜΟΣ:	2.000,00 €
	ΤΙΤΛΟΣ:	DESIGN OF AN ADC AND SAMPLING CLOCK SUB-SYSTEM FOR A LTE RECEIVER
	ΔΗΜΟΣΙΕΥΘΗΚΕ:	-
3	ΤΙΤΛΟΣ:	ΨΗΦΙΑΚΟ ΦΙΛΤΡΟ ΓΙΑ ΒΡΟΧΟ ΚΛΕΙΔΩΜΑΤΟΣ ΦΑΣΗΣ
	ΥΠΕΥΘΥΝΟΣ:	ΕΥΣΤΑΘΙΟΥ ΔΗΜΗΤΡΙΟΣ
	ΠΡΟΥΠΟΛΟΓΙΣΜΟΣ:	2.000,00 €
	ΤΙΤΛΟΣ:	A DIGITAL LOOP FILTER FOR A PHASE LOCKED LOOP
	ΔΗΜΟΣΙΕΥΘΗΚΕ:	-

4	ΤΙΤΛΟΣ:	ΔΗΜΙΟΥΡΓΙΑ ΚΑΙ ΔΙΑΝΟΜΗ ΣΗΜΑΤΟΣ ΣΥΓΧΡΟΝΙΣΜΟΥ ΥΨΗΛΗΣ ΑΠΟΔΟΣΗΣ ΓΙΑ ΠΟΜΠΟΔΕΚΤΗ LTE
	ΥΠΕΥΘΥΝΟΣ:	ΕΥΣΤΑΘΙΟΥ ΔΗΜΗΤΡΙΟΣ
	ΠΡΟΥΠΟΛΟΓΙΣΜΟΣ:	2.000,00 €
	ΤΙΤΛΟΣ:	HIGH PERFORMACE CLOCK GENERATION AND DISTRIBUTION FOR A LTE TRANSCEIVER SYNCHRONIZATION
	ΔΗΜΟΣΙΕΥΘΗΚΕ:	-

1	ΤΙΤΛΟΣ:	ΑΝΑΠΤΥΞΗ ΤΕΧΝΙΚΗΣ ΕΝΤΟΠΙΣΜΟΥ ΜΗ ΣΤΑΣΙΜΩΝ ΒΙΟΑΚΟΥΣΤΙΚΩΝ ΣΗΜΑΤΩΝ ΜΕ ΤΗ ΧΡΗΣΗ ΣΤΑΤΙΣΤΙΚΩΝ ΡΟΠΩΝ ΑΝΩΤΕΡΗΣ ΤΑΞΗΣ
	ΥΠΕΥΘΥΝΟΣ:	ΡΕΚΑΝΟΣ ΙΩΑΝΝΗΣ
	ΠΡΟΥΠΟΛΟΓΙΣΜΟΣ:	2.000,00 €
	ΤΙΤΛΟΣ:	AN ITERATIVE KURTOSIS-BASED TECHNIQUE FOR THE DETECTION OF NONSTATIONARY BIOACOUSTIC SIGNALS
	ΔΗΜΟΣΙΕΥΘΗΚΕ:	Signal Processing (Elsevier)

1	ΤΙΤΛΟΣ:	ΤΡΟΠΟΠΟΙΗΣΗ ΤΗΣ ΚΛΑΣΣΙΚΗΣ ΒΑΡΥΤΗΤΑΣ ΛΟΓΩ ΤΗΣ ΎΠΑΡΞΗΣ ΕΠΙΠΛΕΟΝ ΧΩΡΙΚΩΝ ΔΙΑΣΤΑΣΕΩΝ
	ΥΠΕΥΘΥΝΟΣ:	ΚΛΕΙΔΗΣ ΚΩΝΣΤΑΝΤΙΝΟΣ
	ΠΡΟΥΠΟΛΟΓΙΣΜΟΣ:	2.000,00 €
	ΤΙΤΛΟΣ:	TESTING EXTRA DIMENSIONS WITH BOUNDARIES USING NEWTON'S LAW MODIFICATIONS
	ΔΗΜΟΣΙΕΥΘΗΚΕ:	International Journal of Modern Physics A

2	ΤΙΤΛΟΣ:	ΑΝΑΖΗΤΩΝΤΑΣ ΤΗ ΦΥΣΗ ΚΑΙ ΤΗ ΦΥΣΙΚΗ ΤΗΣ ΣΚΟΤΕΙΝΗΣ ΕΝΕΡΓΕΙΑΣ
	ΥΠΕΥΘΥΝΟΣ:	ΚΛΕΙΔΗΣ ΚΩΝΣΤΑΝΤΙΝΟΣ
	ΠΡΟΥΠΟΛΟΓΙΣΜΟΣ:	2.000,00 €
	ΤΙΤΛΟΣ:	A CONVENTIONAL APPROACH TO THE DARK-ENERGY CONCEPT
	ΔΗΜΟΣΙΕΥΘΗΚΕ:	Astronomy and Astrophysics

3	ΤΙΤΛΟΣ:	ΣΚΙΑΓΡΑΦΩΝΤΑΣ ΤΟ ΦΑΣΜΑ ΤΩΝ ΚΥΜΜΑΤΩΝ ΒΑΡΥΤΗΤΑΣ ΚΟΣΜΟΛΟΓΙΚΗΣ ΠΡΟΕΛΕΥΣΗΣ
	ΥΠΕΥΘΥΝΟΣ:	ΚΛΕΙΔΗΣ ΚΩΝΣΤΑΝΤΙΝΟΣ
	ΠΡΟΥΠΟΛΟΓΙΣΜΟΣ:	2.000,00 €
	ΤΙΤΛΟΣ:	GRAVITON PRODUCTION IN THE SCALING OF A LONG-COSMIC-STRING NETWORK
	ΔΗΜΟΣΙΕΥΘΗΚΕ:	Physical Review D

1	ΤΙΤΛΟΣ:	ΑΝΑΠΤΥΞΗ ΒΕΛΤΙΣΤΟΥ ΑΛΓΟΡΙΘΜΟΥ ΤΟΥ ΣΧΗΜΑΤΟΣ NEWTON ΜΕ ΕΦΑΡΜΟΓΗ ΣΕ ΠΡΟΒΛΗΜΑΤΑ ΤΗΣ ΘΕΩΡΙΑΣ ΕΛΕΓΧΟΥ
	ΥΠΕΥΘΥΝΟΣ:	ΒΑΡΣΑΜΗΣ ΔΗΜΗΤΡΙΟΣ
	ΠΡΟΥΠΟΛΟΓΙΣΜΟΣ:	2.000,00 €
	ΤΙΤΛΟΣ:	On the Newton Bivariate Polynomial Interpolation with Applications
	ΔΗΜΟΣΙΕΥΘΗΚΕ:	Multidimensional Systems and Signal Processing



Έργα Επιχειρησιακού Προγράμματος Εκπαίδευσης και Αρχικής Επαγγελματικής Κατάρτισης (Ε.Π.Ε.Α.Ε.Κ) με χρηματοδότηση Εθνικών και Ευρωπαϊκών πόρων.

Επίσης από το 2000 έως το 2008 διαχειρίστηκε έργα συγχρηματοδοτούμενα από την Ευρωπαϊκή ένωση (Ευρωπαϊκό Κοινωνικό Ταμείο) καθώς και το (Ευρωπαϊκό Ταμείο Περιφερειακής Ανάπτυξης) στα πλαίσια του Επιχειρησιακού Προγράμματος “Εκπαίδευση και Αρχική Επαγγελματική Κατάρτιση” (Ε.Π.Ε.Α.Ε.Κ.) του ΥΠΕΠΘ.

«Διεύρυνση της Τριτοβάθμιας Εκπαίδευσης - ΤΕΙ Σερρών»

Α' ΦΑΣΗ

MIS 57754

Χρονική Διάρκεια: 01.03.2000 - 31.08.2001

Υποέργα: 6

Προϋπολογισμός: 688.049,32€

Β' ΦΑΣΗ

MIS 57754

Χρονική Διάρκεια: 01.09.2001 - 31.12.2004

Υποέργα: 6

Προϋπολογισμός: 2.452.121,81€

Στα πλαίσια του έργου «Διεύρυνση της Τριτοβάθμιας Εκπαίδευσης -Τ.Ε.Ι. Σερρών» του ΕΠΕΑ-ΕΚ, το Τ.Ε.Ι. Σερρών ανέλαβε την υποχρέωση δημιουργίας δύο νέων συμβατικών τμημάτων, του Τμήματος Πληροφορικής & Επικοινωνιών και του Τμήματος Γεωπληροφορικής & Τοπογραφίας. Προς τον σκοπό αυτό τέθηκαν οι παρακάτω στόχοι, οι οποίοι έχουν όλοι επιτευχθεί: Προσελήφθηκε το απαραίτητο προσωπικό υποστήριξης του έργου, Διαμορφώθηκαν και εξοπλήσθηκαν πλήρως οι Γραμματείες των δύο νέων Τμημάτων, Συντάχθηκε και υποβλήθηκε προς έγκριση στο Ινστιτούτο Τεχνολογικής Εκπαίδευσης το Πρόγραμμα Σπουδών των δύο νέων Τμημάτων, Διαμορφώθηκαν και εξοπλήσθηκαν οι αίθουσες διδασκαλίας και τα εργαστήρια των πρώτων εξαμήνων των δύο νέων Τμημάτων, Οργανώθηκαν τα βιβλιοστάσια των δύο νέων Τμημάτων και εξοπλήσθηκαν για τις ανάγκες των πρώτων εξαμήνων με βάση το σύστημα, της πολλαπλής αντιτύπων. Καταρτίστηκε το ωρολόγιο πρόγραμμα μαθημάτων, Προσελήφθηκε το απαραίτητο έκτακτο εκπαιδευτικό προσωπικό.

«Ενίσχυση των ΤΠΕ στην Τριτοβάθμια Εκπαίδευση»

MIS 83549

Χρονική Διάρκεια: 01.04.2003 - 31.08.2008

Υποέργα: 10

Προϋπολογισμός: 706.062,30€

Με το παρόν έργο επιδιώχθηκε η ενδυνάμωση του Π.Π.Σ. του Τμήματος Πληροφορικής & Επικοινωνιών (ΤΠΕ) του Τ.Ε.Ι. Σερρών. Οι ραγδαίες εξελίξεις των τεχνολογιών Πληροφορικής και Επικοινωνιών και η διεύρυσή τους σε όλες σχεδόν τις επιστήμες, τέχνες, παραγωγικές διαδικασίες και εργασίες της καθημερινής ζωής επέβαλλαν στα Τ.Π.Ε. τη δημιουργία Π.Π.Σ. που θα μπορούσε να προσφέρει σε ένα μεγάλο αριθμό σπουδαστών, όπως ζητά η αγορά εργασίας, άρτια θεωρητική και πρακτική κατάρτιση.

Αρχιμήδης I & II

Ενίσχυση ερευνητικών ομάδων στο ΤΕΙ Σερρών - Περιβάλλον

Το πρόγραμμα «ΑΡΧΙΜΗΔΗΣ» είχε σαν αποκλειστικό στόχο την προώθηση της Έρευνας στην Ανώτατη Εκπαίδευση. Για το σκοπό αυτό ενθάρρυνε την ανάπτυξη της έρευνας στο χώρο των ΤΕΙ με την ενίσχυση ερευνητικών ομάδων, οι οποίες είναι δυνατόν να οργανωθούν σε διατμηματικό ή διεπιστημονικό επίπεδο, διεξάγοντας έρευνα σε διευρυμένα επιστημονικά πεδία. Με τον τρόπο αυτό καλύφτηκε ένα μεγάλο κενό στη χρηματοδότηση της Έρευνας, η οποία, υπήρχε στο ΤΕΙ Σερρών αλληλά διεξάγονταν με πενιχρά έως και ανύπαρκτα μέσα.

Αρχιμήδης I- «Ενίσχυση ερευνητικών ομάδων στο Τ.Ε.Ι. Σερρών»

MIS 88318

Χρονική Διάρκεια: 01.01.2004 - 30.08.2008

Υποέργα: 7

Προϋπολογισμός: 334.390,00€

Αρχιμήδης I «Ενίσχυση ερευνητικών ομάδων σε θέματα περιβάλλοντος και οικολογίας στο Τ.Ε.Ι. Σερρών»

MIS 88320

Χρονική Διάρκεια: 01.01.2004 - 30.08.2008

Υποέργα: 4

Προϋπολογισμός: 165.791,00€

Αρχιμήδης II«Ενίσχυση ερευνητικών ομάδων στο Τ.Ε.Ι. Σερρών»

MIS 99996

Χρονική Διάρκεια: 01.01.2005 - 30.08.2008

Υποέργα: 5

Προϋπολογισμός: 231.000,00€

Αρχιμήδης II «Ενίσχυση ερευνητικών ομάδων σε θέματα περιβάλλοντος και οικολογίας στο Τ.Ε.Ι. Σερρών»

MIS 100014

Χρονική Διάρκεια: 01.01.2005 - 30.08.2008

Υποέργα: 2

Προϋπολογισμός: 88.000,00€

«Ενίσχυση και εμπλουτισμός ακαδημαϊκών βιβλιοθηκών»

MIS 60966

Χρονική Διάρκεια: 01.07.2000 - 31.05.2009

Υποέργο: 20

Προϋπολογισμός: 1.351.774€

Η Βιβλιοθήκη του Τ.Ε.Ι. Σερρών, ξεκίνησε από τον Ιούλιο του 2000 στα πλαίσια του Γ' Κοινωνικού Πλαισίου Στήριξης (ΕΠΕΑΕΚ II), Το έργο «Αναβάθμιση της Βιβλιοθήκης του Τ.Ε.Ι. Σερρών», ξεκίνησε με σκοπό τη συνέχιση, βελτίωση και ενίσχυση των προσφερόμενων υπηρεσιών της Βιβλιοθήκης, έτσι ώστε να είναι σε θέση να υποστηρίξει ποιοτικά και αποτελεσματικά τα προγράμ-

ματα σπουδών του Ιδρύματος να καλύψει τις ερευνητικές ανάγκες της Ακαδημαϊκής Κοινότητας και να αποτελέσει κατάλληλο χώρο διάχυσης της επιστημονικής πληροφορίας στην ευρύτερη περιοχή των Σερρών.

«Γραφεία Διασύνδεσης τριτοβάθμιας εκπαίδευσης»

Α΄ Φάση
MIS 58356
Χρονική Διάρκεια: 01.03.2000 - 31.08.2001
Υπόεργο: 1
Προϋπολογισμός: 43.689,00€

Β΄ Φάση
MIS 81719
Χρονική Διάρκεια: 01.09.2001 - 30.06.2008
Υπόεργο: 5
Προϋπολογισμός: 410.900,00€

Ο θεσμός του Γραφείου Διασύνδεσης εντάσσεται στις συστηματικές προσπάθειες του ΤΕΙ Σερρών να συνδεθεί με το κοινωνικό και παραγωγικό περιβάλλον και να προσφέρει στους σπουδαστές και αποφοίτους του τη δυνατότητα της επικοινωνίας, της πληροφόρησης και του σχεδιασμού της επαγγελματικής τους σταδιοδρομίας καθώς και τις προοπτικές για περαιτέρω επιμόρφωση και εξειδίκευση.

«Ανάπτυξη των ΙΔΒΕ και λειτουργία προγραμμάτων Δια Βίου εκπαίδευσης»

MIS 108297
Χρονική Διάρκεια: 05.07.2006 - 20.10.2006
Υπόεργο: 1
Προϋπολογισμός: 49.980,00€

Σκοπός του Ινστιτούτου Δια Βίου Εκπαίδευσης είναι να προσφέρει υψηλής ποιότητας εκπαίδευση σε πτυχιούχους Ανώτατης Πανεπιστημιακής και Τεχνολογικής Εκπαίδευσης της ευρύτερης περιοχής των Σερρών προκειμένου να διευκολύνονται στην εξεύρεση εργασίας, στην προσωπική τους εργασιακή ανέλιξη, την αλληλαγία αντικειμένου εργασίας στην ίδια ή άλλη θέση, στον ίδιο ή άλλο εργοδότη, καθώς και την προσωπική τους ανάπτυξη.

«Αναμόρφωση των Προπτυχιακών Προγραμμάτων Σπουδών»

MIS 75478
Χρονική Διάρκεια: 01.04.2003 - 31.08.2008
Υπόεργα: 7
Προϋπολογισμός: 628.893,75€

Αντικείμενο του έργου ήταν η αναβάθμιση των υφιστάμενων και η δημιουργία νέων εκπαιδευτικών και οργανωτικών υποδομών στο Τ.Ε.Ι. Σερρών με σκοπό τη βελτίωση της ποιότητας του εκπαιδευτικού έργου. Οι δραστηριότητες του έργου αναπτύχθηκαν σε τέσσερις άξονες αναφορι-

κά με τα εξής: τον εκσυγχρονισμό των μεθόδων διδασκαλίας με χρήση μεθόδων ηλεκτρονικής εκπαίδευσης, την ανάπτυξη υποδομών ηλεκτρονικής εκπαίδευσης και την υποστήριξη των χρηστών, τη διαμόρφωση ενός πλαισίου αξιολόγησης των παρεχόμενων εκπαιδευτικών υπηρεσιών του Τ.Ε.Ι. Σερρών, την αξιολόγηση και την ενσωμάτωση των εξελίξεων στην εκπαίδευση, την κοινωνία και την αγορά εργασίας. Στο πλαίσιο του έργου έχουν γίνει: Το σύστημα ηλεκτρονικής εκπαίδευσης του ΤΕΙ. Μία μεθοδολογία για την παρακολούθηση της ποιότητας των παρεχόμενων εκπαιδευτικών υπηρεσιών, Η καταγραφή των διαδικασιών παροχής εκπαιδευτικών υπηρεσιών. Μελέτη για τα προσόντα και τις δεξιότητες στην “Κοινωνία της Γνώσης”.

«ΠΡΑΚΤΙΚΗ ΑΣΚΗΣΗ ΜΑΘΗΤΩΝ, ΣΠΟΥΔΑΣΤΩΝ ΚΑΙ ΦΟΙΤΗΤΩΝ ΚΑΙ ΣΤΗΡΙΞΗ ΓΡΑΦΕΙΟ ΔΙΑΣΥΝΔΕΣΗΣ»

Α΄ ΦΑΣΗ

MIS 60525

Χρονική Διάρκεια: 01.10.2000 - 31.08.2001

Υποέργα: 6 Προϋπολογισμός: 101.581,00€

Β΄ ΦΑΣΗ

MIS 76689

Χρονική Διάρκεια: 01.09.2001 - 31.12.2005

Υποέργα: 6 Προϋπολογισμός: 419.020,00€

Γ΄ ΦΑΣΗ

MIS 101884

Χρονική Διάρκεια: 01.09.2005 - 30.09.2008

Υποέργα: 6 Προϋπολογισμός: 908.596,73€

Η πρακτική άσκηση καλείται να συμπληρώσει τις παρεχόμενες από το ΤΕΙ θεωρητικές και εφαρμοσμένες γνώσεις, με την ενάσκηση των σπουδαστών σε απόλυτα παραγωγικό εργασιακό περιβάλλον. Ο σκοπός της πρακτικής άσκησης δεν περιορίζεται μόνο στην μονοσήμαντη πρώτη ενασχόληση των σπουδαστών στο αληθινό εργασιακό περιβάλλον, που αναλογεί με τις σπουδές τους, αλλά επεκτείνεται πολύ περισσότερο, εφόσον τελειοποιούνται οι γνώσεις εφαρμογής και ολοκληρώνεται η διαδικασία εισαγωγής των σπουδαστών στην εργασία, μέσω της απόκτησης ετοιμότητας προς συμμετοχή στην κοινωνική οικονομία. Συνολικά στο διάστημα αυτό στα πλαίσια του προγράμματος επωφελήθηκαν **1250** φοιτητές.

«ΚΕΝΤΡΟ ΕΠΙΧΕΙΡΗΜΑΤΙΚΟΤΗΤΑΣ ΣΤΑ Τ.Ε.Ι. ΘΕΣ/ΝΙΚΗΣ, ΣΕΡΡΩΝ & ΚΑΒΑΛΑΣ

MIS 85596

Χρονική Διάρκεια: 01.06.2003 - 31.08.2005

Υποέργο: 1

Προϋπολογισμός: 49.509,00€

Στα πλαίσια υλοποίησης του έργου δημιουργήθηκε ένα κέντρο που παρείχε γνώσεις και δράσεις καθοδήγησης σε φοιτητές και σε αποφοίτους του ΤΕΙ Σερρών, οι οποίοι ήθελαν να αναπτύξουν την δική τους επιχειρηματική δραστηριότητα. Σε πρώτη φάση το κέντρο παρείχε μαθήματα επιχειρηματικότητας σε φοιτητές του Τ.Ε.Ι. Σερρών των Τμημάτων Πληροφορικής & Επικοινωνιών, Πολιτικών Δομικών Έργων, Μηχανολογίας και Διοίκησης Επιχειρήσεων οι οποίοι στα πλαίσια των βασικών σπουδών τους δεν είχαν διδαχθεί παρόμοια αντικείμενα αλλά και σε φοιτητές της Σχολής Δ/σης και Οικονομίας οι οποίοι είχαν παρακολουθήσει μαθήματα επιχειρη-

ματικότητας, αλλά δεν είχαν τις δεξιότητες που είναι απαραίτητες για την ίδρυση και λειτουργία μιας Επιχείρησης.

«ΥΠΟΣΤΗΡΙΞΗ ΕΠΙΧΕΙΡΗΜΑΤΙΚΩΝ ΙΔΕΩΝ ΜΕΣΑ ΑΠΟ ΤΟ ΓΡΑΦΕΙΟ ΔΙΑΣΥΝΔΕΣΗΣ ΤΟΥ Τ.Ε.Ι. ΣΕΡΡΩΝ»

MIS 88333

Χρονική Διάρκεια: 01.07.2004 - 30.06.2008

Υπόέργο: 1

Προϋπολογισμός: 99.290,00€

Στόχος του έργου ήταν η επέκταση των παρεχόμενων υπηρεσιών του Γραφείου Διασύνδεσης ώστε να υποστηριχτεί αποτελεσματικά η ένταξη των σπουδαστών και των νέων πτυχιούχων στον ιδιωτικό και τον ευρύτερο δημόσιο τομέα, στο πλαίσιο της αυτό-απασχόλησης, της επιχειρηματικότητας και των ιδιωτικο-οικονομικών διαδικασιών λειτουργίας με έμφαση στη σπουδαστική επιχειρηματικότητα, αντιμετωπίζοντας τα ζητήματα της ισότητας των δύο φύλλων, τις ειδικότητες των σπουδών του ΤΕΙ Σερρών, τις επιχειρηματικές ευκαιρίες / απειλές της περιοχής των Σερρών και των περιοχών προέλευσης των σπουδαστών καθώς και τις μακροπρόθεσμες προβλέψεις εξελίξεων κατά κλάδο οικονομικής δραστηριότητας, όπως επίσης και τις δυνατότητες στενής συνεργασίας με τους τοπικούς, περιφερειακούς, εθνικούς, ευρωπαϊκούς και παγκόσμιους φορείς επιχειρηματικής και οικονομικής ανάπτυξης. Οι υπηρεσίες αυτές παρέχονταν σε στενή συνεργασία με το «Ευρωπαϊκό Κέντρο Επιχείρησης και Καινοτομίας Σερρών» (ΕΚΕΚ/ EC-BIC) του οποίου υπηρεσίες διαμεσολήψης φιλοξενούνται σε χώρο του ΤΕΙ, το οποίο είναι και ιδρυτικό του μέλος.

Στα πλαίσια του ΕΠΕΑΕΚ 2000- 2008 υλοποιήθηκαν από το ΤΕΙ Σερρών έργα τα οποία συγχρηματοδοτήθηκαν από το **Ευρωπαϊκό Ταμείο Περιφερειακής Ανάπτυξης (ΕΤΠΑ)** και από **Εθνικούς Πόρους**.

Με την υλοποίησή τους επιτεύχθηκαν οι παρακάτω στόχοι:

Α) Αποκτήθηκε μεγάλος όγκος εργαστηριακού- εποπτικού εξοπλισμού (επιστημονικά όργανα, υπολογιστές, εκτυπωτές, λογισμικά, φορητές συσκευές gps, scanner, φωτοτυπικά μηχανήματα, video data projectors, φορητοί Η/Υ για πρότυπη διδασκαλία) ο οποίος συνέβαλε άμεσα και ουσιαστικά στην βελτίωση των εργαστηριακών υποδομών του ΤΕΙ Σερρών. Ο εργαστηριακός - εποπτικός εξοπλισμός, από την απόκτησή του, συνεισέφερε στη βελτίωση και στον εκσυγχρονισμό της εκπαιδευτικής διαδικασίας καθώς και στην υιοθέτηση νέων μεθόδων εργαστηριακής εξάσκησης και εξοικείωσης με την σύγχρονη εργαστηριακή τεχνολογία. Ο αποκτηθείς εξοπλισμός των εργαστηρίων του ΤΕΙ Σερρών συμπληρώνει τον ήδη υπάρχοντα για την εκπόνηση πειραμάτων και εργαστηριακών μετρήσεων και ασκήσεων για την κατανόηση των χαρακτηριστικών μεγεθών των ραδιενεργών ακτινοβολιών και των σύγχρονων μεθόδων τρισδιάστατης απεικόνισης, καλλιεργώντας έτσι τις βασικές επαγγελματικές και επιστημονικές δεξιότητες των σπουδαστών με έμφαση στην όξυνση της κρίσης για την επίλυση πρακτικών προβλημάτων. Γενικά, ο εργαστηριακός - εποπτικός εξοπλισμός αναβάθμισε αποφασιστικά τη στάθμη των σπουδών τις οποίες παρέχει το ΤΕΙ Σερρών βελτιώνοντας και εκσυγχρονίζοντας την εκπαιδευτική του διαδικασία (μικρομαδικές διδασκαλίες, πολυληπλή βιβλιογραφία κλπ., συνέβαλε στην εισαγωγή νέων τεχνολογιών διδασκαλίας (βιντεοσεμινάρια, τηλεκπαίδευση κλπ.), υιοθέτησε νέες μεθόδους εργαστηριακής εξάσκησης (εξειδικευμένες εφαρμογές πληροφορικής σε θέματα προσομοίωσης και υπολογισμών μηχανολογικών προβλημάτων) και βελτίωσε τη σεμιναριακή εκπαίδευση (πολυμεσικές εφαρμογές).

Μis	Έργο	Χρονική Διάρκεια	Υπεύθυνος	Π.Υ.
91356	Εξοπλισμός για Υποστήριξη Πράξεων ΕΚΤ Προγραμμάτων Προπτυχιακών Σπουδών του ΤΕΙ Σερρών - (ΕΤΠΑ)	10.11.2004/ 28.11.2006	Δημήτριος Ποσκαλούδης, καθηγητής	83.871,01
91537	Ενίσχυση των ΤΠΕ του ΤΕΙ Σερρών - ΕΤΠΑ	15.07.2004/ 29.09.2006	Αναστάσιος Μπουλουκασίς, καθηγητής	103.844,87
95212	Κεντρική Βιβλιοθήκη ΤΕΙ Σερρών	01.11.2004/ 30.06.2006	Μυροφόρα - Ευαγγελία Θεοδωρίδου, αναπληρώτρια καθηγήτρια	146.131,97
100520	Κατασκευή κτιρίου και αιθουσών διδασκαλίας και εργαστηρίων νέων τμημάτων του ΤΕΙ Σερρών	22.11.2006/ 31.08.2008	Ερρίκος Μουρατίδης, καθηγητής	4.152.982,44
103835	Εργαστηριακός Επιστημονικός Εξοπλισμός ΤΕΙ Σερρών - ΕΤΠΑ	20.12.2005/ 12.07.2006	Δημήτριος Χασόπης, καθηγητής	128.445,00
107699	Συμπληρωματικός Εκπαιδευτικός Εξοπλισμός Τμημάτων του ΤΕΙ Σερρών-ΕΤΠΑ	01.02.2006/ 07.02.2007	Αθανάσιος Παναζόπουλος, αναπληρωτής καθηγητής	473.485,02
57800	ΕΞΟΠΛΙΣΜΟΣ ΚΕΝΤΡΙΚΗΣ ΒΙΒΛΙΟΘΗΚΗΣ ΤΕΙ ΣΕΡΡΩΝ	30.05.2002/ 29.01.2004	Μυροφόρα - Ευαγγελία Θεοδωρίδου, αναπληρώτρια καθηγήτρια	94.483,37
72642	Εξοπλισμός για υποστήριξη πράξεων ΕΚΤ-Διεύρυνση Τριτοβάθμιας Εκπαίδευσης Τμημάτων του ΤΕΙ Σερρών (2001-2003)	15.04.2003/ 23.11.2004	Δημήτριος Χασόπης, καθηγητής	526.831,33

Β) Εξοπλήστηκαν οι αίθουσες διδασκαλίας των νέων κτιρίων, τα εργαστήρια και τα γραφεία με τα απαραίτητα έπιπλα όπως εργαστηριακοί πάγκοι, καθίσματα, καθίσματα με αναλόγια, ερμάρια κλπ.

Γ) Το campus του ΤΕΙ Σερρών συμπληρώθηκε με νέες κτιριακές εγκαταστάσεις όπως κτίρια για τα δύο Τμήματα Γεωπληροφορικής & Τοπογραφίας και Πληροφορικής & Επικοινωνιών, κτίριο Βιβλιοθήκης, αίθουσα πολλαπλών χρήσεων.



Έργα Εκπαίδευσης και Δια Βίου Μάθησης / Εθνικό Στρατηγικό Πλαίσιο Αναφοράς (ΕΣΠΑ) με χρηματοδότηση Εθνικών και Ευρωπαϊκών πόρων.

Από το 2009 έως και σήμερα υλοποιεί έργα του Επιχειρησιακού Προγράμματος «Εκπαίδευση & Δια Βίου Μάθηση» (ΕΚΔΙΒΙΜ) που αποτελεί ένα από τα Επιχειρησιακά Προγράμματα του Εθνικού Στρατηγικού Πλαισίου Αναφοράς (ΕΣΠΑ) όπως:

«ΜΟΔΙΠ ΤΟΥ ΤΕΙ ΣΕΡΡΩΝ»

MIS 299518

Χρονική Διάρκεια: 01.07.2010 - 30.06.2013

Υπόέργο: 1

Προϋπολογισμός: 251.000,00€

Φυσικό αντικείμενο της πράξης είναι η οργάνωση και λειτουργία Μονάδας Διασφάλισης Ποιότητας (ΜΟ.ΔΙ.Π.) σπουδών και έρευνας στο Τ.Ε.Ι. Σερρών. Η μονάδα αυτή αποτελεί το κεντρικό όργανο στρατηγικού σχεδιασμού και οργανωτικής υποστήριξης, για την ανάπτυξη και σταδιακή εγκατάσταση ενός ολοκληρωμένου συστήματος διασφάλισης της ποιότητας των προσφερόμενων από το Ίδρυμα υπηρεσιών, κατά τα πρότυπα της ΑΔΙΠ. Οι κύριοι στόχοι της προτεινόμενης πράξης συνοψίζονται στα ακόλουθα :Οργάνωση, στελέχωση και λειτουργία της Μονάδας Διασφάλισης Ποιότητας στο ΤΕΙ Σερρών, Ανάπτυξη και υιοθέτηση προτύπων και διαδικασιών ολοκληρωμένου συστήματος εσωτερικής αξιολόγησης και διασφάλισης της ποιότητας των προσφερόμενων από το Ίδρυμα προγραμμάτων σπουδών, έρευνας και λοιπών υπηρεσιών, Προετοιμασία και υποστήριξη κάθε Τμήματος και του Ιδρύματος συνολικά για την εσωτερική και εξωτερική αξιολόγηση τους και πιστοποίηση της ποιότητας των προσφερόμενων υπηρεσιών, σύμφωνα με τα πρότυπα της ΑΔΙΠ και το υφιστάμενο θεσμικό και νομοθετικό πλαίσιο του νόμου 3374/2005 περί διασφάλισης ποιότητας στην ανώτατη εκπαίδευση. Διατήρηση βάσης δεδομένων με τα στοιχεία των Ετησίων Εκθέσεων Συγκεντρωτικών Στοιχείων και των λοιπών στοιχείων Αξιολόγησης, Οργάνωση και εκσυγχρονισμός της διοικητικής λειτουργίας κάθε Τμήματος και του Ιδρύματος συνολικά (διοικητικές και τεχνικές υπηρεσίες, βιβλιοθήκη, δικτυακές Υπηρεσίες, γραφείο διασύνδεσης, γραφείο ευρωπαϊκών προγραμμάτων, αθλητικό χώροι, σπουδαστική μέριμνα, κ.ά.), ως αποτέλεσμα οργανωτικών παρεμβάσεων και προτάσεων προς τα συλλογικά όργανα του ιδρύματος σε σχέση με δράσεις βελτίωσης της ποιότητας του εκπαιδευτικού έργου και των λοιπών προσφερόμενων υπηρεσιών, Εκπόνηση ερευνών μεταξύ αποφοίτων, εργοδοτών, οργανισμών κ.λπ. και φροντίδα για τη διαρκή βελτίωση και εκσυγχρονισμό του περιεχομένου των προγραμμάτων σπουδών.

«ΔΟΜΗ ΑΠΑΣΧΟΛΗΣΗΣ ΚΑΙ ΣΤΑΔΙΟΔΡΟΜΙΑΣ (ΔΑΣΤΑ) ΤΕΙ ΣΕΡΡΩΝ»

MIS 305577

Χρονική Διάρκεια: 01.07.2010 - 30.12.2012

Υπόέργο: 1

Προϋπολογισμός: 181.912,42€

Η Δομή Απασχόλησης & Σταδιοδρομίας (ΔΑΣΤΑ) του ΤΕΙ Σερρών δημιουργήθηκε με στόχο να συντονίζει την υλοποίηση των λοιπών επιμέρους πράξεων που είναι το Γραφείο Διασύνδεσης του ΤΕΙ/Σ, το Γραφείο Πρακτικής Άσκησης του ΤΕΙ/Σ και η Μονάδα Καινοτομίας & Επιχειρηματικότητας του ΤΕΙ/Σ.

Η Δομή Απασχόλησης & Σταδιοδρομίας του ΤΕΙ Σερρών έχει ως φυσικό αντικείμενο να συν-

δυσάσει δράσεις που στοχεύουν στην ανάπτυξη στρατηγικής του ΤΕΙ/Σ για τη σύνδεσή του με την αγορά εργασίας, έτσι ώστε να προσφέρει στους σπουδαστές, με οργανωμένο τρόπο, τη δυνατότητα να γνωρίσουν το περιβάλλον της μελλοντικής τους επαγγελματικής σταδιοδρομίας και παράλληλα να αποκτήσουν γνώσεις και δεξιότητες.

Επίσης στόχος του ΔΑΣΤΑ αποτελεί η ενσωμάτωση και ο συντονισμός των δραστηριοτήτων του με την υπόλοιπη λειτουργία του ΤΕΙ/Σ, καθώς και η συνεργασία του με τις υπόλοιπες εμπλεκόμενες υπηρεσίες του ΤΕΙ/Σ.

Κύριος σκοπός του ΔΑΣΤΑ είναι να αναπτύξει ένα προσβάσιμο περιβάλλον για όλη την ακαδημαϊκή κοινότητα του Τ.Ε.Ι. Σερρών, συμπεριλαμβανομένων των φοιτητών, των αποφοίτων του ιδρύματος, του εκπαιδευτικού και επιστημονικού προσωπικού του ιδρύματος, του διοικητικού προσωπικού, καθώς επίσης και την ευρύτερη κοινότητα του Ν. Σερρών. Όλοι οι προαναφερθέντες θα είναι οι κύριοι χρήστες των προσφερόμενων υπηρεσιών της Δομής Απασχόλησης και Σταδιοδρομίας.

«ΜΟΝΑΔΑ ΚΑΙΝΟΤΟΜΙΑΣ ΚΑΙ ΕΠΙΧΕΙΡΗΜΑΤΙΚΟΤΗΤΑΣ ΤΕΙ ΣΕΡΡΩΝ»

MIS 304316

Χρονική Διάρκεια: 01.01.2011 - 30.6.2013

Υπόεργο: 1

Προϋπολογισμός: 151.700,00€

Το έργο αποτελεί την προτεινόμενη παρέμβαση του ΤΕΙ Σερρών σε θέματα επιχειρηματικότητας και καινοτομίας με σκοπό να καλλιεργήσει επιχειρηματική νοοτροπία και πνεύμα καινοτομίας στους φοιτητές και τα μέλη Ε.Π. του Ιδρύματος, να συμβάλει στην ανάπτυξη μιας φιλικότερης στάσης σε θέματα επιχειρηματικότητας, να αναπτύξει ικανότητες στους φοιτητές για τον εντοπισμό και την αξιοποίηση επιχειρηματικών ευκαιριών, να παρέχει κατάρτιση και να αναπτύξει τις αναγκαίες δεξιότητες για την ίδρυση μιας επιχείρησης και τη διαχείριση της ανάπτυξής της, να υποστηρίξει τους φοιτητές στην ανάληψη επιχειρηματικών πρωτοβουλιών και να ενδυναμώσει τη συνεργασία μεταξύ της εκπαιδευτικής κοινότητας του Ιδρύματος και του επιχειρηματικού κόσμου. Προτείνεται ένα πλήρες φάσμα ενεργειών που αφορούν την παροχή εκπαιδευτικών και ενημερωτικών υπηρεσιών με αποδέκτες τους φοιτητές, τους απόφοιτους, τα μέλη Ε.Π. και τις επιχειρήσεις της περιοχής.

«ΠΡΑΚΤΙΚΗ ΑΣΚΗΣΗ ΦΟΙΤΗΤΩΝ ΤΕΙ ΣΕΡΡΩΝ»

MIS 304316

Χρονική Διάρκεια: 01.01.2010 - 30.12.2012

Υπόεργα: 2

Προϋπολογισμός: 1.694.944,78€

Σκοπός του προγράμματος είναι η ενίσχυση του θεσμού της Πρακτικής Άσκησης (ΠΑ), που περιλαμβάνεται στο πρόγραμμα Σπουδών των 6 τμημάτων του ΤΕΙ Σερρών που συμμετέχουν στην πράξη. Στόχοι του προγράμματος είναι η αύξηση του αριθμού των προσφερομένων νέων θέσεων, η βελτίωση της ποιότητας της ΠΑ, της εποπτείας, της αξιολόγησης της ΠΑ και της βαθμολόγησής της. Ιδιαίτερη βαρύτητα έχει η ανάπτυξη αμφίδρομων σχέσεων με την αγορά εργασίας, η δημιουργία θέσεων εργασίας για τους αποφοίτους του ΤΕΙ Σερρών, η συνεργασία με επαγγελματικούς φορείς και η καταγραφή της απασχόλησης των αποφοίτων, η δημοσιότητα και η προβολή κάθε τμήματος και του Ιδρύματος.

Βασικός σκοπός του προγράμματος είναι η διαδικασία της πρακτικής άσκησης να ενισχύσει όλες τις δεξιότητες των ασκούμενων, ώστε να μπορούν μετά από την πρώτη τους εργασιακή εμπειρία με αξιώσεις να διεκδικούν θέσεις στην αγορά εργασίας. Μέχρι σήμερα έχουν χρηματοδοτηθεί από το πρόγραμμα 600 φοιτητές.

«ΓΡΑΦΕΙΟ ΔΙΑΣΥΝΔΕΣΗΣ ΤΕΙ ΣΕΡΡΩΝ»

MIS 304316

Χρονική Διάρκεια: 01.07.2010 - 30.12.2012

Υπόέργο: 1

Προϋπολογισμός: 187.903,27€

Κύριος στόχος του Γραφείου Διασύνδεσης είναι η σύνδεση της εκπαίδευσης με την αγορά εργασίας δια μέσου ανάπτυξης δομών επικοινωνίας, δικτύωσης και συνεργασίας με παραγωγικούς και εργοδοτικούς φορείς και την ευρύτερη κοινωνία καθώς και παροχή πλήρους υποστήριξης και πληροφόρησης σε σπουδαστές και αποφοίτους του Ιδρύματος για τον αποτελεσματικότερο σχεδιασμό της επαγγελματικής τους πορείας. Κυρίως ωφεληούμενοι των παρεχόμενων υπηρεσιών του Γραφείου Διασύνδεσης είναι οι φοιτητές και απόφοιτοι του ιδρύματος, τα μέλη Δ.Ε.Π./Ε.Π., τα ακαδημαϊκά τμήματα, οι παραγωγικοί και εργοδοτικοί φορείς, μαθητές, γονείς, και σύμβουλοι Σχολικού Επαγγελματικού Προσανατολισμού.

«ΑΡΧΙΜΗΔΗΣ ΙΙΙ - ΕΝΙΣΧΥΣΗ ΕΡΕΥΝΗΤΙΚΩΝ ΟΜΑΔΩΝ ΣΤΟ ΤΕΙ ΣΕΡΡΩΝ»

MIS 380873

Χρονική Διάρκεια: 01.11.2011 - 30.9.2015

Υπόέργο: 9

Προϋπολογισμός: 800.000€

Η έρευνα σε επίπεδο ερευνητικών ομάδων στα ΤΕΙ συνιστά αναπόσπαστο τμήμα της εκπαιδευτικής διαδικασίας, υπό την έννοια ότι ο ερευνητής χρειάζεται να αποκτήσει και να αναπτύξει νέες γνώσεις υπόβαθρου καθώς και δεξιότητες σε τεχνικές έρευνας. Επιδιώκεται η απόκτηση πολύτιμων ερευνητικών εμπειριών από τους εμπλεκόμενους ερευνητές έτσι ώστε να συμβάλουν στη επιστημονική πρόοδο αλληλά και στην κοινωνική και οικονομική ανάπτυξη της χώρας. Τέλος η ανάπτυξη και η διοχέτευση στην οικονομία υψηλής ποιότητας ερευνητικού δυναμικού αποτελεί προϋπόθεση για την ανάπτυξη των δυνατοτήτων των επιχειρήσεων να αφομοιώνουν και να παράγουν νέα γνώση, να επιλύουν τεχνολογικά προβλήματα και να καινοτομούν. Οι παραπάνω δυνατότητες αποτελούν καθοριστικούς παράγοντες για την ανταγωνιστικότητα και την ανάπτυξη.

«ΑΝΟΙΚΤΑ ΑΚΑΔΗΜΑΪΚΑ ΜΑΘΗΜΑΤΑ ΤΟΥ ΤΕΙ ΣΕΡΡΩΝ»

MIS 383970

Χρονική Διάρκεια: 01.10.2012 - 30.9.2015

Υπόέργο: 2

Προϋπολογισμός: 226.300€

Η πράξη αφορά την υποστήριξη ανάπτυξης ανοικτών ψηφιακών μαθημάτων. Το ψηφιακό

εκπαιδευτικό υλικό θα προέλθει από τη μετατροπή/συγκέντρωση σε ψηφιακή μορφή ασκήσεων, σημειώσεων, διαφανειών και λοιπού υλικού που χρησιμοποιείται σήμερα στην εκπαιδευτική διαδικασία, από την ποιοτική και ποσοτική αναβάθμιση του περιεχομένου των υφιστάμενων ψηφιακών μαθημάτων των ιδρυμάτων κ.α. Στο πλαίσιο της πράξης θα υποστηριχθεί η ανάπτυξη μαθημάτων: 101 κατηγορίας Α- και 19 κατηγορίας Α+.

Ε.

Έργα που υλοποιούνται από την Γενική Γραμματεία Έρευνας και Τεχνολογίας (ΓΓΕΤ) με χρηματοδότηση Εθνικών πόρων.

**«ΔΕΣ ΟΛΟ ΤΟ ΤΟΠΙΟ:
ΥΠΗΡΕΣΙΑ ΣΗΜΑΣΙΟΛΟΓΙΚΟΥ ΙΣΤΟΥ ΓΙΑ ΤΗΝ ΚΑΤΑΣΚΕΥΗ ΕΝΝΟΙΟΛΟΓΙΚΩΝ ΧΑΡΤΩΝ»**

MIS SH4_2574

Χρονική Διάρκεια: 01.10.2012 - 30.9.2015

Υποέργα: 2

Προϋπολογισμός: 150.000€

Το έργο SHALE στοχεύει να συνεισφέρει στην εννοιολογική χαρτογράφηση και στην ολιστική μάθηση, εστιάζοντας στην, αποδεδειγμένα σημαντική, μαθησιακή δραστηριότητα της εννοιολογικής χαρτογράφησης.

Οι εννοιολογικοί χάρτες είναι χωρικές αναπαραστάσεις των εννοιών ενός γνωστικού χώρου και των σχέσεων που υφίστανται ανάμεσα σε αυτές. Η εννοιολογική χαρτογράφηση είναι η πιο φυσική μαθησιακή δραστηριότητα για τη δημιουργία δομής σ' έναν αρχικά αδόμητο χώρο καθώς επίσης και για την εξερεύνηση του χώρου αυτού, ώστε να μπορέσει ο μαθητής να συνθέσει αποτελεσματικά και αποδοτικά το συνολικό γνωστικό τοπίο.

**«ΕΦΑΡΜΟΓΕΣ ΤΕΧΝΟΛΟΓΙΑΣ ΓΕΩΠΛΗΡΟΦΟΡΙΚΗΣ
ΣΤΗΝ ΑΞΙΟΛΟΓΗΣΗ ΤΟΥ ΚΙΝΔΥΝΟΥ ΞΗΡΑΣΙΑΣ»**

Χρονική Διάρκεια: 01.8.2012 - 30.7.2014

Υποέργα: 1

Προϋπολογισμός: 15.000€

Στο παρόν ερευνητικό έργο, με τη συνεργασία επιστημόνων από τις δυο χώρες (Ελλάδα-Τσεχία), επιχειρείται ο προσδιορισμός και η βαθμονόμησή περιβαλλοντικών και άλλων παραγόντων που επιταχύνουν τη ξηρασία, σε υψηλού και μέσου κινδύνου περιοχές, με αρωγό την τεχνολογία της Γεωπληροφορικής. Τα εργαλεία των Γεωγραφικών Συστημάτων Πληροφοριών (spatial statistics) και της Τηλεπισκόπησης (δείκτες NDVI και GLA), σε συνδυασμό με μετρήσεις πεδίου, θα οδηγήσουν στη δημιουργία μοντέλου για την αξιολόγηση του βαθμού επικινδυνότητας εμφάνισης ξηρασίας.

«Ανάπτυξη αυτομάτου συστήματος τροφοδοσίας και συμπύεσης λεπτόκοκκων σωματιδίων κονιομεταλλουργίας σε διαμορφωτικές μήτρες, για την παραγωγή προηγμένων μηχανολογικών προϊόντων με την τεχνολογία της πυροσυσσωμάτωσης»

Χρονική Διάρκεια: 10/9/2010 – 10/1/2011

Υποέργα: 1

Προϋπολογισμός: 7.000€

Στόχος της πράξης ήταν να εκπονηθεί πλήρης σχέδιο-μελέτη με παράλληλη μεταφορά τεχνολογίας, προκειμένου να εξελιχθεί κατάλληλη ηλεκτρομηχανολογική διάταξη τροφοδοσίας και συμπύεσης λεπτόκοκκων σωματιδίων σε διαμορφωτικές μήτρες, με δυνατότητα αυτομάτου ελέγχου των παραμέτρων πλήρωσης, για την παραγωγή προηγμένων μηχανολογικών προϊόντων με την τεχνολογία της πυροσυσσωμάτωσης.



Έργα που υλοποιούνται στα πλαίσια του Interreg με χρηματοδότηση Εθνικών και Ευρωπαϊκών πόρων.

ENTRE+GB: Greek - Bulgarian network for education and training in entrepreneurship: Models, programmes and virtual enterprise infrastructures

Χρονική Διάρκεια: 1/2/2011 – 31/1/2013

Υποέργα: 2

Προϋπολογισμός: 560.743,74€

Σκοπός του έργου ENTRE+GB είναι η ανάπτυξη συνεργιών στα πεδία της επιστήμης, της εκπαίδευσης και της επιχειρηματικότητας, προκειμένου να αντιμετωπιστούν οι προκλήσεις της επιχειρηματικότητας σε τοπικό και διασυνοριακό επίπεδο. Παράλληλα, στόχος είναι να αναπτυχθούν δομημένες και μακροχρόνιες σχέσεις εποικοδομητικής συνεργασίας, ανάμεσα στα ακαδημαϊκά ιδρύματα και τους επιχειρηματικούς οργανισμούς της διασυνοριακής περιοχής.

Interregional Management of Human Resources

Χρονική Διάρκεια: 1/5/2011 – 30/4/2013

Υποέργα: 3

Προϋπολογισμός: 101.000€

Το πρόγραμμα INTERREG-HURMA Ελλάδα-Βουλγαρία σε συνεργασία με τις γειτονικές Περιφερειακές ενότητες και τις τοπικές Υπηρεσίες, έχει κύριο σκοπό του την ενεργό του δράση σε θέματα εργασίας και εκπαίδευσης.

Βοηθά και υποστηρίζει το ανθρώπινο δυναμικό και ειδικότερα τα άτομα που μετακινούνται από περιοχές εκτός Ελλάδας και ψάχνουν να εργαστούν, στο να βρουν μία ευκαιρία να εργαστούν.

Δεδομένου ότι στην Ελλάδα δεν υπάρχει αρμόδια υπηρεσία, το πρόγραμμα αναλαμβάνει την υποστηρικτική, προωθητική συμβουλευτική δράση για ανεύρεση εργασίας σύμφωνα με τις απαιτήσεις της αγοράς.



**Έργα Κοινού Επιχειρησιακού Προγράμματος Μαύρης Θάλασσας
2007-2013, (Κ.Ε.Π. Μαύρης Θάλασσας)
με χρηματοδότηση Ευρωπαϊκών πόρων.**

«A Scientific Network for Earthquake, Landslide and flood Hazard Prevention, SciNETNATHazPrev»- “BLACK SEA BASIN 2007-2013

Χρονική Διάρκεια: 1/10/2012– 30/10/2014

Υποέργο: 1

Προϋπολογισμός: 700.000€

Γενικός στόχος είναι η δημιουργία μιας ισχυρής Επιστημονικής περιφερειακής σχέσης συνεργασίας με την δημιουργία ενός Επιστημονικού Δικτύου για την ανάπτυξη κοινών στρατηγικών και μεθόδων πρόληψης των φυσικών κινδύνων. Τα μέλη της επιστημονικής του Δικτύου θα εργαστούν από κοινού κατανομή των αρμοδιοτήτων και των πόρων για την αντιμετώπιση των σεισμών, κατολισθήσεων και πλημμυρών κινδύνους που έχουν δια-συνοριακές επιπτώσεις τόσο στη βιώσιμη ανάπτυξη όσο και στο περιβάλλον.

ΓΡΑΦΕΙΟ ΠΡΑΚΤΙΚΗΣ ΑΣΚΗΣΗΣ

ΣΥΝΤΟΜΗ ΠΕΡΙΓΡΑΦΗ ΦΥΣΙΚΟΥ ΑΝΤΙΚΕΙΜΕΝΟΥ

Φυσικό αντικείμενο της Πρακτικής Άσκησης είναι η ενίσχυση του υφισταμένου θεσμού Πρακτικής Άσκησης (Π.Α.) μέσω της επίτευξης των παρακάτω στόχων:

Βελτίωση της ποιότητας του περιεχομένου της Π.Α.: Ο στόχος αυτός επιτυγχάνεται μέσω των ακολούθων δράσεων:

- Προετοιμασία και υποστήριξη των σπουδαστών για την Π.Α.
- Προσδιορισμός κατάλληλης συμπεριφοράς για τη βέλτιστη απορρόφηση της γνώσης
- Συνεργασία με φορείς του Δημοσίου και Ιδιωτικού Τομέα για μεταφορά επιστήμης μέσω της Π.Α.

Ενίσχυση της αμφίδρομης ανάδρασης, μεταξύ Εκπαιδευτικού Ιδρύματος και εργασιακού χώρου. Ο στόχος αυτός επιτυγχάνεται μέσω των ακολούθων δράσεων

- Άμεση επαφή των φοιτητών με το συναφή εργασιακό χώρο, συμβάλλοντας έτσι στο συνδυασμό των γνώσεων που αποκτούν οι φοιτητές στη διάρκεια των σπουδών τους, με τις συναφείς τεχνικές απαιτήσεις και δεξιότητες, που χαρακτηρίζουν τον αντίστοιχο επαγγελματικό χώρο, όπως επίσης και η εξοικείωσή τους με το οικείο παραγωγικό σύστημα, συνδέοντας τη θεωρία με την πράξη.
- Ενίσχυση της συνεργασίας του Γραφείου Πρακτικής Άσκησης με επαγγελματικούς φορείς και κλάδους ή ομάδες επιχειρήσεων, συναφών με το γνωστικό αντικείμενο των ασκουμένων
- Δημοσιότητα του ΕΠ ΕΔΒΜ (ΕΣΠΑ 2007- 2013) που συγχρηματοδοτείται από την Ευρωπαϊκή Ένωση (Ευρωπαϊκό Κοινωνικό Ταμείο (ΕΚΤ)) και από Εθνικούς Πόρους και συγκεκριμένα της πράξης «Πρακτική Άσκηση Φοιτητών του ΤΕΙ Σερρών» MIS 299958.

Σκοπός του Γραφείου Πρακτικής Άσκησης είναι η βελτίωση των οργανωτικών δομών, η δημιουργία ενός σύγχρονου μηχανισμού ανεύρεσης και προβολής των θέσεων εργασίας υποδοχής σπουδαστών, καθώς και η θεσμοθέτηση ενός μηχανισμού συνεχούς αξιολόγησης και βελτιστοποίησής της όλης διεργασίας.

Το Γραφείο Πρακτικής Άσκησης πλαισιώνεται από ανθρώπινο δυναμικό ως Σύμβουλοι Υποστήριξης, από Μέλη ΕΠ ως Τμηματικοί Υπεύθυνοι για το εκάστοτε Τμήμα Σπουδών και από Μέλη ΕΠ ως επόπτες της Πρακτικής.

Στην όλη διεργασία συμβάλλουν και οι επόπτες που ορίζονται από το φορέα απασχόλησης, για κάθε σπουδαστή που απασχολούν για την Πρακτική του Άσκησης.



Η διάρκεια ζωής του Γραφείου Διασύνδεσης και η προσφορά των υπηρεσιών του χρονολογείται από το 1997 μέχρι τις 30 Ιουνίου 2008, στα πλαίσια χρηματοδότησης του Β' & Γ' κοινοτικού πλαισίου στήριξης, αλλά από τον Απρίλιο του 2010 το Γραφείο Διασύνδεσης επαναλειτουργεί στα πλαίσια του Επιχειρησιακού Προγράμματος Εκπαίδευσης και Δια Βίου Μάθησης, που συγχρηματοδοτείται από το ΕΚΤ.

Ο θεσμός του Γραφείου Διασύνδεσης εντάσσεται στις συστηματικές προσπάθειες του Τ.Ε.Ι. Σερρών να συνδεθεί με το κοινωνικό και παραγωγικό περιβάλλον και να προσφέρει στους σπουδαστές και αποφοίτους του τη δυνατότητα της επικοινωνίας, της πληροφόρησης και του σχεδιασμού της επαγγελματικής τους σταδιοδρομίας καθώς και τις προοπτικές για περαιτέρω επιμόρφωση και εξειδίκευση.

Πιο συγκεκριμένα το Γραφείο Διασύνδεσης προσπαθεί να επιτύχει:

- Την δημιουργία ενός σταθερού και δυναμικού διαύλου αμφίδρομης επικοινωνίας (πληροφόρησης, συστηματικής ενημέρωσης και ανατροφοδότησης) μεταξύ των μελών της ακαδημαϊκής κοινότητας και των επιχειρήσεων (οικονομικών και παραγωγικών φορέων)
- Την διευκόλυνση συνεργασιών μεταξύ της ακαδημαϊκής και παραγωγικής κοινότητας
- Την προσφορά υπηρεσιών συμβουλευτικής σταδιοδρομίας
- Την μεθοδική και συστηματική πληροφόρηση προς τους σπουδαστές για την αγορά εργασίας και τις προσφερόμενες θέσεις εργασίας
- Την έγκυρη και έγκαιρη πληροφόρηση για μεταπτυχιακές σπουδές, υποτροφίες, κατατακτήριες εξετάσεις, πρακτική άσκηση, προγράμματα κατάρτισης **προς όφελος** κυρίως των σπουδαστών και αποφοίτων του ΤΕΙ Σερρών και των επιχειρήσεων και φορέων της ευρύτερης περιοχής της Βορείου Ελλάδος.

Αναλυτικότερα το Γραφείο Διασύνδεσης του ΤΕΙ Σερρών:

- Αποτελεί το συνδετικό κρίκο μεταξύ των Σχολών - Τμημάτων του ΤΕΙ Σερρών και των παραγωγικών μονάδων και επιχειρήσεων του Νομού αλλά και της ευρύτερης περιοχής (περιοχών προέλευσης σπουδαστών).
- Προσφέρει βοήθεια και υποστήριξη στους σπουδαστές και αποφοίτους κατά τη διαδικασία αναζήτησης εργασίας, παροχή συμβουλευτικής στη σύνταξη βιογραφικού σημειώματος, συνοδευτικών επιστολών, συμπλήρωση αιτήσεων, στην προετοιμασία για συνέντευξη επιλογής κλπ).
- Πληροφορεί τους ενδιαφερομένους σπουδαστές και αποφοίτους για την αγορά εργασίας με στοιχεία που συγκεντρώνει από τον έντυπο και ηλεκτρονικό τύπο, από επαγγελματικούς και εργοδοτικούς φορείς, κοινοποιώντας τα τόσο στους χώρους του ΤΕΙ σε ειδικούς πίνακες ανακοινώσεων, όσο και στην ιστοσελίδα
- Διαθέτει συγκεντρωμένες τις αγγελίες για νέες διαθέσιμες θέσεις εργασίας σε επιχειρήσεις καθώς και προκηρύξεις νέων θέσεων εργασίας του δημόσιου και ευρύτερου δημόσιου τομέα
- Ενημερώνει τους σπουδαστές και αποφοίτους για τα μεταπτυχιακά προγράμματα σπουδών στην Ελλάδα και στο εξωτερικό
- Πληροφορεί για τις παρεχόμενες υποτροφίες του ΙΚΥ και άλλα κληροδοτήματα, για κατατακτήριες εξετάσεις.
- Παρέχει έγκυρη πληροφόρηση για τα επαγγελματικά δικαιώματα των αποφοίτων των Σχολών του ΤΕΙ Σερρών.
- Ενημερώνει μέσω εκδηλώσεων που πραγματοποιεί ή συμμετέχει για το σύνολο των παρεχόμενων υπηρεσιών του καθώς και για τα αποτελέσματα από την υλοποίηση αυτών.

Ημερίδες Γραφείου Διασύνδεσης

Τίτλος	Ημερομηνία
Εφαρμογή Σύγχρονων Τεχνικών και Εργαλείων Διοίκησης στις Επιχειρήσεις του σήμερα και του αύριο	1/6/2001
Σεμινάριο Τελειοφοίτων	14-15/6/2001
Τεχνικές και Συμβουλευτική αναζήτησης εργασίας για τους τελειόφοιτους του ΤΕΙ Σερρών	22/5/2003
Ο σεισμός της Λευκάδας	21/11/2003
Συμβουλευτική Σταδιοδρομίας και απαιτήσεις αγοράς εργασίας	27-28/5/2004
Καινοτομία και Επιχειρείν	9/12/2004
Στρατηγικές Ανάπτυξης Επαγγελματικής Πορείας και Καριέρας	19-20/5/2005
Επικοινωνία, Πληροφορική και Επιχειρηματικότητα ως εργαλεία ανάπτυξης Μικρομεσαίων Επιχειρήσεων	28/11/2005
Ολιστική προσέγγιση στην ανάπτυξη σταδιοδρομίας ατομικών και διαπροσωπικών ικανοτήτων και επιχειρηματικότητας	30-31/3/2006
Εκπαίδευση στην Μ.Βρετανία και παρουσίαση των Μεταπτυχιακών σπουδών του Πανεπιστημίου του SWANSEA	11/4/2006
Ανάγκες Νέων Τεχνολογιών στην Οικονομία του Αύριο	7/12/2006
Τιμητική Εκδήλωση των αποφοίτων του τμήματος ΠΔΕ	14/12/2006
Τιμητική Εκδήλωση των αποφοίτων του τμήματος Λογιστικής	2/5/2007
Από την Εκπαίδευση στην Παραγωγή	16-17/5/2007
Διαχείριση Άγχους	5/9/2007
3ημερο Εκδηλώσεων για την πρόληψη κατά των ναρκωτικών	20-22/11/2007
Σεξουαλικά Μεταδιδόμενα Νοσήματα-Αντισύλληψη-Άμβλωση-AIDS	4/12/2007
Επαγγελματικά Δικαιώματα και Προοπτικές των Αποφοίτων ΤΕΙ	12/12/2007
Τιμητική εκδήλωση αποφοίτων του Τμήματος Γεωπληροφορικής & Τοπογραφίας	12/12/2007
Γραφεία Διασύνδεσης και Αγορά Εργασίας	5/6/2008
Πρακτική άσκηση...όλα αθιάζουν	20/1/2011
Νέα Καινοτομική Επιχειρηματικότητα	13/7/2011
Βάζω X σε κάθε εθισμό	3/11/2011
Σεξουαλικά Μεταδιδόμενα Νοσήματα	29/11/2011
Τι πρέπει να γνωρίζω για την Πρακτική Άσκηση	19/1/2012
Διασύνδεση-Εκπαίδευση-Παραγωγή	7/3/2012
Σπουδές στον Τόπο μου	3/4/2012
Επαγγελματικά Δικαιώματα και Σύνδεση με την Αγορά Εργασίας	10/5/2012
Η Καινοτομία στην αξιοποίηση της Πρωτογενούς παραγωγής	23/5/2012
Οι επιδράσεις του άγχους στην ζωή μας	28/5/2012

ΔΙΑΤΕΛΕΣΑΝΤΕΣ ΠΡΟΕΔΡΟΙ Τ.Ε.Ι. ΣΕΡΡΩΝ

1. ΧΑΤΖΗΠΕΤΡΟΥ ΣΤΑΥΡΟΣ	1979- 1981
2. ΚΤΕΝΙΔΗΣ ΑΧΙΛΛΕΑΣ	1981-1985
3. ΤΕΡΖΙΔΗΣ ΧΑΡΑΛΑΜΠΟΣ	1985-1987
4. ΚΑΛΤΙΡΙΜΙΔΗΣ ΔΗΜΗΤΡΙΟΣ	1987-1989
5. ΑΝΔΡΕΟΥ ΘΕΜΙΣΤΟΚΛΗΣ	1990-1991
6. ΑΝΔΡΕΟΥ ΘΕΜΙΣΤΟΚΛΗΣ	1992-1995
7. ΔΗΜΗΤΡΑΚΟΥΔΗΣ ΔΗΜΗΤΡΙΟΣ	1995-1998
8. ΜΠΑΛΟΥΚΤΣΗΣ ΑΝΑΣΤΑΣΙΟΣ	1998-2002
9. ΜΟΥΡΑΤΙΔΗΣ ΕΡΡΙΚΟΣ	2002-2005
10. ΜΟΥΡΑΤΙΔΗΣ ΕΡΡΙΚΟΣ	2005-2008
11. ΠΑΣΧΑΛΟΥΔΗΣ ΔΗΜΗΤΡΙΟΣ	2008-2012